

*Поезія та проза
педагогічної дороги
Антоня Макаренка*

2019

1. Дитинство, юність, педагогічний дебют (1888–1914 рр.)

Антон Семенович Макаренко з'явився на світ 1 (за новим стилем 13) березня 1888 року у Білопільлі, заштатному містечку Харківської губернії, нині районному центрі Сумщини. У його батьків, маляра залізничних майстерень Семена Григоровича і домогосподарки Тетяни Михайлівни, народилося всього 5 дітей: старші за Антона Серафіма (пішла з життя ще немовлям) і Олександра та молодші: Наталія (померла у дитинстві) і Віталій. Останній зі слів батьків так описує появу на світ майбутнього видатного педагога: "Напередодні, 29 лютого, була тепла сонячна погода, була відлига, але ніччю вдарив мороз і пішов сніг, утворилася ожеледиця. Рано вранці 1 березня (ст. ст.) мама пішла до колодязя за водою, посковзнулася і впала. До 10 год. у мами з'явилися страшні болі і до 12 год. з'явився на світ Антон". За декілька днів, 12 березня, новонароджений був хрещений у Преображенській церкві м. Білопілья, про що залишився відповідний запис її настоятеля, духовника Другого сумського церковного округу, священника Мітрофана Ракшевського. Нажаль, сама будівля Преображенської церкви до наших днів не збереглася.

Метрична книга на 1888 год				Година первая, о рождении				
Имя	Половое	Возраст	Имя	Имя, имя, отчество и фамилия родителей и законных их представителей	Имя, имя, отчество и фамилия крестных	Имя священника таинство крещения	Св. таинство крещения	
28		12	Антоний	Варога Варога цесаревича Свешет Григорьев Малоренко и законная невестка Мария Александровна цесаревича	Варога Варо Кошкин Цыганов Варога Варо Кошкин Варо Кошкин Варога Варо Кошкин Варо Кошкин Варога Варо Кошкин Варо Кошкин Варога Варо Кошкин Варо Кошкин Варога Варо Кошкин Варо Кошкин	Варога Варо Кошкин Варо Кошкин Варога Варо Кошкин Варо Кошкин Варога Варо Кошкин Варо Кошкин Варога Варо Кошкин Варо Кошкин Варога Варо Кошкин Варо Кошкин Варога Варо Кошкин Варо Кошкин	Варога Варо Кошкин Варо Кошкин Варога Варо Кошкин Варо Кошкин Варога Варо Кошкин Варо Кошкин Варога Варо Кошкин Варо Кошкин Варога Варо Кошкин Варо Кошкин Варога Варо Кошкин Варо Кошкин	

Фотокопія запису у метричній книзі Преображенської церкви м. Білопілья про хрещення А. С. Макаренка (Антон Семенович Макаренко. Життя і творчість у документах, фотографіях, ілюстраціях / упоряд. : П. Г. Лисенко, І. С. Убийвовк. – Вид. друге, перероб. і допов. – К. : Рад. шк., 1978)

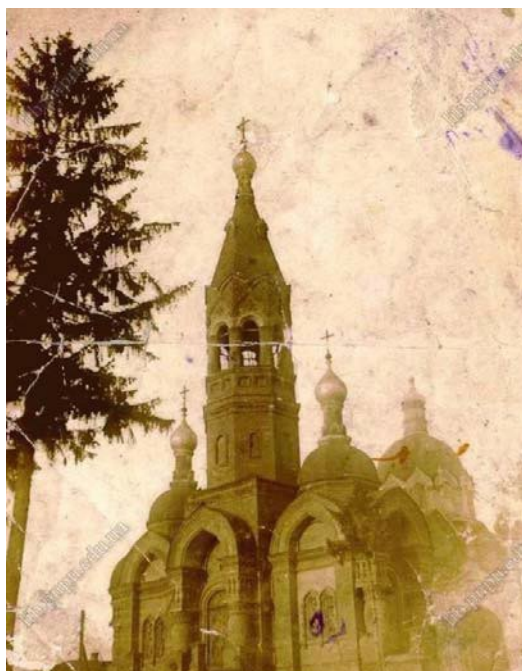



*Преображенська церква м. Білопільля на початку 20-го століття і в момент її руйнації в 1939 році
(http://belopolye.ru/Img/img_cercov/preobrazenscaja.htm;
http://mistaua.com/Історія/Історичні_події/покровская-церковь/137/?setcity=772)*

В той час як батько Антона був спадковим робітником, мати, до заміжжя Дергачова, походила із збіднілої дворянської родини. Однак обидва вони були досить освіченими, батько, наприклад, єдиний із свого оточення передплачував і читав періодичну пресу, досить грамотно писав. Перед тим як потрапити до Білопільля, сім'я Макарєнків жила у посаді Крюкові Полтавської губернії, де С. Г. Макарєнко працював у невеликих вагоноремонтних майстернях.

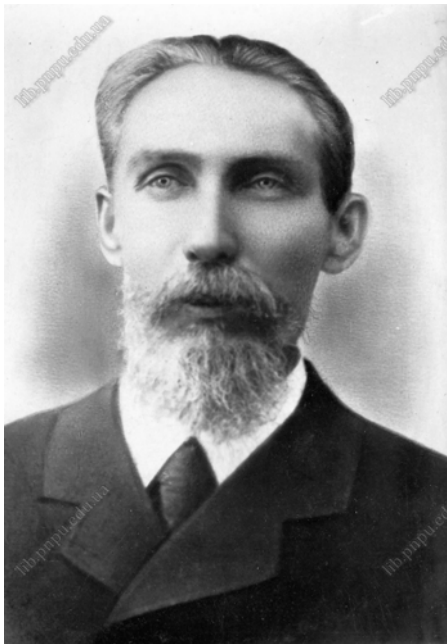

Семен Григорович і Тетяна Михайлівна Макарєнки (архів музею історії Полтавського національного педагогічного університету імені В. Г. Короленка)

Спогади як самого А. С. Макарєнка, так і його брата Віталія Семеновича змальовують нам родину, у якій панував культ праці, обов'язковості по відношенню до дорученої справи, відповідальності за результати своєї діяльності. Антон із раннього дитинства мав перед собою переконливий приклад долі власного батька, який здолав тяжкий шлях від простого учня в каретній майстерні і завдяки наполегливості та працездатності здобув посаду майстра малярного цеху великого вагоноремонтного підприємства: "Він щодня, упродовж десятків років, підіймався о п'ятій годині ранку, по гудку. Через п'ятнадцять хвилин він уже крокує вздовж старих парканів піщаної нашої вулиці <...>". Мати А. С. Макарєнка все життя несла на собі важкий тягар родинного господарства, піклуючись про хворих дітей, долаючи масу незручностей під час численних переїздів сім'ї.



С. Г. Макаренко з своєю дочкою Олександрою. Початок 1880-х років (експозиція Державного музею-заповідника А. С. Макаренка в с. Ковалівка Полтавського району)



Сім'я Макаренків із рідними, зліва направо: Тетяна Михайлівна Макаренко з дочкою Наталкою, сестра Тетяни Михайлівни і хрещена Антона – Пелагея Михайлівна, Олександра Семенівна – сестра Антона Семеновича, Семен Григорович Макаренко з сином Антоном, чоловік Пелагеї Михайлівни Сапулов з сином Василем (фото 1894 р.) (Антон Семенович Макаренко. Життя і творчість у документах, фотографіях, ілюстраціях / упоряд.: П. Г. Лисенко, І. С. Убийвовк. – Вид. друге, перероб. і допов. – К.: Рад. шк., 1978)

Містечко Білопілья Сумського повіту в культурному відношенні далеко відставало від Крюкова. Родина жила навіть не в самому містечку, а за 2,5–3 км від нього у невеликому селищі, що утворилося навколо залізничної станції і майстерень, працівником яких тепер був С. Г. Макаренко. Мемуарні джерела свідчать, що А. С. Макаренко народився з певними соматичними патологіями і все дитинство надзвичайно страждав від різних хвороб, які, вочевидь, не могли не позначитися й на багатьох процесах його особистісного розвитку. При тому, що мовленнєва діяльність у Антона відкрилася набагато раніше за вікову норму, фізичні вади, до яких згодом додалася сильна короткозорість, заважали йому брати участь у іграх однолітків і, ймовірно, опосередковано вплинули на формування специфічного способу життя, в якому ключове місце посіло читання та інші інтелектуальні вправи. Треба також зазначити, що присутність у домі прикутої до ліжка молодшої сестри Наталії і постійні фізичні страждання А. С. Макаренка створювали в сім'ї атмосферу суму і прихованого відчаю.



*Центральна площа Білопілья з видом на Трьохпрестольний храм Різдва Богородиці (тепер вул. Червона площа), кінець 19 ст. (фото зроблене із дзвіниці Покровської церкви)
(http://www.etoretro.ru/pic57695.htm?sort_field=image_date&sort=DESC)*



*Білопільська земська лікарня імені Миклашевського (фото 1902 р.)
(http://www.etoretro.ru/pic57700.htm?sort_field=image_date&sort=DESC)*

Свою освіту А. С. Макаренко розпочав у 1895 році в Білопільському двокласному залізничному училищі Міністерства народної освіти. У час, коли юний Макаренко навчався в 3-му відділенні, на чолі училища став нерядовий педагог Костянтин Максимович Сальников, який у процесі формування професійного світогляду майбутнього вихователя посів місце першого яскравого взірця високої педагогічної майстерності. Як писав публіцист Б. Волков, Волганівська учительська семінарія, яку К. М. Сальников закінчив два роки тому, не змогла приглушити в ньому здорового селянського начала. Він викладав арифметику і природознавство, але першою турботою вважав залучення всіх учнів до праці.



Будівля Білопільського двокласного залізничного училища. Третій зліва Семен Григорович Макаренко (фото кінця 19-го ст.) (Балабанович Е. З. Макаренко. Человек и писатель. – М.: Моск. рабочий, 1963)

Училище мало садибу, обсажену декоративними деревами, великий сад, город, пасіку та баштан. Завідувач формував із учнів, відповідно до віку, трудові бригади, демонстрував техніку сівби, висаджування і обробки сільськогосподарських культур. Учні, починаючи з 4-го відділення, працювали у слюсарних і столярних майстернях, що теж існували при училищі. Крім цього, К. М. Сальников влаштовував загальнодоступні читання на історичні або моралістичні теми, які ілюстрував “туманними картинками” за допомогою “чарівного ліхтаря”. Як згадує друг дитинства А. С. Макаренка І. І. Чернишов, уже тоді навколо майбутнього педагога завжди збиралася купка дітей, на шкільних вечорах він зазвичай був в ударі, з захопленням брав участь у всіх діях, але ніколи не грав на подвір’ї у “бабки”, вважаючи це нецікавим і непотрібним. Автор спогадів упевнений, що саме трудове виховання, отримане в білопільському училищі, приклад неформального шефства над нею інженера-механіка вагонних майстерень В. І. Бартницького вплинули в подальшому на педагогічні пошуки А. С. Макаренка.

В останні роки ХІХ століття в процесі розширення діяльності щойно утвореної Південної залізниці в Крюкові були збудовані надсучасні вагоноремонтні майстерні, до яких у грудні 1900 року було переведено С. Г. Макаренка.

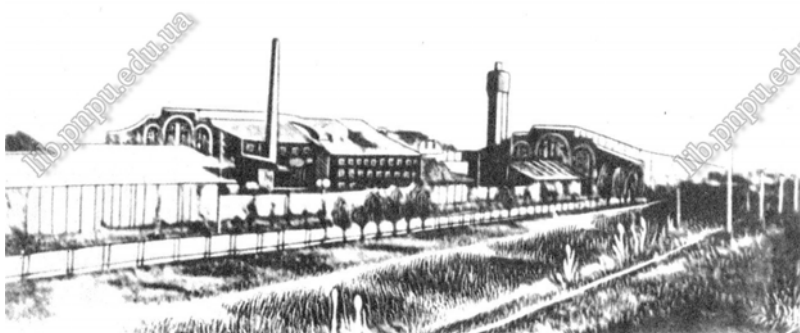

Крюківські вагоноремонтні майстерні. З фото 1899 р. (Антон Семенович Макаренко. Життя і творчість у документах, фотографіях, ілюстраціях / упоряд. : П. Г. Лисенко, І. С. Убийвовк. – Вид. друге, перероб. і допов. – К. : Рад. шк., 1978)



Крюківські вагоноремонтні майстерні. З фото кінця 19-го – початку 20-го ст. (http://www.kvsz.com/index2.php?option=com_content&task=view&id=22&pop=1&page=3&Itemid=42)

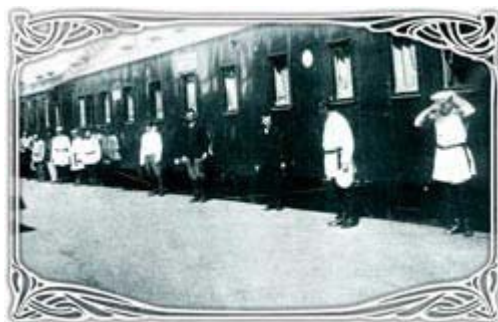

Робітники майстерень біля відремонтованих вагонів. Фото 1901 р. (http://www.kvsz.com/index2.php?option=com_content&task=view&id=22&pop=1&page=3&Itemid=42)

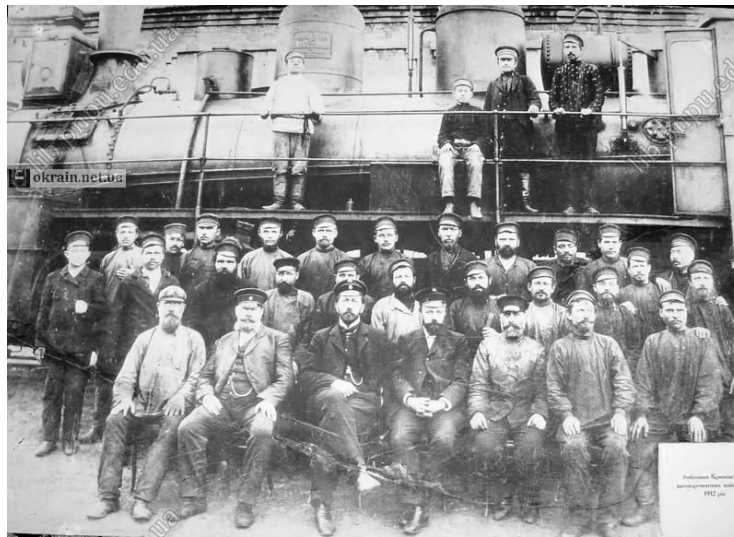

*Робітники і керівництво Крюківських вагоноремонтних майстерень. Фото 1912 р.
(http://okrain.net.ua/photos/image/Rabochie_Krjukovskih_Vagonoremontnyh_masterskih_1912_god.html)*

Крюків, який був лише посадом Кременчука, у ті часи при 10000-му населенні не мав жодного театру, громадської бібліотеки, книжкового магазину або навіть газетного кіоску. Єдиним його навчальним закладом було Крюківське міське приходське народне училище. Загальний стан народної освіти в Кременчуцькому повіті на цей час можна уявити за такими цифрами: в 1899 році з усіх дітей шкільного віку отримували ту чи іншу форму освіти лише 29,8%, причому аналогічний середній показник по Полтавській губернії дорівнював 37%. У 1897 році грамотними були 46,6% міського населення повіту і тільки 23,3% від загального числа його жителів, що майже дорівнює середньому показнику для європейської Росії (22,9%), значно перевищує загальногубернській рівень (16,9%), але набагато відстає від показників європейських країн, наприклад, Угорщини (52,2%) або Австрії (64,4%). Такі цифри цілком відповідають аграрному характеру загальної зайнятості жителів губернії, у якій на цей час 81,6% населення добували засоби для існування у сільському господарстві і лише 6,5% – у промисловості, тоді як по європейській частині держави цей показник дорівнював відповідно 74,2% та 9,7%, а, наприклад, у Німеччині – 42,5% і 35,5%.



*Місто Кременчук і посад Крюків на військово-топографічній карті
Полтавської губернії 1863–1878 років*



Посад Крюків на Дніпрі, листівка початку 20-го ст. (<http://kremen.pro/photo>)



Херсонська вулиця посаду Крюкова на Дніпрі, листівка початку 20-го ст. (<http://kremen.pro/photo>)



Крюківський вокзал Південної залізниці, листівка початку 20-го ст. (<http://kremenchuk.biz/wp-content/gallery/old/01.JPG>)



Старий крюківський вокзал у 2002 р. перед реконструкцією (<http://static.panoramio.com/photos/original/93864456.jpg>)



*Крюківська залізнична водокачка, листівка початку 20-го ст.
(<http://kremen.pro/photo>)*



*Крюківська набережна, листівка початку 20-го ст.
(<http://kremen.pro/photo>)*

У Крюкові спочатку родина Макарєнків декілька місяців мешкала в будинку Лосєва, потім орендувала три кімнати і кухню у багатоквартирному будинку міщанина С. Миронова доки у 1905 році не побудувала на придбаній земельній ділянці біля залізничної лінії власний будинок.



*Будинок С. Миронова, сучасний вигляд (вул. Насосна, 26/11)
(<https://www.google.com.ua/maps/@49.0292656,33.4421767,3a,75y,80.03h,82.6t/data=!3m6!1e1!3m4!1s-4i-jigsSlAtR5ltghtrg!2e0!7i13312!8i6656!6m1!1e1>)*



*Будинок родини Макаренків, сучасний вигляд
(вул. Макаренка, 44. Фото Н. В. Кущенко і М. М. Волікової)*

Із свідчень Віталія Макаренка випливає, що переїзд родини посеред навчального року, очевидно, спричинив піврічну перерву в навчанні Антона, оскільки, відкинувши можливість вчитися в Крюкові, лише у серпні 1901 року він вступає до 2-го класу Кременчуцького міського чотирикласного училища. Проте Положення про міські училища дозволяло приймати в них учнів після відповідного іспиту упродовж всього навчального року. Якщо б батько А. С. Макаренка все ж скористався цією можливістю, майбутній педагог цілком міг уникнути перерви у навчанні, продемонструвавши педагогічній раді, як вимагав закон, знання молитви, найважливіших подій із священної історії старого і нового завіту, вміння лічити, а також читати і писати російською.

Як також запевняє В. С. Макаренко, переїжджаючи до Крюкова, Антон, очевидно, розраховував отримати більш високий рівень освіти, ніж могло йому надати міське училище. Пізніше він навіть докоряв матері, що “Вітька віддали в реальне, а мене “сунули” у міське”. Однак слід зазначити, що міське училище було єдиним фінансово доступним видом навчального закладу, який на той час міг забезпечити для свого старшого сина С. Г. Макаренко. Крім того, у Кременчуці не існувало чоловічої гімназії, і А. С. Макаренко для забезпечення собі в подальшому омріяного вступу до ВНЗ міг розраховувати лише на кременчуцьке Олександрівське реальне училище, яке, однак, не відповідало гуманітарній спрямованості його інтересів, прокладаючи шлях не в університет, а до вищої технічної школи. Підкреслюючи ж цю обставину, В. С. Макаренко підтверджує, що не може собі уявити брата в ролі інженера-технолога або архітектора.



Батьки А. С. Макаренка, Кременчук, 1903 (або 1913) рік (архів музею історії Полтавського національного педагогічного університету імені В. Г. Короленка)

Кременчуцьке міське чотирикласне училище, що знаходилося в казенному будинку на Соборній площі Кременчука, було перетворене в 1876 році з повітового училища і спочатку існувало як двокласне, трикласним же воно було з 1880 по 1898 рік. Полтавська губернія на той час у кожному повіті мала тільки один подібний заклад і навчалися в ньому діти лише чоловічої статі. Міські училища, започатковані в Російській імперії спеціальним положенням від 31 травня 1872 року, мали на меті дати дітям усіх станів початкову розумову й релігійно-моральну освіту і утримувалися або урядовим коштом, або коштом земства, міських громад, станів чи приватних осіб. Хоча училища могли бути одно-, дво-, три- або чотирикласні (закон дозволяв створювати навіть п'ятикласні і шестикласні), навчання в них мало тривати 6 років. Відповідно до цього, у Кременчуцькому чотирикласному училищі курс перших двох класів тривав по два роки, а у 3-му і 4-му класах був однорічним. Хоча Положення про міські училища дозволяло скорочувати для найздібніших учнів термін перебування у кожному класі, ми поки що не знаємо, чи торкнулося це особисто А. С. Макаренка.



*Кременчуцьке міське чотирикласне училище, листівка початку 20-го ст.
(<http://kremen.pro/photo>)*

Положення також визначало перелік обов'язкових предметів у міських училищах, а саме: закон Божий, читання і письмо, російська мова і церковнослов'янське читання з перекладом російською мовою, арифметика, практична геометрія, географія і історія батьківщини (з необхідними відомостями з загальної історії та географії), відомості з природознавства та фізики, креслення і малювання, співи, гімнастика. Отриманий А. С. Макаренком атестат додає до вказаного переліку чистописання та так звані "додаткові предмети", зміст яких, однак, у документі не вказується. Крім теоретичних дисциплін, місцевим громадам дозволялося частково за власні кошти впроваджувати в позакласний час вивчення окремих ремесел, але у мемуарній літературі і спогадах самого Макаренка ми не знайшли вказівок на існування такої практики у Кременчуцькому училищі 1901–1905 років.

За сумарною кількістю учнів міські училища посідали в Полтавській губернії лише 4-те місце, значно поступаючи сільським початковим, а також міністерським двокласним і міським приходським училищам. Відносна винятковість отриманої А. С. Макаренком освіти ілюструється також таким фактом: на 1 січня 1904 року, наприклад, у всіх 15 міських училищах Полтавщини навчалось 1898 учнів, що складало лише 1,25% від їхнього загальногубернського числа. Таким чином, у цей час А. С. Макаренко був одним із 139 школярів такого типу на весь Кременчуцький повіт, який мав 10 432 учня чоловічої статі по всіх (крім небагатьох середніх) світських, духовних, православних та іновірських навчальних закладах. Маємо також підкреслити надзвичайно високі вимоги, що висувалися в цих навчальних закладах: упродовж 1903 року успішно закінчило курс Кременчуцького чотирикласного училища лише 17 чоловік, було ж відраховано до закінчення курсу – 23 чол.

Не зайвим буде додати, що міські училища мали значні переваги перед іншими типами народних училищ щодо можливостей зміцнення власної матеріальної бази. Особливо це позначалося на зростанні їхніх бібліотечних фондів. Так, за 1903 рік, наприклад, у Полтавській губернії бібліотека одного міського училища в середньому була поповнена на 142 томи 31 найменування на загальну суму 112 крб., тоді як міністерські двокласні училища отримали книг у середньому на суму 69 крб., а міські приходські і початкові училища – лише на суму 17 крб. За цей же період Кременчуцьке міське училище збільшило свою бібліотеку на 188 томів 25 найменувань, на що витратило понад 84 крб. Таким чином, на 1 січня 1904 року книжковий фонд училища дорівнював 3957 томам 1331 найменування (для порівняння, у 1899 році в ньому нараховувалося лише 3525 томів 1228 найменувань). Значну частку свого фінансування – 61,5% – міські училища отримували від держави, платня ж за навчання складала лише 30,8% їхнього бюджету. Проте здобуття освіти в них обходилося батькам учнів набагато дорожче у порівнянні з іншими народними училищами, де платня за навчання не перевищувала 6,6% їх річного кошторису. Загалом у 1908 році на одне міське училище у губернії в середньому витрачалося 6000 крб., а на одного учня – 47,45 крб. на рік, витрати ж на одного учня упродовж всіх років його навчання сягали 360 крб.

Учителями в міських училищах могли працювати лише особи, які успішно закінчили повний курс навчання у вчительських інститутах або склали в цих інститутах повний іспит як із теоретичних наукових знань, так і з уміння викладати в міському училищі. Призначення на посаду мало також обов'язковою умовою персональне затвердження попечителем навчального округу за відповідним поданням інспектора училища. Оскільки зараз важко назвати прізвища всіх, хто викладав А. С. Макаренку упродовж чотирьох років його навчання в училищі, ми наводимо список лише точно встановлених імен. Виконував обов'язки інспектора-учителя колезький асесор Іван Митрофанович Давидовський, закон божий викладав протоієрей Олексій Клепачевський, учителями працювали: надвірні радники Яків Кіндратович Супрун та Леонід Нилович Медведков, колезькі реєстратори Петро Данилович Каплюченко та Іван Володимирович Іванов, а також губернський секретар Григорій Петрович Камінський. Із перерахованих О. Клепачевський мав найбільший стаж роботи в училищі, у документах закладу його ім'я зустрічається ще в 1887 році. Уважний аналіз документів дозволяє висловити припущення про досить ліберальний характер викладацького складу училища, про що опосередковано говорить майже повна заміна його (окрім священика) у роки реакції після Першої російської революції.

Серед досить професійного педагогічного колективу найбільше вплинув на становлення юного А. С. Макаренка і, ймовірно, в багатьох рисах визначив його образ професійного ідеалу вчитель російської мови і літератури Г. П. Камінський, що виділявся на фоні інших викладачів демократичністю поглядів, глибокими знаннями і любов'ю до свого предмету. Г. П. Камінський почав викладати у А. С. Макаренка, очевидно, тільки з 1903–1904 навчального року, прийшовши із Полтавського міського трикласного училища, де він був лише помічником учителя. Вже працюючи в Кременчуцькому міському училищі, він обіймав посаду секретаря, а згодом скарбника, Товариства допомоги (рос. – вспомоществования) учням і ученицям народних училищ Кременчука і посаду Крюкова. Пізніше Г. П. Камінський знайшов собі ще одне сумісництво – виконував обов'язки вчителя російської мови у Кременчуцькому комерційному училищі. Саме до цього закладу, остаточно залишивши чотирикласне училище, він згодом і перейшов на постійну роботу, але чомусь змінив профіль, ставши вчителем арифметики підготовчого класу.

Вважається, що Г. П. Камінському в першу чергу завдячував А. С. Макаренко своїм захопленням класичною літературою. Цей педагог подавав матеріал ширше, ніж вимагали програми, сам багато знав, умів чудово читати напам'ять і багато уваги приділяв письмовим роботам учнів, вимагаючи чіткості, послідовності викладу та грамотності. Дослідники доводять, що саме Г. П. Камінський слугував прототипом героя нарису А. С. Макаренка “Викладач словесності” М. В. Нестерова. М. В. Нестеров “відрізнявся від усіх викладачів дивним вираженням гідності й людської простоти, і ми любили в ньому це вираження і вибачали старому і строгий погляд поверх окулярів, і суворість вимог. <...> Старий читав завжди стоячи за кафедрою, надавав перевагу простій, точній мові, в якій рідко траплялося відкрите гаряче слово. Та зате в його міміці

було стільки емоцій і правди, стільки розуму, то захопленого, то осуджуючого, то такого, що сумнівається, стільки стримуваної сили душі, що ми не здатні були відірватися від його обличчя. Читаючи нам, він сам жив гаряче і глибоко, хоча й не хотів показувати нам це своє справжнє, людське життя“.

Другим викладачем, чий вплив на майбутнього педагога в цей час можна вважати вирішальним, була людина палко закохана у мистецтво, вчитель малювання і креслення І. В. Іванов. Один із училищних товаришів А. С. Макаренка, Ф. Г. Келембет, говорить, що І. В. Іванов не задовольнявся належними йому годинами і залишався з учнями після уроків, від нього учні навчилися володіти звичайними і тушувальними олівцями, привчилися до спостережливості, могли проводити “живі” лінії, виправляти помилки, він навчив “читати” креслення і малюнки. Очевидно, саме І. В. Іванов стояв біля витоків “художньо-образотворчої” лінії розвитку здібностей юного А. С. Макаренка, сформувавши не лише суто технічні вміння його як майбутнього вчителя малювання, а, головним чином, визначальні обриси його естетичного ставлення до дійсності.

За спогадами Ф. Г. Келембета, у всій натурі і вчинках А. С. Макаренка тієї пори було дещо таке, що приваблювало і облагороджувало товариство, в якому він знаходився. Він не палив, ніколи не лаявся і був нездатний до якого-небудь некрасивого, а тим паче поганого вчинку. Інший колишній учень говорить, що особливо приваблювали спокій А. С. Макаренка, його витримка, вдумливість і характерна незворушність. Залишились також свідчення про унікальні пізнавальні здібності А. С. Макаренка і його неодмінно високі навчальні досягнення. Систематична наполеглива самоосвіта, яка і в подальшому була сталою рисою його життя, у ці роки набуває особливо напруженого характеру. У цю пору, поруч зі своїми філологічними захопленнями, А. С. Макаренко приділяє велику увагу графічним роботам, цікавиться живописом і прагне бачити оригінали відомих картин, особливо історичної тематики.



*А. С. Макаренко – учень Кременчуцького міського чотирикласного училища, 1901 р.
(Pecha L. Makarenko a současn? kolektivn? v?chova. – Praha: St?tni pedagogick? nakladatelstv?, 1968)*

Атестат

Призначившись село Макаренка, Митрофан Селешович, син сиріткого сарго Саранов, православного вірноподданства, розділений 1^{го} класу 1888 року обрався з 1901 року по 1904 року і отримав повний курс освіти в Кременчуцькому Чотирикласному міському училищі.

При отриманні повного атестата у нього:

- на Законі Божій отримав - 5
- " Рухомому і цурковнославянському мові - отримав 5
- " Арифметики отримав - 5
- " Геометрії - отримав - 5
- " Євровисновкам і суритки - отримав - 5
- " Історії - отримав - 5
- " Географії - отримав - 5
- " Математики - отримав - 5
- " Черкоти і рисованні - отримав - 5

и сверх того справлял ильну, гимнастику и предметами ерманинскими, а потому от Макаренка Митрофан Селешов, на основании ст. 39 Положения утвержденного 31 мая 1872 года Министерством просвещения, при производстве в первый классный класс, все он, на основании сурствующих законов, имеет право поступить в государственную службу, следовательно от цурковно-славянского сурго сиротами и на основании ст. 64 пункта 2-го статьи о чинном повинности, пользуется льготою, предоставляемою 2-му классу по обратности

А. Кременчуць Івана 4 дня 1904 года

Копія атестата А. С. Макаренка про закінчення в 1904 р. Кременчуцького міського чотирикласного училища. Автограф А. С. Макаренка (архів музею історії Полтавського національного педагогічного університету імені В. Г. Короленка)

При Кременчуцькому чотирикласному міському училищі А. С. Макаренко отримує і свою першу педагогічну освіту. Закінчивши училище 4 червня 1904 року з відмінним атестатом, він того ж року вступив до однорічних педагогічних курсів (до 2 років термін навчання на них збільшився лише у 1910 році), які готували вчителів для початкових шкіл. Курси при училищі були відкриті ще 20 серпня 1902 року; викладачами тут працювали майже всі знайомі А. С. Макаренку по училищу педагоги. Згідно з Положенням про міські училища, при них дозволялося залишати учнів, що успішно закінчили повний курс навчання і бажають згодом бути вчителями, до досягнення ними 16-річного віку, але на термін не менш, ніж 1 рік. У цей час вони мають займатися під керівництвом учителя повторенням училищного курсу і читанням указаної ним літератури, а також допомагати йому в класному викладанні, повторюючи із слабкими учнями вивчений матеріал. Треба зазначити, що при досягненні цими претендентами на вчительську посаду 16-річного віку і підтвердженні педагогічною радою їхньої старанності та доброї поведінки, вони мали переваги перед іншими кандидатами при вступі до вчительських інститутів.

На курсах А. С. Макаренка головним чином поглиблював свої знання з низки загальноосвітніх дисциплін – російської мови, арифметики, історії, географії та чистописання. Як згадував Г. П. Камінський, він, маючи виключні здібності і дивну для юнака витримку, вчився дійсно чудово, а пробні уроки завжди проводив відмінно. І. І. Чернишов, який цього часу теж був серед учнів міського училища, згадував, що твори А. С. Макаренка з російської літератури вчителі читали на уроках як зразкові. Крім усього, майбутній педагог брав активну участь у різних інсценуваннях та декламаціях, особливо майстерно читаючи зі сцени прозу М. Ю. Лермонтова.

За рік, витримавши випускні іспити на оцінку “вельми добре”, 11 серпня 1905 року А. С. Макаренко отримує звання “учителя початкових училищ із правом викладання у сільських 2-класних училищах Міністерства народної освіти і навчання церковним співам”. Але, ще не приступивши до офіційної професійної діяльності, влітку 1905 року юний педагог випробовує себе у ролі репетитора з російської мови, арифметики і Закону Божого, про що залишилися спогади одного із його тодішніх учнів – Д. М. М'якоти. Вже в той час діяльність А. С. Макаренка має ознаки певного професійного стилю: вимогливість, наполегливість, серйозність у ставленні до педагогічних завдань, доцільність у забезпеченні результативності своєї дії, прагнення створити мотиваційне підґрунтя навчання, вміння усної розповіді тощо.

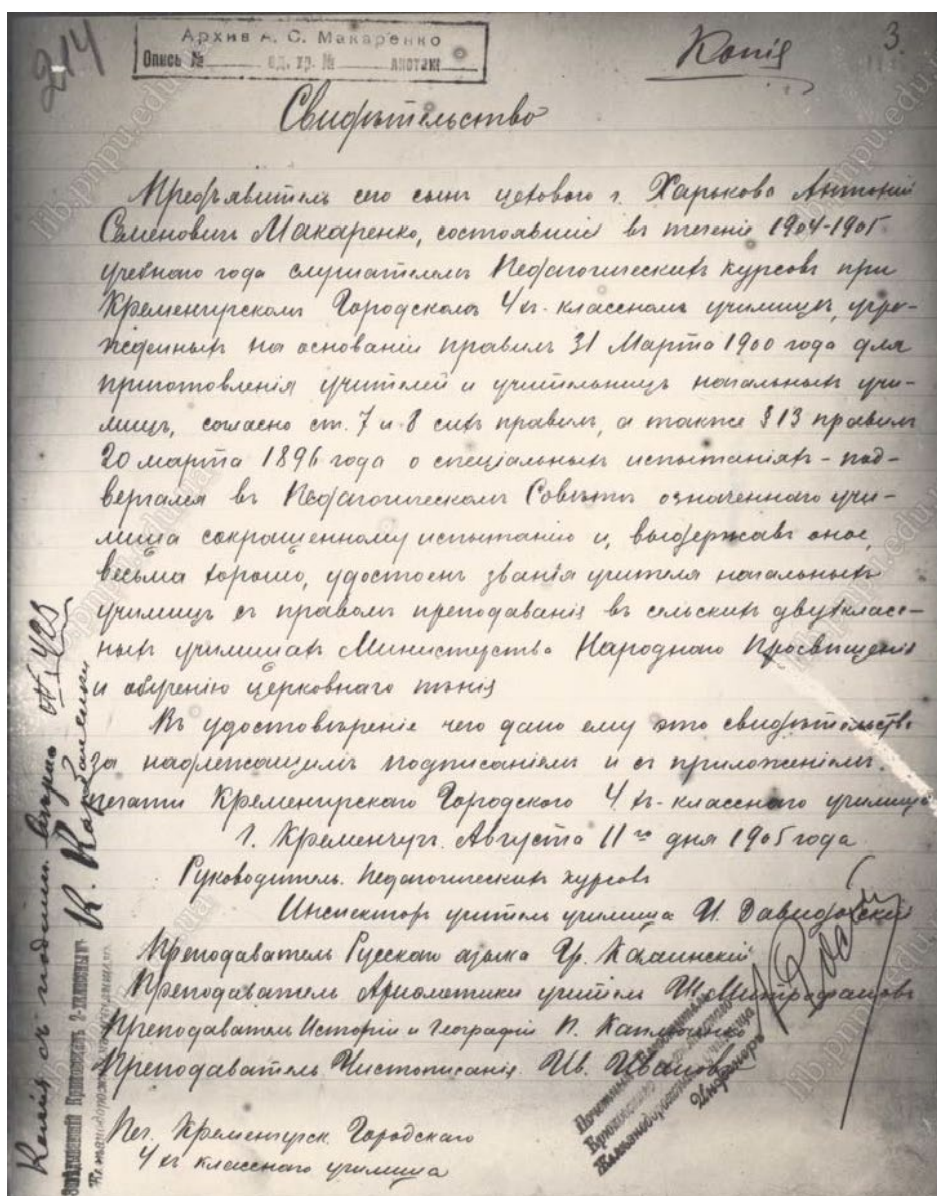

Копія свідчення А. С. Макаренка про закінчення однорічних педагогічних курсів при Кременчуцькому міському чотирикласному училищі (фотокопія із фондів макаренкознавчого осередку Сумського державного педагогічного університету імені А. С. Макаренка, надано І. І. Гавриленко)

Свій педагогічний шлях А. С. Макаренко починає у Крюківському двокласному залізничному училищі, яке знаходилося на терені Крюківських залізничних майстерень у спеціально зведеній кам'яній будівлі, що мала 5 великих класних кімнат. Двокласне училище мало 5-річний термін навчання: три роки – перший клас, що відповідав початковій школі, і два роки – другий клас, що давав підвищену початкову освіту. Контингент училища, який, наприклад, на 1 січня 1908 року дорівнював 321 учню (248 хлопчаків і 73 дівчинки), складався із дітей залізничників, тобто, як писав у подальшому сам А. С. Макаренко, робітників більш високого рангу – кваліфікованих працівників паровозних і вагонних парків, машиністів, токарів і навіть начальників станцій. Маємо підкреслити ту обставину, що перші учні А. С. Макаренка, будучи вихідцями із високопрофесійного середовища, виступали носіями відповідних родинних цінностей і традицій.



Будівля Крюківського двокласного залізничного училища (фото 1950-60-х років)

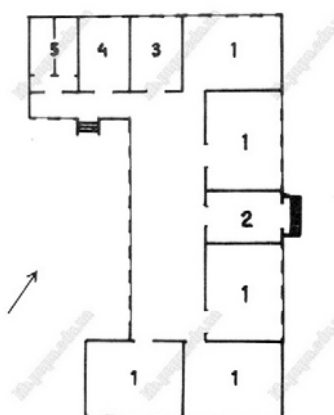

План Крюківського двокласного залізничного училища: 1 – класи; 2 – вестибюль і гардероб; 3 – вчительська; 4 – кімната прибиральника; 5 – туалет (Макаренко-Materialien III. Quellen zur Biographie des jungen Makarenko (1888–1920) / G. Hillig (Hrsg.). – Marburg : VVG Verlags- und Vertriebsgemeinschaft, 1973)



Сучасний вигляд будівлі колишнього Крюківського двокласного залізничного училища, нині – навчальний корпус Кременчуцького професійного ліцею сфери послуг. Другий поверх побудований пізніше (Кременчук, вул. Івана Приходька. Фото Н. В. Кущенко)



Сучасний інтер'єр колишнього Крюківського двокласного залізничного училища (фото Н. В. Кущенко)



Меморіальна дошка на фасаді будівлі колишнього Крюківського двокласного залізничного училища (фото Н. В. Кущенко)

Художня література і історія, філософія і літературна критика, соціологія і природознавство – ось не досить ретельний обрис кола захоплень юного Макаренка. За словами молодшого брата Віталія, Антон на той час був найосвіченішою людиною серед 10-тисячного населення Крюкова. Майже кожні два дні він приносив до дому яку-небудь нову книгу, альманах або збірку провідних російських видавництв: “Знание”, “Шиповник”, “Гриф”, “Скорпион”, “Мусагет”, “Альциона”, “Сполохи”, “Логос”, “Прометей”, “Петрополис”, “Общественная польза” тощо. У той час передплачував “товстий” журнал “Русское богатство”, московську газету “Русское слово” та петербурзький сатиричний журнал “Сатирикон”, часто купував дорогі ілюстровані часописи “Столица и усадьба”, “Мир искусства”. Однак, прочитавши, зазвичай роздавав власні книги знайомим, і тому його домашня бібліотека складалася лише із 8 томів “Курсу російської історії” В. Й. Ключевського та 22 томів купленої ним у кредит “Великої енциклопедії”.

У той час художню літературу А. С. Макаренко частково купував, частково отримував поштою із багатой харківської бібліотеки Південної залізниці. Надзвичайно великі можливості для самоосвіти А. С. Макаренка надавали бібліотеки міста, що працювали у зручний для нього час. Найбільшою з них була заснована 1888 року Кременчуцька громадська міська публічна бібліотека з кабінетом для читання. Вона була відкрита щоденно крім великих свят: у звичайні дні з 11-ї до 13-ї год. та з 17-ї до 20-ї год., у вихідні – з 11.30 до 14-ї год. Користування нею було платне, залежно від розряду підписки – від 8 до 3 крб. на рік. Натомість безоплатною була Кременчуцька міська народна бібліотека з читальнею, яка брала по 5 коп. на місяць лише за користування книгами на дому, обслуговувала читачів вона з 12-ї до 18-ї год. тільки по неділях і святкових днях. Крім того, в Кременчуці на той час існувало 5 приватних бібліотек без кабінетів для читання.

Загальну характеристику тодішніх читацьких уподобань Антона ми теж знаходимо у спогадах брата. Найулюбленішою сферою була художня література, де він прочитав буквально все, що з’являлося на книжковому ринку, починаючи від Гомера і закінчуючи К. Гамсуном та О. М. Горьким. Він був добре знайомий з творами Л. М. Андреева, О. І. Купріна, В. В. Вересаєва, Є. М. Чирикова, С. Г. Скитальця, О. С. Серафимовича, М. П. Арцибашева, Ф. К. Сологуба, Д. С. Мережковського, А. Т. Аверченка, С. О. Найдьонова, І. Д. Сургучова, Теффі, О. О. Блока, В. Я. Брюсова, К. Д. Бальмонта, К. М. Фофанова, З. М. Гіппіус, В. В. Городецького, Г. Ібсена, Ю. А. Стріндберга, О. Уайльда, Д. Лондона, Г. Гауптмана, Б. Келлермана, Г. д’Аннунціо, А. Франса, М. Метерлінка, Е. Ростана, А. Шніцлера, Б. Б’ернсона, С. Лагерлеф та багатьох інших. Слід зауважити, що пізніше він сам доповнює цей обширний перелік іменами В. Шекспіра, О. С. Пушкіна, Ф. М. Достоєвського, Ч. Диккенса, Л. М. та О. М. Толстих.

Із наукових книг найбільшу його увагу привертала вітчизняна історія, представлена В. Й. Ключевським, С. Ф. Платоновим, М. І. Костомаровим, П. М. Мілюковим, М. С. Грушевським (“Історія України-Руси”), М. К. Шильдером (“Імператор Олександр Перший. Його життя і царювання”, “Імператор Микола Перший, його життя і царювання”) та іншими. Незважаючи на

твердження В. С. Макаренка, що загальна історія майже не цікавила брата, ним були прочитані твори всіх стародавніх римських істориків та декілька томів з історії Великої французької революції. Друге місце після історії за кількістю прочитаного юним педагогом посідала філософія: твори Платона, Ф. Ніцше, А. Шопенгауера, В. С. Соловйова, Ж. Е. Ренана, О. Вейнінгера (“Стать і характер”) тощо.

Але сам А. С. Макаренко в тексті “Замість колоквиуму” зауважує, що з філософією знайомий дуже несистематично. При цьому він наводить досить довгий список прочитаних авторів, який частково збігається зі спогадами брата: Дж. Локк, І. Кант (“Критика чистого розуму”), А. Шопенгауер, М. Штірнер, Ф. Ніцше, А. Бергсон, В. С. Соловйов (“дуже добросовісно вивчив”), Г. Гегель (“знаю за переказами”). Своє знання логіки А. С. Макаренко оцінює як дуже добре, вивчав її за творами Г. І. Челпанова, В. Мінто і М. М. Троїцького.

Більш докладну інформацію про характер наукових уподобань А. С. Макаренка ми можемо отримати із уже згаданої записки “Замість колоквиуму”. Тут він сам підтверджує, що історія є його улюбленим предметом, і йому загалом відома вся російськомовна історична література: “Майже напам’ять знаю Ключевського і Покровського. Декілька раз прочитував Соловйова”. Крім того, А. С. Макаренко додає, що добре знайомий із роботами М. І. Костомарова і М. П. Павлова-Сильванського, а неросійську історію знає з праць Р. Ю. Віппера, П. І. Аландського, Д. М. Петрушевського, М. І. Кареева. Він говорить, що спеціально цікавиться феодалізмом у всіх його історичних і соціологічних проявах, чудово знайомий з епохою Великої французької революції а гомерівську Грецію знає після штудіювання Іліади і Одисеї. Як бачимо, останнє дещо суперечить свідченням В. С. Макаренка про неувагу брата до загальної історії.

У галузі соціології А. С. Макаренко найвище оцінив свої знання про походження релігії і феодалізм. Серед прочитаних авторів він називає Г. Спенсера, М. М. Ковалевського, Денграфа, Ф. Де-Куланжа і Є. В. Де-Роберті. Політекономію й історію соціалізму вивчав за М. І. Туган-Барановським, В. Я. Желєзновим, М. К. Михайловським, П. Лафаргом, П. П. Масловим і В. І. Леніним. К. Маркса читав лише окремі твори, а “Капітал” – тільки в переказі.

Свою обізнаність серед природничих наук він теж вважає досить високою: зовсім вільно себе почуває в галузі фізіології тварин і рослин, має “солідні” знання із загальної біології (декілька раз прочитував усього Ч. Дарвіна, вивчав праці П. Ю. Шмідта, К. А. Тимірязєва, І. І. Мечникова тощо), завдяки захопленню юності добре знає астрономію і космографію і, крім того, практично займається ними в Полтавському музеї. Хоча А. С. Макаренко говорить, що хімію майже не знає, але стверджує, що загальні положення і найновіша філософія хімії йому добре відомі, читав Д. І. Менделєєва, М. О. Морозова, В. Рамзая, цікавиться радіоактивністю, у той же час він стверджує, що має слабкі знання з анатомії і геології. Високо оцінює педагог свої знання з порівняльної географії та промислового життя світу, вільно почуває себе в галузі економічної політики.

Звертає на себе увагу його самооцінка в сфері психолого-педагогічних знань як головного професійного підґрунтя: “Читав усе, що є російською мовою, з психології”. А. С. Макаренко пише про організацію ним у колонії кабінету психологічних спостережень і експерименту, але висловлює своє глибоке переконання, що науку психологію треба створювати спочатку, індивідуальну ж психологію він взагалі вважає неіснуючою. Найцінніше, на його думку, що було зроблено в психології, це роботи Л. Й. Петражицького, багато творів якого він прочитав (окрім “Нарисів теорії права”). Тут же А. С. Макаренко вказує, що любить психологію і вважає, що за нею майбутнє. “Багато читав і багато думав,” – говорить він про свою спеціальну галузь, педагогіку, але не посилається на жодного з авторів. Проте І. І. Чернишов згадував, як А. С. Макаренко декілька раз брав у нього двотомник німецького педагога Г. Кершенштейнера, робив із нього довгі виписки і захоплювався його думками про трудове виховання.

Є. Ф. Григорович розповідала ще про деякі форми самоосвітньої роботи, якою в перші роки своєї педагогічної діяльності активно займався А. С. Макаренко. Взимку завжди 6–7 учителів Крюківського залізничного училища на чолі з ним утворювали гурток, який глибоко і досконально вивчав окремі праці з історії та філософії. Пізніше, вже навчаючись у Центральному

інституті організаторів народної освіти, А. С. Макаренко писав їй про те, що багато працює у Румянцевській бібліотеці, “читаючи із захлинанням філософську і педагогічну літературу”.

Надзвичайно важливою обставиною тогочасної культурної самоосвіти А. С. Макаренка, про яку не можна не згадати, була близькість Кременчука – міста з доволі розвинутими концертно-театральними традиціями. Як згадує Віталій Семенович, Кременчук, незважаючи на те, що він був лише повітовим містом, виглядав набагато більш культурним і жвавішим, ніж губерньська Полтава. Крім того, що він мав свій постійний драматичний театр, театри оперети і мініатюри, декілька “шикарних кінематографів”, його постійно відвідували найкращі представники музичного і драматичного мистецтва, навіть такі артисти, як Федір Шаляпін, Анна Павлова, Павло Орленев, Ян Кубелик, Броніслав Губерман, Маттіа Баттістіні, іноді приїжджала Київська або Харківська опера, двічі на рік гастролював симфонічний оркестр Дмитра Ахшарумова, струнний оркестр Василя Андреева та багато інших.



*Федір Шаляпін в ролі Бориса Годунова, листівка початку 20-го ст.
(<http://www.rulex.ru/rpg/portraits/30/30640.htm>)*



*Анна Павлова, листівка початку 20-го ст.
(http://www.liveinternet.ru/community/camelot_club/post353280120/)*



*Павло Орленев в ролі царя Федора Івановича, листівка початку 20-го ст.
(<http://nashenasledie.livejournal.com/766427.html>)*



Ян Кубелик, листівка початку 20-го ст.



*Броніслав Губерман, листівка початку 20-го ст.
(<http://traveller2.livejournal.com/460642.html>)*



*Маттіа Баттістіні у театральному костюмі, листівка початку 20-го ст.
(<http://www.gornitsa.ru/item.php?id=15272269&t=20>)*



*Симфонічний оркестр Дмитра Ахшарумова, фото початку 20-го ст.
(<http://composersukraine.org/index.php?id=2724>)*



*Афіша концерту симфонічного оркестру Дмитра Ахшарумова, початок 20-го ст.
(<http://composersukraine.org/index.php?id=2724>)*



Великоруський оркестр В. В. Андрєєва, фото 1900-х рр. (матеріал Вікіпедії)

Ефективним рушієм самоосвітньої діяльності А. С. Макаренка, її головною мотиваційною основою можна вважати незмінно високий рівень його домагань. Своєрідне життєве кредо педагога міститься в одній його пораді, яку згадає колишній вихованець комуни імені Ф. Е. Дзержинського В. І. Ключник: якщо ти що-небудь робиш, то маєш робити це краще, ніж будь-хто із присутніх. При цьому В. І. Ключник особливо акцентував слово “будь-хто”, тобто жодна людина із присутніх не повинна бути вище за тебе в цьому відношенні; не можеш, тоді зовсім не роби.

Хоча біографи А. С. Макаренка майже одноставно стверджують, що предметами його викладання в училищі були російська мова, література, малювання та креслення, колишній випускник цього закладу В. С. Макаренко, навпаки, говорить не про предметну систему

викладання у ньому, а про класну, коли кожен учитель мав свій клас, у якому читав усі предмети, крім Закону Божого. У той же час, він надзвичайно високо оцінює майстерність А. С. Макаренка як учителя креслення, підтверджуючи велике виховне значення цього предмета у формуванні в учнів точності й акуратності. Колегами юного педагога в цей час були: завідувач училища М. Г. Компанцев, учителі П. В. Рашев, З. П. Сагredo, Н. П. Найда, священник Д. І. Григорович, а пізніше К. Ф. Корбаненко, Г. В. Орлов і Є. Г. Сосновська.



Учителі Крюківського двокласного залізничного училища (зліва направо) Г. В. Орлов, Н. П. Найда, А. С. Макаренко зі своїми учнями, 1910–1911 рр. (архів музею історії Полтавського національного педагогічного університету імені В. Г. Короленка)

Спогади засвідчують, що А. С. Макаренко зумів швидко привернути до себе симпатії учнів. “Він володів якимось незвичайним умінням угадувати наші прагнення, говорити з нами, – писав його колишній учень О. М. Левда, – Приваблював також його зовнішній вигляд, короткозорі уважні очі, озброєні окулярами з сильними скельцями. А. С. Макаренко, як правило, не гримав на того, хто провинився, не квапився карати. Спокійний осудливий вигляд молодого педагога, легка усмішка його допитливих очей діяли на пустуна витверезливо і гнітюче: робилося соромно”. М. Г. Компанцев характеризує А. С. Макаренка цього періоду як рухливого, невгамовного, веселого, “він був ураган, який невтомно носився з однієї класної кімнати в іншу з журналом під пахвою <...>, а на перервах між уроками у великому коридорі або у дворі можна було чути його сміх або окрики команди для ігор”.



А. С. Макаренко – учитель Крюківського двокласного залізничного училища, фото 1907 р. (за іншими даними – учень однорічних педагогічних курсів при Кременчуцькому міському училищі, 1905 р.) (А. С. Макаренко. Кн. 4 : статті / ред. кол.: Ф. И. Науменко (отв. ред.) и др. – Львов, 1959.)

У мемуарах І. І. Чернишова, друга дитинства А. С. Макаренка, є цікавий опис занять на природі учнівського образотворчого гуртка “Художник”, створеного молодим педагогом: “Він розповідав учням про життя і творчість великих російських художників І. Ю. Рєпіна, І. В. Сурикова, І. І. Шишкіна. Мене вразили глибокі знання Антона Семеновича біографій цих художників, глибока обізнаність з їхніми творчими шляхами. Розповідав Антон Семенович із захопленням, картини, образи немов оживали перед нами. І мені стало ясно, що Антон Семенович не “просто розповідав”, він передавав учням свою повагу і любов до цих чудових майстрів реалістичного живопису”.

Хоча всі мемуаристи і біографи А. С. Макаренка одноставно говорять про його надзвичайну педагогічну активність, унесення помітного пошвавлення до позакласної роботи училища (організація літературних читань, підготовка вечорів учнівської самодіяльності, репетиції вистав, ігри з учнями на свіжому повітрі під час перерв, насаджування дерев на шкільному майданчику, походи, екскурсії, організація учнівського табору тощо), В. С. Макаренко у своїх спогадах цю інформацію категорично спростовує. Він запевняє, що ніхто з педагогів училища ніякої позакласної роботи не вів, оскільки відразу після уроків усі поспішали додому, винятком же були лише новорічні свята. При цьому В. С. Макаренко все ж таки опосередковано підтверджує професійну активність брата і описує начебто невдалу спробу молодого вчителя створити учнівський церковний хор. Крім того, він засвідчує активний технологічний пошук А. С. Макаренка і наводить приклад одного виховного експерименту, що, однак, мав трагічні наслідки.

Для підвищення мотивації навчання в 1907 році А. С. Макаренко вирішив ранжувати учнів класу наприкінці кожної чверті за рівнем успішності. Один із його учнів, який хворів на туберкульоз і був, по суті, приречений, про що А. С. Макаренко, ймовірно, не знав, через погіршення здоров'я опинився на останньому місці в рейтингу класу. Незабаром до школи прийшов його батько і при учнях заявив педагогові: “Сьогодні вночі мій хлопчик помер. Я прийшов вам сказати про це і ще запитати вас: для якої мети ви поставили в його чверті, що він 37-й і останній? Навіщо ви образили хлопчика, якому залишилося 10 днів життя? Він так горював, бідний, що він “останній”. Це ви, Антоне Семеновичу, недобре зробили, дуже недобре. Я знаю, він би все одно помер, але навіщо заподіювати хлопчикові непотрібні страждання?” Після цього А. С. Макаренко припинив свій експеримент і, за деякими свідченнями, все життя тяжко переживав цей випадок, вважаючи себе винним у смерті хлопчика. Можна припустити, що в подальшому спогад про цю трагедію спричинив деякі з принципових обмежень на шляху реалізації професійної ініціативи А. С. Макаренка, актуалізуючи її етичний і психологічний контекст.

Про різноманітність форм самоосвітньої діяльності А. С. Макаренка цього періоду ми можемо знайти деякі свідчення у спогадах багаторічної подруги Антона, Є. Ф. Григорович. В макаренкознавчій біографістиці часто зустрічається опис активності як самого молодого педагога, так і інших його колег під час революційних подій 1905 року, яку, проте, також заперечує В. С. Макаренко. Першим про участь викладачів училища, завдяки агітації А. С. Макаренка, у Люботинському з'їзді вчителів Харково-Миколаївської залізниці пише М. Г. Компанцев. Однак сучасні розвідки німецьких біографів педагога підтвердження цим подіям поки що не знайшли.

Як згадує В. С. Макаренко, приблизно до 1910 року навколо А. С. Макаренка в Крюкові утворився гурток інтелігенції – два лікарі, ветеринар, студент, педагоги, в тому числі декілька його колег по залізничному училищу, тощо. Під час своїх візитів до Крюкова до них приєднувалася і Є. Ф. Григорович. “Гуртківці” весело проводили час, багато сперечалися, головним чином на літературні теми, співали, подорожували на човнах по Дніпру. В цьому випадку ми вкотре спостерігаємо здатність А. С. Макаренка об'єднувати людей і вести їх за собою – те, що в подальшому проявиться як стала риса його педагогічної діяльності.

У 1909 році, після несподіваного звільнення М. Г. Компанцева і переведення його за власним бажанням на станцію Долинська, завідувати Крюківським залізничним училищем був

призначений колишній учитель і завідувач бібліотеки-читальні в містечку Омельник Кременчуцького повіту Кузьма Фомич Корбаненко (Карбаненко). Докладної інформації про деталі конфлікту А. С. Макаренка з бюрократам – новим завідувачем поки що не знайдено, але відомо, що він публічно звинуватив свого керівника у хабарництві і справа навіть дійшла до суду. Ця обставина, а також, очевидно, напружені стосунки з власним батьком змусили А. С. Макаренка шукати нового місця роботи. У 1911 році він подає відповідне прохання, і з 24 вересня 1911 року розпорядженням інспектора народних училищ 6-го району Херсонської губернії призначається на посаду вчителя однокласного залізничного училища на станції Долинська Харківсько-Миколаївської залізниці, якою на той час уже завідував М. Г. Компанцев. Крім суто вчительської роботи, А. С. Макаренко виконував обов'язки наглядача в гуртожитку для учнів, при якому займав окрему кімнату.



Станція Долинська. На задньому плані будівля однокласного залізничного училища (з листівки початку 20-го століття)



Загальний вигляд станції Долинська. З листівки початку 20-го століття (із експозиції Долинського педагогічно-меморіального музею А. С. Макаренка, фото М. М. Волікової)



Колишня будівля Долинського однокласного залізничного училища, тепер Долинська загальноосвітня школа № 2 Кіровоградської області (другий поверх надбудований пізніше; фото М. М. Волікової)



Будівля на ст. Долинській, в якій розташовувався інтернат залізничного училища, фото 1950–1960-х рр. (хрестиком відмічена кімната А. С. Макаренка) (Жизнь и творчество А. С. Макаренко: материалы для выставки в школе и детской библиотеке. – М.: Гос. изд-во дет. лит-ры, 1963)



Сучасний вигляд колишнього інтернату залізничного училища, нині Педагогічно-меморіальний музей А. С. Макаренка Долинської загальноосвітньої школи № 2 (фото М. М. Волікової)

За спогадами самого А. С. Макаренка, училище розташовувалося у невеликому селищі серед голого степу, віддаленому від великих міст: “Станцію і селище при ній можна було охопити одним поглядом. Нас оточував степ, одноманітний, рівний, мовчазний. <...> І школа наша багатством не відрізнялася. Вона була призначена для дітей лінійних службовців: колійних і бар'єрних сторожів, стрілочників із маленьких станцій і полустанків. Було в нас багато і сиріт. Більшість моїх учнів жили в гуртожитку при школі. Все це було організовано в “приютському” стилі: бідно, казенно, похмуро і непорушно”.

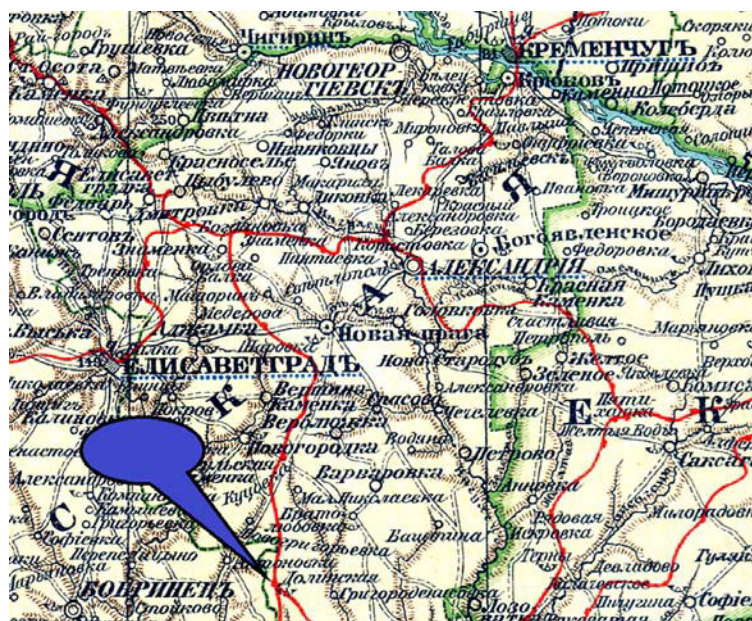

Станція Долинська на карті європейської Росії (Большой всемирный настольный атлас Маркса. – СПб.: Изд. А. Ф. Маркса, 1905)

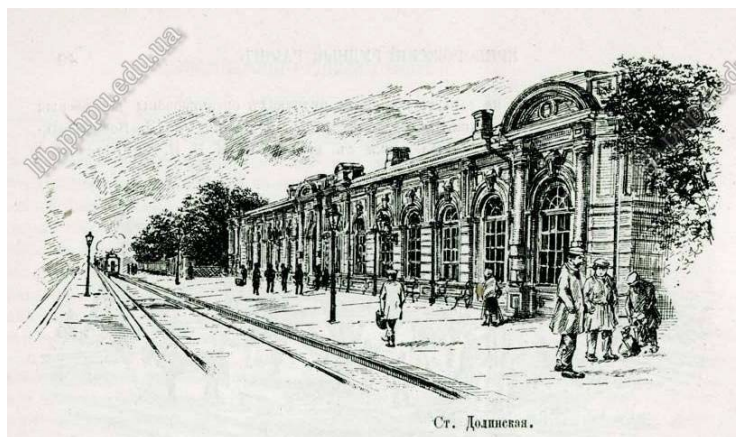

*Залізничний вокзал станції Долинської: малюнок початку 20-го ст. і сучасний вигляд
 (<http://wikimapia.org/4082112/ru/Железнодорожный-вокзал-станции-Долинская#/photo/3236461>;
<http://railwayz.info/photolines/photo/24787>)*

В. С. Макаренко писав, що важко уявити собі “діру” більш глуху, ніж Долинська: залізничне депо, церква, училище, 3–4 невеликих крамниці і з сотню будиночків. У своїх спогадах брат педагога, якого, слід зауважити, багато хто із дослідників звинувачують в упередженості і необ’єктивності, стверджує: якщо коли-небудь на своєму життєвому шляху А. С. Макаренко ризикував спіткнутися, то саме в Долинській: там він, начебто, майже нічого не читав і провадив разом зі своїми колегами досить епікурейський спосіб життя. Певною компенсацією незадовільних обставин особистісного розвитку А. С. Макаренка були літні місяці, коли він повертався до Крюкова де знову “обкладався книгами”, відвідував Полтаву або Київ. Проте перебування далеко від культурних центрів не завадило молодому педагогові ретельно підготуватися до продовження своєї освіти.

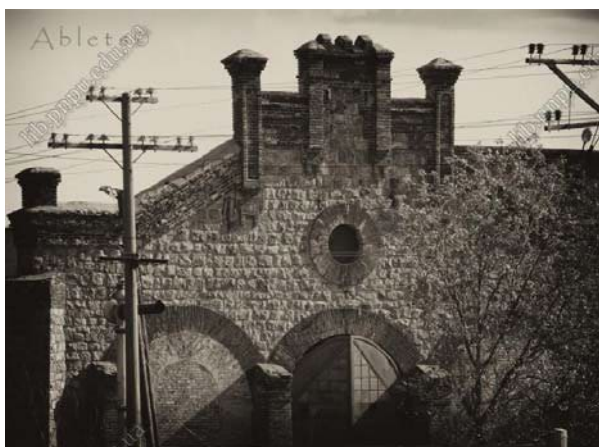

*Паровозне депо станції Долинська, 1884 р. (сучасні фото)
 (<http://1ua.com.ua/nf7601176>; <http://galleryua.com/photo/dolinskij-rajon/3822-dolynska/>)*

Колегами А. С. Макаренка в училищі, крім М. Г. Компанцева і Г. В. Орлова, разом з А. С. Макаренком переведеного до Долинської із крюківського училища, були ще біля десяти педагогів: Богоявленський, Петрова, Грошева та інші. Уривчасті дані про особливості педагогічної діяльності А. С. Макаренка у 1911–1914 роках роблять долинський період одним із проблемних фрагментів у загальній картині його професійного становлення. Деякі відомості можна отримати лише з коротких спогадів В. С. Макаренка, М. Г. Компанцева, колишніх учнів Долинського залізничного училища – В. Я. Гаврильченка, М. Н. Доненка, М. Л. Лановенка та колишнього завідувача однокласної земської школи у селищі при цій же станції – Л. Т. Степанченка.



Похвальний лист учениці залізничного училища при станції Долинська Марії Горбенко, підписаний керівництвом та учителями, у тому числі А. С. Макаренком, 1913 р.

(із експозиції Долинського педагогічно-меморіального музею А. С. Макаренка, фото М. М. Волікової)

За їх свідченнями, популярність А. С. Макаренка, який викладав російську словесність, малювання та креслення, серед учнів була загальною, він справляв на них враження надзвичайно акуратного, пунктуального і вимогливого педагога; на відміну від інших учителів, усі непорозуміння у спілкуванні з учнями вирішував самостійно, не звертаючись за допомогою до завідувача, і намагався досягти у цих справах позитивних результатів. А. С. Макаренко швидко близько зійшовся з учнями і знав їх краще, ніж інші педагоги, вмів зав'язати розмову з наймовчазнішим із них. Надзвичайне захоплення учнів і прагнення до наслідування викликав його каліграфічний почерк. Він навіть увів у 4-му класі додаткові заняття з чистописання, які почав зі спеціальних фізкультурних вправ – гімнастики пальців, кистей рук, передпліччя, вчив учнів правильно сидіти за партою, використовував різноманітні методичні прийоми.

Учням запам'яталися уроки А. С. Макаренка, присвячені ювілею Вітчизняної війни 1812 року – його захоплюючі розповіді про Бородинську битву, Старостиху Василису тощо. Крім роботи в класі, А. С. Макаренко проводив екскурсії до лісу, де розповідав про життя рослин і тварин, показував різні породи дерев як досвідчений біолог. Так само за стінами класу проводив він уроки малювання, пропонував писати пейзажі, замальовувати будинки, використовуючи, очевидно, елементи техніки пленеру.

Особливо яскраво вирізнявся А. С. Макаренко як організатор позакласної роботи. Першою справою в цьому відношенні було налагодження позакласного читання: він ретельно вивчив склад училищної бібліотеки, уклав рекомендовані списки книг за розділами і познайомив з ними учнів. Вчитель сам видавав учням книги. Його намагання керувати читанням дітей призвели до значного збільшення бібліотеки, до обміну прочитаними книгами. Іншим видом позакласної роботи, що мав великий успіх, був літературно-драматичний гурток, який створювався переважно для підготовки до зимових свят і виступав лише 2–3 рази на рік. Але А. С. Макаренко

мав на увазі не так підготовку до новорічних свят, як розвиток мовлення і художнє виховання учнів. У програмі гуртка було читання на високому художньому рівні віршів і дитячих гумористичних оповідань, інсценування з музичним акомпанементом та співами, вокальні та балетні виступи, масові ігри тощо. Особливо урочистим і яскравим було святкування нового 1914 року, підготовку костюмів, декорацій і номерів до якого А. С. Макаренко з учнями почали заздалегідь. У програмі костюмованого свята були інсценування байки І. А. Крилова “Бабка і мурашка” та оповідання А. П. Чехова “Зловмисник”, демонстрація декількох “живих картин” тощо. Систематично також проводив А. С. Макаренко з учнями екскурсійні поїздки, упродовж короткого часу вони відвідали Миколаїв, Севастополь, Херсон та ніші міста.



А. С. Макаренко із своїми учнями та братом Віталієм на новорічних святах 1914 р., станція Долинська (архів музею історії Полтавського національного педагогічного університету імені В. Г. Короленка)

Колишні учні звертають увагу й на методичні пошуки молодого Макаренка в царині викладання мови і літератури: робота над творами і переказами, опанування техніки “тихого” і “голосного” читання, заучування віршів напам’ять, лексичний і смисловий розбір літературних творів тощо. З питань методики А. С. Макаренко мав свою досить певну точку зору, виступав за посилення питомої ваги самостійної роботи учнів. Уроки – граматичні розбори поступово стали систематичними і викликали зацікавленість дітей, суперечки про те чи інше написання слова, про розділові знаки, в яких А. С. Макаренко брав найпалкішу участь, виходили за межі класу, вони пробуджували думку, змушували весь час пригадувати і обмірковувати завчені раніше приклади і правила. За словами В. Я. Гаврильченка, граматики ожила; спочатку цей інтерес до неї носив дещо “спортивний” характер, але потім непомітно переріс в інтерес до мови, до живого мовлення. Л. Т. Степанченко ж описує цікавий методичний прийом, що його продемонстрував А. С. Макаренко в різновіковому класі сусідньої земської школи, значно оптимізувавши процес вивчення молодшими учнями нових літер. В цьому описі ми можемо виокремити систему вже достатньо сформованих на цей час елементів його професійної майстерності: креативності, комунікативних і організаційних умінь, зовнішньої педагогічної техніки тощо. В Долинській ми також спостерігаємо надзвичайну соціальну і професійну активність А. С. Макаренка, прагнення знаходитися в центрі уваги. Він, за спогадами всіх, хто знав його у цю пору, значно виділявся серед інших педагогів.

2. Alma mater (1914–1917 pp.)

1914 року, після трирічної роботи в Долинському залізничному училищі, А. С. Макаренко вступає до щойно відкритого Полтавського вчительського інституту. Згаданий інститут не був вищим навчальним закладом, тому, як вважається, А. С. Макаренко прагнув використати навчання у ньому і відповідний диплом як необхідну умову для подальшої університетської освіти.

Даному періоду професійного і особистісного становлення А. С. Макаренка традиційно приділяли увагу майже всі біографи педагога: Є. З. Балабанович, Б. О. Костелянець, Є. М. Мединський, М. П. Ніжинський, Є. М. Рижило, Г. О. Созинова, Г. Хіллїг, М. Д. Ярмаченко та інші. При цьому найбільш ретельно історію заснування, особливості діяльності і кадровий склад Полтавського вчительського інституту дослідив польський макаренкознавець М. Библюк. Цінне джерело для вивчення проблеми становлять спогади інститутських викладачів Макаренка, його товаришів по навчанню і знайомих цього періоду. У мемуарах молодшого брата педагога, Віталія, докладно представлений побутовий фон життя Антона Семеновича в роки навчання.

У зв'язку з тим, що даний період завжди залишався у тіні більш пізніх етапів біографії Антона Семеновича, питання про роль вчительського інституту в формуванні його як педагога і освітнього менеджера серед складних проблем макаренкознавства посідає одне із перших місць. Характерна для вітчизняних дослідників тенденція до ідеалізації навчального закладу, в якому лише і міг учитися майбутній “видатний педагог”, зазнала критичної оцінки у зв'язку з ретельними архівними пошуками. Як з'ясувалося, низка об'єктивних обставин (проблеми з приміщенням, кадрами, фінансами, участь країни у світовій війні тощо) так і не дозволила оптимально побудувати роботу alma mater майбутнього реформатора соціального виховання. Вельми збагачена останніми роками джерельна база робить достатньо реалістичною перспективу якомога повного висвітлення як сприятливих, так і деструктивних обставин формування професійної особистості Макаренка в його інститутську добу.

Історія Полтавського вчительського інституту, закладу, що готував педагогів лише для міських училищ, починається з відповідного дозволу міністра народної освіти у листі від 28 червня 1914 року до попечителя навчального округу І. О. Базанова. Організатором інституту, а в подальшому його директором, був призначений О. К. Волнін. Для інституту орендували двоповерховий восьмикімнатний будинок на Фабрикантській вулиці м. Полтави.



Будинок колишнього Полтавського вчительського інституту на вул. Фабрикантській, 1 (тепер вул. Балакіна, 10). Фото 1950-х років з фондів науково-дослідної лабораторії А. С. Макаренка Полтавського педуніверситету

Перші в історії закладу вступні іспити, участь у яких брав і А. С. Макаренко, проходили у серпні 1914 року. Як відомо, А. С. Макаренку при вступі вдалося витримати чималий конкурс: із 120 абітурієнтів (за правилами, виключно чоловічої статі і неодружених) медичною комісією до іспитів було допущено лише 80; після складання екзаменів із російської мови, математики і Закону Божого були до інституту зараховані 28 осіб, двоє із яких на правах кандидатів.

Досить короткий організаційний період не дозволив О. К. Волніну кількісно і якісно укомплектувати викладацький корпус інституту: найважче виявилось закрити вакансії учителя співів (за перші роки змінилися 4 викладачі), Закону Божого і графічних мистецтв (малюнок, креслення, каліграфія). Дехто із педагогів не мав відповідної освіти і практичної підготовки (В. І. Клемент і К. Я. Чигирик), або ж були призвані до війська (І. П. Белкін, К. Я. Чигирик, С. К. Драч, Г. Г. Макаров). Середній вік членів доволі молодого педагогічного колективу дорівнював 32 рокам (найдосвідченіший викладач – 42 роки, наймолодший – 25). Таким чином, деякі педагоги були молодшими за найстарших вихованців. Середній педагогічний стаж наставників становив 8 років, що було навіть менше, ніж стаж самого А. С. Макаренка. А такий учитель як К. Я. Чигирик узагалі лише починав свою педагогічну кар'єру.



Група студентів-випускників Полтавського учительського інституту (1917 р.).

На фото присутні, відповідно до написів на зворотному боці знімку, (справа – наліво): верхній ряд: О. М. Ведмицький, Журавський, Грабенко (?); другий зверху ряд: Курочка (Кураха?), Михайленко, Виходець, Рашевський, Больман (?); третій зверху ряд: Лисиця (?), Пилипенко, М. В. Фітільов, Верещазін, Данилевський, Долинський, Дончак; нижній ряд: Багрій, А. С. Макаренко, Сайєнко (?) (Фото надане О. М. Петренко)

Директор інституту статський радник Олександр Костянтинович Волнін (1872–1942) походив із духівництва і після закінчення Імператорської московської духовної академії отримав ступінь магістра богослов'я. Маючи державні нагороди (ордени Анни і Станіслава 2-го і 3-го ступеня), він був найдосвідченішим із викладачів, паралельно з керівництвом інститутом очолював педагогічну раду в полтавській приватній гімназії В. П. Ахшарумової-Бельської; у відомстві народної освіти працював з 1909 року, службу ж розпочав ще 1898 року. До Полтави О. К. Волнін у званні колезького радника обіймав посаду директора учительської чоловічої семінарії в містечку Великі Сорочинці. Плідна робота в Полтавському вчительському інституті в 1914–1917 роках дозволила керівництву охарактеризувати його як “доброго адміністратора”. Документи свідчать про те, що Волнін уживав усіх можливих заходів для реалізації в інституті системи власних уявлень в царині теорії і практики педагогічного професіогенезу, зміст яких умовно поділяється на три напрями: забезпечення інтелектуального компоненту професійного розвитку студентів, формування їх педагогічної позиції і організація практики професійної діяльності. Але варто зазначити, що досить короткий організаційний період фактично не дозволив йому створити оптимальне професійно-освітнє середовище, спрямоване на вирішення усіх трьох завдань.



*Олександр Костянтинівич Волнін (архів науково-дослідної лабораторії А. С. Макаренка
Полтавського педуніверситету)*



О. К. Волнін, 1917 р. (фото надане Л. М. Булавою)

Заступником директора інституту і секретарем педагогічної ради працював колезький радник Федір Васильович Лисогорський (1876–?), який теж походив із духовництва, закінчив Петербурзьку духовну академію і мав ступінь кандидата богослов'я. Розпочавши службу 1900 року, Ф. В. Лисогорський викладав латину, історію і психологію в духовних семінаріях Іркутська і Вітебська та в тамбовській гімназії, за що був нагороджений орденами Анни і Станіслава 3 ступеня. В полтавському інституті “виявив себе знаучим і досвідченим викладачем”.

Разом з О. К. Волніним із Великих Сорочинців прибув Михайло Тихонович Квятковський (1889–1951). Він походив із чиновників, закінчив Імператорський університет св. Володимира у Києві і теж отримав від керівництва позитивний відгук: “Маючи добру педагогічну підготовку за своїм фахом, <...> до службових своїх обов'язків ставиться з повною старанністю і користується заслуженою любов'ю учнів і службовців”. Свою кар'єру розпочав 1910 року, працю в інституті поєднував із викладанням у Великосорочинській семінарії і полтавській приватній гімназії М. П. Павелко. З'ясувати подальшу долю цього педагога допоміг його правнук – відомий одеський журналіст і письменник, автор численних культурологічних і краєзнавчих публікацій, Євген Деменок. Виявилося, що Михайло Тихонович народився в сім'ї земського лікаря, який був сином відомого О. О. Квятковського – одного із засновників організації “Народна воля”, страченого в Петропавлівській фортеці за замах на імператора Олександра II. Пізніше, вже на початку Громадянської війни, у зв'язку з українізацією учительського інституту, Квятковський кидає Полтаву і селиться у підмосковному Кучиному, у подальшому ж стає професором математики і заслуженим гідрометеорологом СРСР. Один із його синів, Євген Михайлович, відомий як видатний геохімік, професор, завідувач кафедри у Ленінградському гірничому інституті, наставник сотень учнів. Інший син, Всеволод Михайлович, працював доцентом того ж самого вишу.



Михайло Тихонович Квятковський в останні роки життя (фото надане Євгеном Деменком)

Селянське походження декого із педагогів не завадило їм отримати вищу освіту і високу кваліфікацію. Таким був Василь Никифорович Тарасов (1887–1957), який 1906 року закінчив Нижньогородську духовну семінарію і 1910 року – історико-філологічний факультет Казанського університету з дипломом першого ступеня і званням учителя історії середніх навчальних закладів. До Полтави працював наставником у Кунарській учительській семінарії і Єкатеринбурзькому вчительському інституті, а також лектором із методики викладання історії і географії на курсах для підготовки “неповноправних” учителів вищих початкових училищ. Уже під час роботи в інституті працював головою педагогічної ради полтавської приватної гімназії Н. О. Старицької. Пізніше викладав історію, методику історії та педагогіку у полтавських жіночих гімназіях. Професійні якості В. Н. Тарасова чудово представлені у його характеристиці: “видний <...> і освічений викладач своїх предметів, особливо історії, і тому користується любов’ю учнів та популярністю серед них; на службі старанний працівник, <...> товариський і послужливий”. В. Н. Тарасов, вочевидь, вирізнявся і великою суспільною активністю, що підтверджується повідомленням газети “Полтавський день” про обрання його у липні 1917 року делегатом до міської думи від партії “Народної свободи”. Пропрацювавши у полтавському інституті лише два роки, він пішов на посаду директора Прилуцької учительської семінарії, пізніше, за даними проф. Л. М. Булави, перевівся до Твері і свою педагогічну кар’єру закінчив на посаді доцента кафедри загальної історії Калінінського педагогічного інституту.



Василь Никифорович Тарасов (фрагмент фото випускників полтавської приватної гімназії Н. О. Старицької 1917 р. Фото надане Л. М. Булавою)

Із селян також походили і викладачі Іван Андрійович Шестаков (1887–?) та Кузьма Якович Чигирик (1887–?). Перший скінчив теж Казанський університет, службу розпочав 1912 року. До того як 26 вересня 1914 року був прийнятий до Полтавського інституту, працював у Валкському реальному училищі. К. Я. Чигирик був випускником Київського художнього училища і розпочав свою діяльність в інституті 21 жовтня 1914 року.

Єдиним із викладачів, хто мав дворянське коріння, був підполковник Василь Іуліанович Шереметов (1876–1921). Він розпочав свою службу навіть раніше за О. К. Волніна, ще 1893 року, закінчив Олександрійські вищі навчальні і педагогічні курси при Головному управлінні ВНЗ. Як і О. К. Волнін, В. І. Шереметов був нагороджений орденами Анни і Станіслава 2-го і 3-го ступеня, і у

весь час роботи в інституті (з 1 жовтня 1914 року) не полишав свого основного місця служби – Полтавського Петровського кадетського корпусу (ППКК) . Колишні вихованці ППКК характеризують Шереметова як зовні бравого і підтягнутого офіцера. Але зовсім неочікуваними для кадетів виявилися ті зміни, що відбулися з Василем Юліановичем під час лютневої революції 1917 р. – за їх словами, він став представником службовців корпусу в місцевому революційному комітеті і навіть “військовим комісаром Полтави”. Як з’ясувалося, доля цієї людини виявилася трагічною. У 1919–1920 рр., під час евакуації ППКК, Шереметов продовжував виконувати обов’язки офіцера-педагога, але при відступі Добровольчої армії із Криму залишився в Ялті, сподіваючись повернутися до своєї дружини і дітей у Полтаву. Проте революційні заслуги не врятували його від більшовицького терору: 6 липня 1921 р. В. І. Шереметов був розстріляний.



Василь Юліанович Шереметов – офіцер Петровського Полтавського кадетського корпусу. Фото 1902–1908 років (<http://www.histpol.pl.ua/ru/kniga-pamyati/kniga-pamyati-i-skorbi/kniga-pamyati-tom-2?id=6515>)

В інституті працювали також і дві особи духовного звання – В. І. Клемент (1888–?) і М. М. Війк (19 квітня 1876 – 7 липня 1934), обидва мали міщанське походження. Віктор Іванович Клемент розпочав службу 1910 року, закінчивши Полтавську духовну семінарію, до інституту прийшов 1 січня 1915 року. Про долю ж естонця за національністю Мартина Мартиновича Війка (Martin Viik) ми останнім часом, завдяки пошукам полтавського краєзнавця Л. М. Булави, узнали значно більше. Він народився у місті Пернов Ліфляндської губернії (тепер – м. Пярну, Естонська Республіка). Із 1888 по 1898 рік навчався в Ризькому духовному училищі й духовній семінарії. З 11 серпня 1898 р. по 28 вересня 1900 р. працював викладачем церковно-приходської школи і паламарем в естонському містечку Пілтсамаа. 28 вересня 1900 року був рукопокладений єпископом Веніаміном Петроградським. Далі кар’єра М. М. Війка розвивалася таким чином: з 1900 р. по 1904 р. він працював директором церковно-приходської школи, а у 1903–1913 роках священником Ольгинської церкви у місті Луга (нині – Ленінградська обл.). У 1911 р. закінчив Санкт-Петербурзьку духовну академію й був удостоєний ступеня кандидата богослов’я другого розряду (для отримання вищого ступеня – магістра, – необхідною була магістерська дисертація). У 1912 році за службу від імператорського Кабінету отримав Золотий нагородний хрест.



Мартин Мартинович Війк (знімок зроблений між 1912 і 1916 роками. Фото надане Л. М. Булавою)

Наступні декілька років служба М. М. Війка була пов'язана з південними губерніями імперії: у 1913–1915 роках він приходський священик у церкві Воскресіння міста Чернігова та голова Благодійницького комітету Чернігівської єпархії; з 1915 року обійняв посаду інспектора класів Полтавського жіночого єпархіального училища, а також настоятеля Різдва-Богородицької церкви. Закон Божий у Полтавському учительському інституті він почав викладати із 21 вересня 1915 року. У його характеристиці, наданій єпископом Прилуцьким попечителю Київського навчального округу, говориться: “Відомий з найкращого боку, як чудовий педагог, спроможний з успіхом вести викладання Закону Божого”. Підтвердженням позитивної репутації цього священика стало нагородження його у 1916 році орденом Святої Анни 3-го ступеня.

Події Лютневої революції і початок українізації освітніх закладів змусили Мартина Мартиновича влітку 1917 року, як і деякі його колеги по учительському інституту, кинути Полтаву та повернутися в Естонію, де в серпні–жовтні він служив священиком церкви Святого Іоанна в селі Куймеца. Із 15 листопада 1917 р. по 10 вересня 1920 р. він служить священиком Преображенського кафедрального собору в Таллінні; із 25 грудня 1920 р. – священиком, а з 18 березня 1921 р. по 15 січня 1922 р. – протоієреєм церкви Святого Миколая в муніципалітеті Кольга-Яані; із 15 січня 1922 р. по 15 березня 1934 р. – протоієреєм Апостольської Православної Церкви Преображення в місті Пярну. В своєму рідному місті М. М. Війк працював ще й викладачем Народного університету та членом міської ради. Помер протоієрей Мартін Війк 7 липня 1934 року у віці 58 років.

Тимчасово (6 вересня 1915 року – осінь 1916 року) в інституті на викладацькій посаді працював лікар, випускник Імператорського університету св. Володимира у Києві Іван Петрович Белкін (1874–?), колишній директор санаторію Полтавського губернського земства в місті Гадячі і завідувач амбулаторії “Білої квітки” у Полтаві.

Таким чином, хоча рівень освіти викладацького складу інституту був набагато вищим, ніж у А. С. Макаренка, але лише половина наставників мала перевагу над останнім щодо досвіду практичної педагогічної роботи. Проте в цілому А. С. Макаренко в особі своїх педагогів отримав чудову можливість мати перед собою приклади надзвичайно високої професійної підготовки, широких знань і доброї методики викладання, його вчителі вирізнялися “вільним від формалізму ставленням до духовних потреб учнів, а також вдумливою, заснованою на всебічному вивченні індивідуальних особливостей кожного вихованця, оцінкою знань”.



А.С. Макаренко – студент Полтавського учительського інституту, фото 1914 р. (архів науково-дослідної лабораторії А. С. Макаренка Полтавського педуніверситету)

Уже в перший рік в інституті були обладнані фізико-хімічний, природничо-історичний кабінети і бібліотека. Хоча у подальші роки кількість наочних посібників і збільшувалася, матеріальна база закладу залишалася недостатньою, у невеликому будинку інституту, частина якого ще й відводилася під квартиру директора, навчальної площі не вистачало. Бібліотеки, комплектування яких відбувалося щорічно, на 1 січня 1916 р. містили: фундаментальна – 663 найменування у 1176 томах на суму 2036 крб. 49 коп.; учнівська – 420 найменувань у 754 томах на суму 913 крб. 60 коп. За недостатністю штатів обов'язки бібліотекаря покладалися за окрему платню на викладачів – В. Н. Тарасова та М. Т. Квятковського.

У зв'язку з ремонтом приміщень вирішено було навчання в інституті розпочати 12 вересня 1914 року; напередодні першокурсники під керівництвом викладачів відвідали місцеві пам'ятки і “уклонялись місцевим святиням”.

Зміст навчального плану інституту, що відповідав головній меті закладу – підготовці вчителів для вищих початкових училищ, ми можемо частково відновити за матеріалами М. Библюка: педагогіка, психологія, логіка (О. К. Волнін), історія, географія (В. Н. Тарасов), російська мова (Ф. В. Лисогорський), Закон Божий (М. М. Війк), математика (М. Т. Квятковський), природознавство, фізика (І. А. Шестаков), гігієна, алкоголезнавство (І. П. Белкін), графічні мистецтва (К. Я. Чигирик), співи (В. І. Клемент), гімнастика і військовий стрій (В. І. Шереметов). Атестат, виданий А. С. Макаренку по закінченню навчання, дещо розширює і уточнює вказаний перелік: дидактика, російська і церковнослов'янська мова з методикою, теорія словесності і російської словесності, математика (арифметика, алгебра, геометрія та тригонометрія) з методикою, історія з методикою, географія з методикою. В цьому ж документі наводиться і список залікових практичних занять: із російської мови, математики, історії й географії, природознавства і фізики.

Для вирішення проблеми включення студентів в процеси професійної діяльності 28 листопада 1915 р. при інституті було відкрите міське зразкове училище у складі одного відділення (22 учні), що по суті виконувало роль бази педагогічної практики. Постійними ж викладачами училища працювали, спочатку Герасим Герасимович Макаров, у подальшому – Сисой Кіндратович Драч, випускники, відповідно, Глухівського і Київського учительських інститутів (обидва майже однолітки А. С. Макаренка). Реалізації даної функції інститутського навчання, як відомо, активно сприяв сам А. С. Макаренко, оскільки успішно апелював до власного професійного досвіду – при розборі творів і уроків, що давали слухачі інституту під час педагогічної практики, його зауваження вирізнялися глибиною аналізу і були настільки змістовними, що після його виступу інші могли додати мало що. Пізніше мобілізація одного з учителів зразкового училища спричинила можливість для вихованців, і А. С. Макаренка в тому числі, по черзі вести уроки в ньому на постійній основі.

Інститут не мав гімнастичної зали і спортивних споруд; ця, вочевидь, обставина, а також війна, що тривала, призвели до заміни у 1916 році занять із фізкультури військовою справою.

За браком викладачів у вересні і частково в жовтні 1914 року можна було проводити щоденно лише по три уроки, у суботу – тільки два. З тієї ж причини у 1915–1916 навчальному році педагогічна рада ввела так звану заліково-кругову систему викладання, яка поєднувалася з групо-реферативною системою: вихованців розподіляли по групах із декількох осіб, які самостійно мали готувати певну кількість творів і доповідей із 2–3 предметів (найчастіше шість – три з російської мови і три з інших предметів) упродовж 2–4 уроків на тиждень. Заліки (контрольні роботи, перевірки) проводилися у межах 4 “контрольних кіл”, кожне з яких продовжувалося майже місяць. Розбір доповідей робили викладачі-неспеціалісти у позаурочний час, вони ж проводили у групах бесіди на задані теми. Мобілізація одного з учителів зразкового училища спричинила можливість для вихованців, і А. С. Макаренку в тому числі, по черзі вести уроки в ньому.

Всі перелічені несприятливі обставини роботи інституту призвели до скорочення тривалості навчального року: до середини квітня у 1915 році і до середини травня у 1916 році. В 1916 році канікули були продовжені до середини вересня. Взагалі, на думку М. Библюка, не слід

переоцінювати рівень інститутської дидактики і міру її впливу на А. С. Макаренка; висока освіченість майбутнього видатного педагога стала, мовляв, скоріше, результатом його самоосвіти в інститутській і доінститутській періоди. Учений переконаний, що тимчасові об'єктивні недоліки в діяльності Полтавського інституту відтіняють талант його виключного вихованця.

У Полтавському вчительському інституті А. С. Макаренко не лише успішно навчається, але і привертає до себе увагу студентів і викладачів як надзвичайно обдарована, ерудована, працелюбна, наполеглива, цілеспрямована і амбітна людина. Викладачі цінували його за здібності і серйозне ставлення до праці, радо зустрічали у себе вдома. Ще на вступних іспитах А. С. Макаренко своїми знаннями і начитаністю в галузі загальноосвітніх предметів, ґрунтовними відповідями справив дуже сильне враження на екзаменаторів. Подібний же ефект викликала його відповідь на іспиті з історії (при переході на 2-й курс) у попечителя Київського навчального округу професора-історика О. М. Деревницького. За спогадами О. К. Волніна, виступи А. С. Макаренка відрізнялися не тільки ґрунтовністю і логічністю у розкритті думок, але були виключно гарні за формою, він “зовсім вільно володів усним словом і, що особливо вражало в українцеві, майстерно володів у ньому гнучкою і стрункою фразою на чисто російській літературній мові <...>. Це був у нього якийсь особливий дар. Впродовж 2–3 годин він міг викладати усно доповіді цілком літературною російською мовою, пересипаючи її раз у раз українськими виразами з притаманним йому українським гумором, що тримало на неослабній висоті увагу слухачів <...> і створювало велике враження від прослуховування його”.



А. С. Макаренко-випускник Полтавського учительського інституту, 1917 р.

(архів музею історії Полтавського національного педагогічного університету імені В. Г. Короленка)

Викладачами відмічалось велике прагнення Макаренка до поглибленого засвоєння дисциплін, ґрунтовного вивчення рекомендованої літератури, звернення до першоджерел. Так само і його твори відрізнялися від робіт інших вихованців глибиною думки, докладним змістом, логічною послідовністю і чудовим стилем. Особливо виділявся А. С. Макаренко при розборі творів і уроків, що давали слухачі інституту під час педагогічної практики, його зауваження вирізнялися глибиною аналізу і були настільки змістовними, що після його виступу інші могли додати мало що. У випускній характеристиці, складеній Педагогічною радою інституту у травні 1917 року, говориться: “Макаренко А. – видатний вихованець за своїми здібностями, знаннями, розвитком і працьовитістю; особливий інтерес виявив до педагогічних і гуманітарних наук, за якими дуже багато читав і представляв прекрасні твори. Буде дуже хорошим викладачем з усіх предметів, особливо з історії та російської мови”.

Копія характеристики окончившаго курсъ воспитанника
Полтавскаго Учительскаго Института А Н Т О Н А
М А К А Р Е Н К А, составленной Педагогическимъ Совѣтомъ
Института въ маѣ 1917 года.

М А К А Р Е Н К О А. - выдающийся воспитанникъ по сво-
имъ способностямъ , знаніямъ , развитію и трудолюбію ;
особиѣ интересъ проявилъ къ педагогическимъ и гуманитарнымъ
наукамъ , по которымъ очень много читалъ и представлялъ
прекрасныя сочиненія. Будетъ весьма хорошимъ преподавате-
лемъ по всімъ предметамъ въ особенности по исторіи и
русскому языку.

Подлинный : за надлежащими подписями.

Вѣрно: Вр.и.об. Директора

Института



*Копія характеристики, виданої А. С. Макаренку Педагогічною радою Полтавського
учительського інституту у травні 1917 року (архів музею історії Полтавського національного
педагогічного університету імені В. Г. Короленка)*

3. Народження адміністратора (1917–1920 рр.)

У 1917 році А. С. Макаренко закінчує навчання, перерване на нетривалий час призовом до війська, першим з успішності та нагороджується золотою медаллю. Його знання з усіх залікових предметів були оцінені педагогічною радою на відмінно. У макаренкознавстві часто цитуються рядки із отриманої ним характеристики: “видатний вихованець за своїми здібностями, знаннями, розвитком і працьовитістю, особливий інтерес виявив до педагогіки та гуманітарних наук, з яких дуже багато читав і представляв прекрасні твори. Буде вельми хорошим викладачем з усіх предметів, особливо ж з історії та російської мови”.

Революція ж і початок громадянської війни повертають його до рідного Крюкова на посаду інспектора (сучасною мовою директора) Крюківського двокласного залізничного училища, де колись починав свій педагогічний шлях, і яке незабаром за його безпосередньої участі реорганізується на об'єднане залізничне вище початкове і початкове училище. На цю пору припадають перші достатньою мірою об'єктивні свідчення про зміст і характер його педагогічної творчості.



А.С. Макаренко – інспектор Крюківського об'єданого залізничного вищого початкового і початкового училища

А. С. Макаренко успішно опановує новий для нього тип професійної діяльності: налагоджує роботу школи, формує учнівський колектив, заповнює педагогічні вакансії, вирішує безліч організаційних і господарських завдань. Цей період докладно розкритий у спогадах В. С. Макаренка, який, будучи щойно демобілізованим із армії, отримав в училищі місце вчителя фізичної культури, малювання і математики.

Умови Громадянської війни, руйнації багатьох соціальних і господарських інституцій, часті зміни влади надзвичайно ускладнюють перший управлінський досвід А. С. Макаренка. Попри це, на кінець жовтня 1917 року в закладі вже був сформований колектив викладачів і налагоджений навчальний процес. Серед підлеглих А. С. Макаренка були навіть двоє вчителів із освітою, вищою, ніж у нього – випускники університету В. Крилов та М. Кемов.

Особливості військового часу, крайні матеріальні нестатки, що переживало училище, за словами брата, відсунули суто педагогічний аспект діяльності А. С. Макаренка на другий план. Припускаємо, що саме у ці роки активно формуються головні складові адміністративно-господарських компетенцій А. С. Макаренка-керівника. Перш за все він разом із інспектором залізничних училищ, який прибув із правління Південної залізниці, у червні 1917 року реорганізував Крюківське двокласне залізничне училище у вище початкове. Пізніше йому вдалося значно поліпшити одяг своїх учнів: скориставшись зміною влади від гетьмана П. П. Скоропадського до С. В. Петлюри, А. С. Макаренко у крюківському інтендантстві зміг отримати цілий вагон різного одягу: 300 козушків, 300 пар валянок, гімнастерки, чоботи, черевики, шинелі, теплу білизну, обмотки, ремені, підосшви тощо.



*Крюківський інтендантський речовий склад, з листівки початку 20 ст.
(<http://kremen.pro/photo>)*





*Сучасний вигляд колишнього інтендантського складу (фото 2013 р.:
<http://www.panoramio.com/photo/93864587>; <http://www.panoramio.com/photo/93890915>)*

У 1918 році А. С. Макаренко підтримав починання свого брата і сприяв утворенню в училищі учнівського торгівельного кооперативу, який постачав учнів канцелярськими товарами за низькими цінами. Випадок цікавий тим, що історія цього об'єднання була першим прикладом підтримки А. С. Макаренко управління ініціативи вихованців, оскільки в основу організаційної структури кооперативу були покладені принципи дійсного учнівського самоврядування: із учнів були обрані правління кооперативу, його касир і навіть ревізійна комісія. Завдяки активності правління всі члени кооперативу (90% учнівського колективу) мали вдосталь чудової якості зошитів, папір для креслення, готовальні, лінійки, трикутники, олівці тощо. За ініціативою того ж В. С. Макаренка в училищі з виховною метою були введені військовий стрій, прапор і духовий оркестр. Педагогічний ефект цих нововведень тоді остаточно переконав А. С. Макаренка в їхній доцільності. Про інші форми позакласної діяльності молодого інспектора можна дізнатися із спогадів деяких його учнів. Так, С. І. Ільченко докладно розповідає про дуже популярну серед дітей вигадану А. С. Макаренко рухливу гру в "переможця".

Окрему сторінку історії Крюківського вищого початкового училища цього періоду становить організація навесні 1919 року 1-ї трудової дружини. Ідею такого починання А. С. Макаренко, можливо, сприйняв із досвіду руху в Російській імперії за створення сільськогосподарських робочих бригад школярів, які мали замінити собою мобілізованих у роки Першої світової війни селян. Для цього було орендовано великий занедбаний сад батька подруги А. С. Макаренка Є. Ф. Григорович священика Ф. Архангельського, а всі учні і педагоги розподілені на загони (городники, садівники, бджоларі, охорона тощо). Для надання дружині організаційної завершеності були прийняті деякі елементи бойскаутизму. Але оскільки бракувало грошей для купівлі бджіл, а до того ж, і фруктові дерева в саду виявилися здичавілими, майже всі члени дружини стали городниками. Активний член дружини В. С. Макаренко у спогадах говорить про загальний неуспіх цього підприємства з організаційного, економічного і педагогічного боку. За його словами, переважна більшість учнів і вчителів або не хотіла брати участь у роботі дружини, або не змогла, оскільки працювала на власних городах, проживала далеко від Крюкова тощо. До серпня у дружині залишилося лише 25–30 найвідданіших членів, були зібрані дозрілі овочі й роздані запрошеним батькам учнів та вчителям.

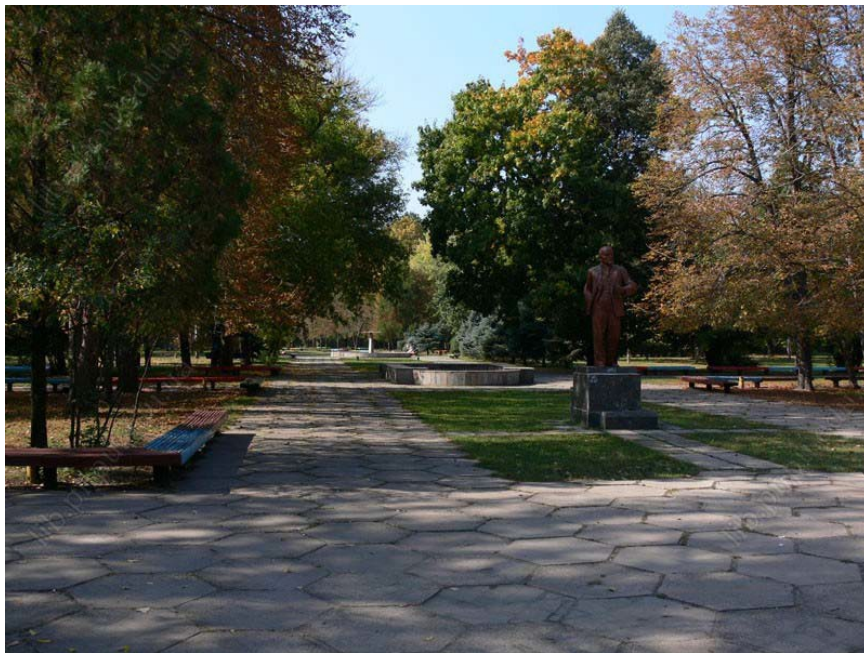
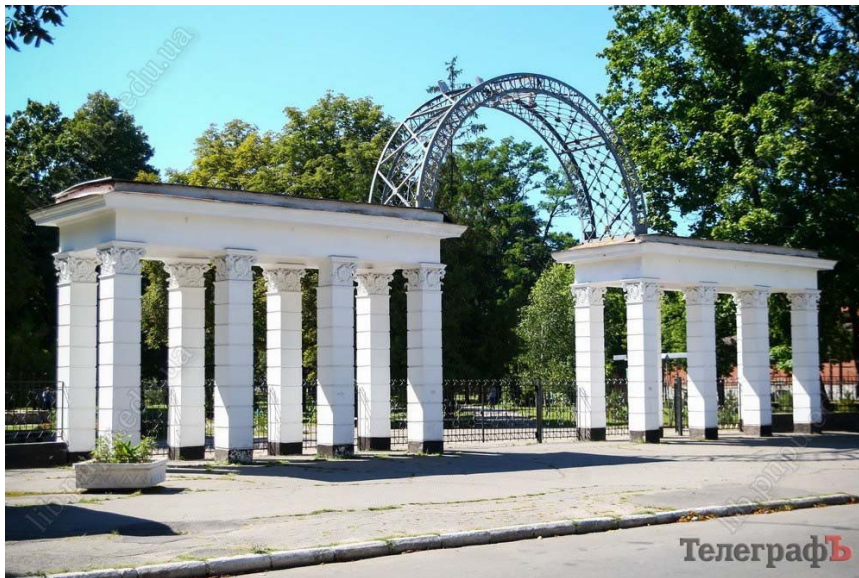

Комунальний заклад культури і відпочинку «Парк Крюківський» – територія колишнього саду протоієрея Федора Архангельського, яку навесні 1919 року орендував А. С. Макаренко для 1-ї трудової дружини (Крюківський район м. Кременчука, сучасні фото:

<https://www.telegraf.in.ua/yandex/10055890-park-kotlova.html>;

https://upload.wikimedia.org/wikipedia/commons/3/31/%D0%9F%D0%B0%D1%80%D0%BA_%D0%9A%D1%80%D1%8E%D0%BA%D1%96%D0%B2%D1%81%D1%8C%D0%BA%D0%BE%D0%B3%D0%BE_%D0%B2%D0%B0%D0%B3%D0%BE%D0%BD%D0%BE%D0%B1%D1%83%D0%B4%D1%96%D0%B2%D0%BD%D0%BE%D0%B3%D0%BE_%D0%B7%D0%B0%D0%B2%D0%BE%D0%B4%D1%83.jpg)

Певні дані вказують на те, що на початку 1918 року при училищі були організовані спеціальні вечірні курси для дорослих, на яких сам А. С. Макаренко викладав російську мову і історію. Дослідник І. С. Убийвовк наводить також факт, який ще не отримав у макаренкознавстві надійного підтвердження: у період керівництва Крюківським вищим початковим училищем А. С. Макаренко начебто обирається членом колегії міського відділу народної освіти. Якщо це свідчення відповідає дійсності, то початковий досвід діяльності А. С. Макаренка у місцевих органах влади треба пов'язувати ще з крюківським періодом його життя.

Прагнення працювати у великому, принаймні, губернському місті, вочевидь, ніколи не полишало А. С. Макаренка. Вже починаючи завідувати Крюківським залізничним училищем, 9 вересня 1917 року, він звертається до директора Полтавського вчительського інституту із

проханням призначити його на штатну посаду викладача або, принаймні, заступника викладача, в зразковому при інституті училищі. Ми не знаємо точно, чи було задоволене бажання А. С. Макаренка, оскільки відомий лише один документ, що, начебто, засвідчує його перебування у стінах інституту ще у листопаді цього року – підписаний ним у якості письмоводителя інституту офіційний лист.

Два роки потому, 10 серпня 1919 року, в день захоплення Крюкова Добровольчою армією А. І. Денікіна, А. С. Макаренко несподівано для своїх близьких і колег залишає місто і переїздить до губернського центру (ще раніше зайнятого Денікіним), де у пошуках місця звертається до міської влади. Унаслідок цього 7 вересня 1919 року Полтавська міська управа запрошує його на посаду завідувача міського нижчого початкового училища імені князя Куракіна, про що навіть повідомила місцева україно- і російськомовна преса. У новому статусі педагог переживає і останні місяці “білої” влади у Полтаві, і остаточне затвердження у ній влади радянської. Про особливості його роботи на зазначеній посаді залишилося зовсім мало свідчень, і ми не можемо зараз із упевненістю оцінити характер педагогічних інновацій А. С. Макаренка цього періоду, а також внесок нових умов діяльності у становлення його професіоналізму. Одна із його співробітниць, Т. М. Гайдамакіна, згадує лише про організацію А. С. Макаренко шкільних дружин та проведення з ними на міському майдані фізкультурних занять, досить популярних серед учнів і інших шкіл.

Значно більше можна відшукати відомостей про громадську активність А. С. Макаренка упродовж 1919–1920 років. Розповсюджена серед біографів педагога інформація про нібито організацію ним у Полтаві професійної спілки учителів російських шкіл у процесі ретельних архівних пошуків відомих макаренкознавців М. М. Окси і Г. Хілліга підтвердження не знайшла, однак цими ж дослідниками підтверджений факт першої в біографії А. С. Макаренка участі в органах місцевого самоврядування – у березні 1920 року він був обраний від Спілки вчителів до складу Полтавської ради солдатських і робітничих депутатів і залишався членом ради принаймні до квітня 1921 року, працюючи в секції освіти. Т. М. Гайдамакіна говорить і про інші сфери громадської діяльності свого керівника: багато зусиль він витрачає, щоб розширити роботу міської бібліотеки, поповнити її шляхом закупівлі книг у приватних осіб, часто виступає з доповідями на учительських зборах, виявляючи глибоку ерудицію в педагогічних питаннях; організувавши невелику групу вчителів, він узявся за складання збірки диктантів і статей для переказів. Губнаросвіта призначила А. С. Макаренка відповідальним розпорядником організації першого в Україні дитячого палацу, якій відкрився у Полтаві 25 липня 1920 року: “постійно, бувало, зустрінеш його, <...> то супроводжуючим підводу з рослинами, реквізованими в колишніх багатих особняках, а то й підводу з мішками, наповненими пряниками та цукерками”. Як повідомляв “Більшовик Полтавщини”, в урочистостях були задіяні 15 000 полтавських дітей. Окрім того, в серпні того ж року А. С. Макаренко брав участь у реорганізації полтавських загальноосвітніх шкіл у трудові, а саме 10-ї трудшколи.

Свого часу український макаренкознавець М. П. Ніжинський відшукав важливі свідчення маловідомого і нетривалого періоду роботи А. С. Макаренка в органах виконавчої влади влітку 1920 року, очевидно, після звільнення з посади директора школи. У червні він підготував дві доповідні записки, написані українською мовою, щодо реорганізації роботи підвідділу соціального виховання Полтавського губвідділу народної освіти: “Доповідь по підвідділу соціального виховання. Завідуючому губвідділом освіти на Полтавщині” та “Структура підвідділу соціального виховання”. У документах уперше фігурує ідея організації у кожному повіті губернії дитячих трудових колоній, яка, ймовірно, належить безпосередньо А. С. Макаренку. Єдиний поки що відомий документ, який зазначає А. С. Макаренка як завідувача секції дитячих колоній, датований 15 липня.

4. Злет і трагедія трудової колонії імені М. Горького (1920–1928 рр.)

Наступний період життя А. С. Макаренка пов'язаний із практикою соціального виховання – стратегічного напрямку нової влади у царині народної освіти. Це час професійної і теоретичної зрілості педагога, кульмінація його педагогічного подвижництва. Трудова колонія для неповнолітніх злочинців під Полтавою стала своєрідним полігоном для апробації макаренківських педагогічних ініціатив, вона має надзвичайно важливе значення не лише у біографії видатного педагога, але і в світовій практиці виховання.

Добре відомий зі сторінок головної книги Макаренка, “Педагогічної поеми”, епізод призначення соціально активного директора трудової школи на посаду завідуючого колонією для “морально-дефективних” дітей, по суті, відкрив одну з найцікавіших глав педагогічної історії людства. Все, що зумів здійснити А. С. Макаренко в наступні 8 років, стало темою численних наукових, публіцистичних і художніх творів, об'єктом найприскіпливішого теоретичного аналізу та запеклої ідейної полеміки, причиною гострих методологічних колізій. Для самого ж А. С. Макаренка такий кардинальний поворот професійної кар'єри зумовив усе його майбутнє – і як “провідного радянського педагога”, і як всесвітньо визнаного письменника. “Що б я не зробив потім, – писав він у 1923 році, – початок все ж таки треба буде шукати у колонії”.



Сучасний вигляд описаного А. С. Макаренком місця розташування полтавської колонії для “морально-дефективних” дітей (I колонія): “За шість кілометрів від Полтави на піщаних пагорбах – гектарів двісті соснового лісу, а край лісу – битий шлях на Харків, що нудно поблискує чистенькою бруківкою”. Фото червня 2017 р. (Макаренко А. С. Педагогічна поема / Пер. Л. О. Єзерницького. – К. : Рад. школа, 1977. – С. 7)



Старий шлях на Харків, люди стоять біля повороту дороги в колонію імені М. Горького (фото Стриженова, 1950–60-ті рр., надане Н. В. Кущенко, фонди Музею А. С. Макаренка Кременчуцької міської ради Полтавської області)

Спогади давньої і близької подруги А. С. Макаренка Єлизавети Федорівни Григорович роз'яснюють деякі деталі його нового призначення. Справа в тому, що вказана посада була запропонована губнарсовітою самій Григорович, яка до того вже мала кількарічний досвід управління полтавським Шостим міським початковим училищем імені М. В. Остроградського, але вона категорично відмовилась, переадресувавши пропозицію Антону Семеновичу. Він, за її словами, "дуже зацікавився перспективою роботи з малолітніми правопорушниками".



Будинок у Полтаві на розі Пушкінської та Кобеляцької (з 1923 р. Троцького, з 1925 р. Фрунзе) вулиць (сучасні вулиці Пушкіна та Європейська, 24/12), в якому у 1920-х роках розташовувався Губернський відділ народної освіти (фото 1953 р., надане Н. В. Кущенко, фонди Музею А. С. Макаренка Кременчуцької міської ради Полтавської області)



А. С. Макаренко – завідувач Основного дитячого будинку для морально-дефективних дітей № 7 (у подальшому Полтавської трудової колонії імені М. Горького), фото 1920 р. (фонди Музею А. С. Макаренка Кременчуцької міської ради Полтавської області; фото надане Н. В. Кущенко)

Докладно розкрита у “Педагогічній поемі” історія колонії, якій на пропозицію Макаренка було присвоєне ім'я його літературного кумира Максима Горького, у принципових моментах підтверджується документами багатьох архівів. Після напруженого періоду педагогічної й економічної розбудови та напівголодного існування очолюваний А. С. Макаренком заклад почав привертати до себе увагу громадських і адміністративних кіл, потрапив на шпальти місцевих і навіть республіканських засобів масової інформації. З 1923 року він стає дослідно-показовою установою Наркомосвіти УСРР (НКО).

Становлення різного роду зв'язків колонії імені М. Горького з широким колом суспільних інститутів, що склали соціальне середовище її існування, має свою доволі складну історію, висвітлення якої допомагає розкрити деякі обставини педагогічних пошуків А. С. Макаренка.

Не викликає сумнівів, що соціальний контекст діяльності колонії багато в чому визначав організаційні основи формування її як виховної інституції. Існування в складному та не завжди сприятливому оточенні саме по собі стимулювало об'єднання персоналу і вихованців закладу, зміцнення єдності цілей і консолідацію зусиль для їх реалізації. Подібно до цього й шляхи вирішення проблеми допрофесійної і професійної підготовки колоністів як важливі педагогічні чинники в головних своїх обрисах диктувалися зовнішніми факторами.

Приймаючи колонію, А. С. Макаренко, вочевидь, передбачав, із яким обсягом труднощів і якого характеру доведеться йому зіткнутися. Будучи реалістом, він адекватно оцінював стартові можливості свого закладу – післявоєнна розруха, економічна криза, голод, що насувався, епідемії, бандитизм та інші реалії осені 1920 року навряд чи дозволяли сподіватися на швидке створення процвітаючої установи. Водночас, він розраховував на всебічну допомогу місцевих органів влади, а також на обіцяну підтримку Полтавської губнаросвіти.

Цікавою в цьому відношенні виступає позиція самої місцевої влади: з одного боку, вона не могла не бути зацікавлена в поліпшенні загального фону щодо дитячої безпритульності і злочинності в губернії; з іншого ж, знаючи А. С. Макаренка за попередньою діяльністю як відповідального, ініціативного й “ділового” працівника, а також бачачи, з яким завзяттям і енергією він узявся за організацію виховної установи, влада переклала вирішення значної частини господарських, фінансових, продовольчих, юридичних та інших проблем колонії на плечі початківця завідувача. Свідченням цього, наприклад, є історія освоєння нерухомості маєтку Трепке і змагання з-за оренди парового млина, мова про яке попереду.

Хоча в листі до обласного інспектора установ дефективного дитинства НКО УСРР М. Н. Котельникова в 1922 році А. С. Макаренко з гіркотою відмічав, що “більш за все нам доводилося боротися головним чином з губнаросвітою. Коли я буду старим, я лише з жахом згадуватиму цю кошмарну установу”, стосунки колонії з органами освіти не є однозначними. Зрозуміло, цим стосункам відводиться особливе місце в зовнішніх зв'язках колонії, оскільки саме перед ними як підвідомча установа вона звітувала і до них же зверталася за допомогою.

Важко передбачити, чим закінчилася б відома історія про дозвіл розбирати споруди колонії в щойно отриманому нею маєтку Трепке, який надала повітова ліквідаційна комісія Ковалівському комнезаму, коли б не “заступництво” губнаросвіти. І в той же час цей орган затримує фінансові кошти, що направляються в колонію, привласнює будматеріали, чим ставить колонію з настанням зими в украй важке становище.

Аморальна інколи поведінка губнаросвіти, як і інших керівних органів, по відношенню до колонії виявилася, на нашу думку, своєрідним антипедагогічним чинником. Заперечувати або замовчувати те, що відбувалося на очах вихованців, педагогічний персонал навряд чи міг. Тому Макаренко, як керівник, вочевидь, переживав дилему: підтримка авторитету місцевої влади, або опозиція щодо неї всього колективу колонії. При цьому останнє могло призвести до формування у вихованців настороженого і підозрілого відношення до зовнішніх інститутів влади і зростання колективного нігілізму. Цілком природно, що постійне спостереження колоністами формального і незацікавленого ставлення керівних органів до їхніх елементарних потреб ускладнювало педагогічному персоналу завдання соціальної реабілітації вихованців, а також подолання такої

характерної для безпритульних риси, як відрив від старшого покоління і протиставлення йому. Про небезпеки такого протиставлення Антон Семенович пізніше, в 1928 році, напише в проекті операційного плану педагогічної роботи трудової комуни імені Ф. Е. Дзержинського.

Не менш яскраві приклади конфронтації виявляло і безпосереднє соціальне оточення колонії – безкрайне “селянське море”, в якого було досить причин для ворожості і незадоволення. Глибокий драматизм початку цих стосунків краще всього проілюстрований добіркою матеріалів про боротьбу за спадок землевласників Трепке. Як свідчать документи, від неосвіченої, меркантильно мислячої селянської громади А. С. Макаренка найменше міг чекати співчуття і розуміння педагогічної проблеми, що стоїть перед ним, а постійний конфлікт із численним довколишнім населенням додавав чималої напруженості у виховну роботу персоналу колонії. Вихід із часом деякою мірою був знайдений у благодійній господарській і культурній експансії колонії. Зігравши, перш за все, педагогічно виправдану роль своєрідної “етичної вправи” для вихованців, така стратегія колонії врешті змусила місцеве населення не лише примиритися з її існуванням, але й, за словами самого А. С. Макаренка, здобула велику пошану до неї, чим створила, окрім іншого, підвалини для формування своєрідного професійного макросередовища закладу.

Одним із найменш вивчених аспектів у характеристиці зовнішніх контактів Полтавської колонії імені М. Горького залишаються її зв'язки з іншими установами інтернатного типу. Це тим більш цікаво, оскільки, як відомо, А. С. Макаренка при аналізі власного досвіду ніколи не виявляв особливої схильності до пошуку попередників і зразків для своєї виховної системи. Зв'язок із такими самими дитячими установами, що потерпають від аналогічних проблем, міг би скласти сприятливу альтернативу бюрократичному формалізму чиновників, проте документи не містять конкретних свідчень прагнення колонії імені Горького до співпраці. Пізніше, вже в 1934 році, А. С. Макаренка все ж звернув увагу на цю проблему і навіть підкреслював велику користь спілкування та змагання між інтернатними закладами.

Вочевидь, у ці роки в нього ще не дозріла ідея такої взаємодії, або були інші мотиви. Інакше, чим пояснити той факт, що ані в архівних матеріалах, ані в науковій і художній спадщині А. С. Макаренка майже не згадується Полтавська дитяча колонія імені В. Г. Короленка? Створена в 1919 р. Лігою порятунку дітей за ініціативою самого Володимира Галактіоновича в тому ж урочищі Триби по сусідству з колонією Горького, саме вона пізніше стала наступницею останньої в маєтку Трепке. При цьому впадає в очі безліч організаційно-педагогічних паралелей у діяльності обох установ.



Колектив полтавської дитячої колонії імені В. Г. Короленка біля будівлі літ. Б маєтку Трепке

У даному відношенні виключенням є лише “Нарис роботи Полтавської колонії ім. Горького”, в якому А. С. Макаренко апелює до масштабів сільськогосподарської практики Будищанської і Ржавецької дитячих колоній. Ми досі не знаємо, який зв'язок існував між ними і дітищем Макаренка, а також чи відбився досвід їхньої діяльності на становленні макаренківської виховної системи, проте факт його доброго знайомства зі специфікою цих колоній не викликає сумніву і доповнює уявлення про те, на якому загальному тлі виховної роботи з безпритульними в регіоні формувався новаторський шлях колонії імені М. Горького. Що ж до Ржавецької дитячої колонії, що розташовувалася в селищі Ржавець під Харковом і яка помилково іменувалася у всіх попередніх публікаціях нарисом, через неправильне прочитання оригінального тексту, “рокавецькою”, то знайомство з досвідом її роботи А. С. Макаренко зміг продовжити пізніше, в період створення Трудового дитячого корпусу.

Огляд зовнішніх контактів Полтавської трудової колонії імені М. Горького дозволяє побачити основний парадокс соціальної ситуації її розвитку. Він полягав у тому, що, з одного боку, середовище існування колонії по відношенню до її педагогічних завдань було в цілому чинником деструктивним, і коли б не самовіддана робота та професіоналізм А. С. Макаренка та його колег, колонія навряд чи забезпечила б собі те місце в історії педагогіки, яке вона займає зараз. З іншого боку, напруженість соціальної ситуації як ніщо інше “загартувувала” педагогічну систему, створювану Макаренко, стимулювала пошук нових форм організації дитячого колективу й виховної роботи в ньому. А основна заслуга Макаренка полягала в тому, що він зумів інтегрувати зі всіх, іноді абсурдних і драматичних моментів дійсності безумовну педагогічну доцільність і поставити її на службу основній меті.



*Колектив співробітників і вихованців Полтавської трудової колонії імені М. Горького.
Знімок зроблений біля центральної клумби 1-ї колонії (Трибу), 1923 р.
(Оригінал фото, наданий В. М. Ковтун, м. Полтава)*



4 – Стефанія Потапівна Єрмоленко (кастелянша і старший інструктор); 5 – Гордій Никифорович Єрісов (інструктор загального господарства); 6 – Михайло Павлович Ніколаєнко (інструктор-городник); 7 – Броніслав Мартинович Тапуць (інструктор-городник 2-ї колонії); 22 – Антон Соловійов; 32 – І. Бабич; 36 – Медведєв; 38 – Павло Бойко; 39 – Матвій Шелухін; 40 – Іван Колос; 41 – Андрій Поляков; 42 – Надія Стебловська; 43 – Несин.



1 – Антон Семенович Макаренко; 2 – Єлизавета Федорівна Григорович (вихователь-учитель, секретар педагогічної ради, керівник навчальної роботи, фельдшер); 3 – Іван Петрович Ракович (вихователь, помічник завідувача по 2-й колонії); 8 – Володимир Іванович Єрмоленко (вихователь-учитель, заступник завідувача по 1-й колонії); 14 – Георгій (?) Новіков; 15 – Григорій Супрун; 21 – Олена Величко; 23 – Головін; 24 – Денис Горгуль; 25 – Николай Дуденко (Диденко); 26 – Леонтій Богопольський; 27 – Микола Лапотецький; 28 – Антон Браткевич; 29 – Микола Шершньов; 30 – Микола (або Павло) Крупко; 31 – Аксенов; 33 – Круть; 37 – Демченко.



9 – Ольга Петрівна Ракович (агент з постачання); 10 – Василь Іванович Поповиченко (вихователь-учитель); 11 – Лідія Миколаївна Никифорова (вихователь-учитель); 12 – Раїса Терещенко; 13 – Павло Архангельський; 16 – Тимофій Гонтар; 17 – Марія Митникова; 18 – Катерина Катеринюк; 19 – Катерина Квятковська (Квитковська); 20 – Єфросинія Кравцова; 34 – Дмитро Чевелій; 35 – Петро Чевелій.

Матеріальна база і промисловий потенціал колонії імені М. Горького упродовж усього часу її існування складався, окрім побутових, навчальних і господарських будівель, із земельної ділянки, тваринницького господарства та виробничих майстерень.

Як відомо, колонія отримала залишки матеріальної бази колишнього виправного закладу для малолітніх злочинців, відкритого в 1899 році Кременчуцьким товариством виправних колоній і ремісничих притулків. Після багаторічних спроб знайти потрібну для влаштування закладу землю, в 1894 році згадане товариство отримало в дарунок від поміщика Базилевського ділянку площею 120 десятин в урочищі Триби на лівому березі Ворскли, більшу половину якої вкривав піщаний ґрунт і біля 45–48 дес. займав умовно придатний для землеробства супісок. Крім того, близько 7 десятин ділянки знаходилося під озером Ракитним. Вже в 1898 році на подарованій землі з'явилися: будинок для директора колонії, два будинки для вихованців і педагогів, приміщення для кухні, їдальні, майстерні та класної кімнати, будинок для квартир завідуючого господарством, майстрів та обслуговуючого персоналу, сарай, комора з кладовою, комора з льохом та цегляним льодником із двома відділеннями.

Проте далеко не весь земельний спадок перейшов до закладу, керованого А. С. Макаренком: на липень 1922 року колонія мала лише 12 дес. поля (пісок) та 5 дес. городів (разом 17 дес.), що ж до 85 десятин молодого соснового лісу, який належав спочатку колонії, то на цей час він уже знаходився у віданні Лісоуправління.

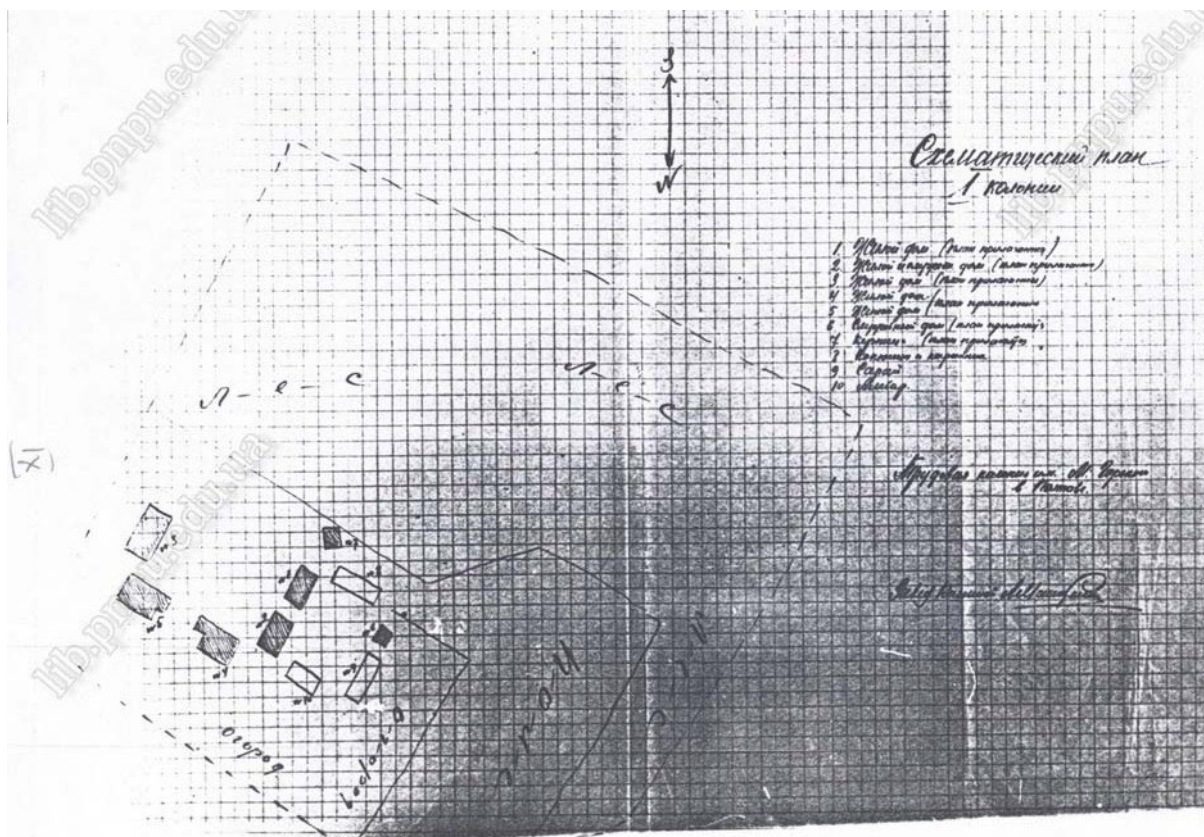

Схематичний план Полтавської колонії імені М. Горького: садиба I-ї колонії.
 Автограф А. С. Макаренка (ЦДАВО України, ф. 166, оп. 2, спр. 1687, арк. 76.
 Фотокопія із архіву науково-дослідної лабораторії А. С. Макаренка Полтавського педуніверситету)



Територія садиби I-ї колонії: вліво пересохле озеро Ракитне, на передньому плані залишки фундаменту будівлі колонії, на задньому плані хутір Ракитянка
 (фото Стриженова, 1950–60-ті рр., надане Н. В. Куценко, фонди Музею А. С. Макаренка Кременчуцької міської ради Полтавської області)



*Описане в «Педагогічній поемі» озеро Ракитне, вигляд зі східного, південного і західного боку
(травень 2019 р., фото автора)*



*Сучасний вигляд території садиби I-ї колонії
(травень 2019 р., фото автора)*



Єдина уціліла будівля на території I-ї колонії – залишки колодязя
(травень 2019 р., фото автора)

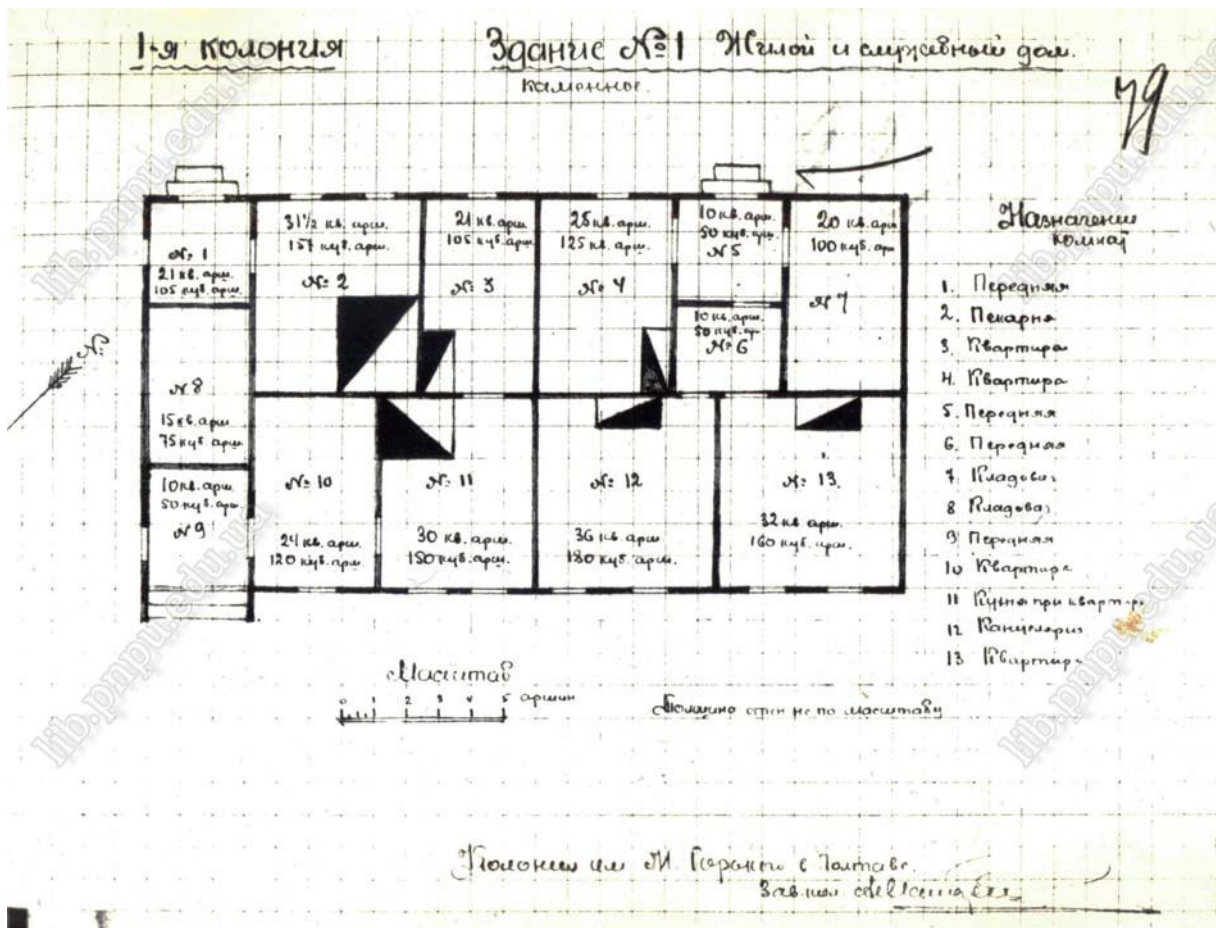

Будівля № 1 садиби I-ї колонії – кам'яний житловий і службовий будинок. Автограф А. С. Макаренка
(ЦДАВО України, ф. 166, оп. 2, спр. 1687, арк. 79. Фотокопія із архіву науково-дослідної лабораторії
А. С. Макаренка Полтавського педуніверситету)

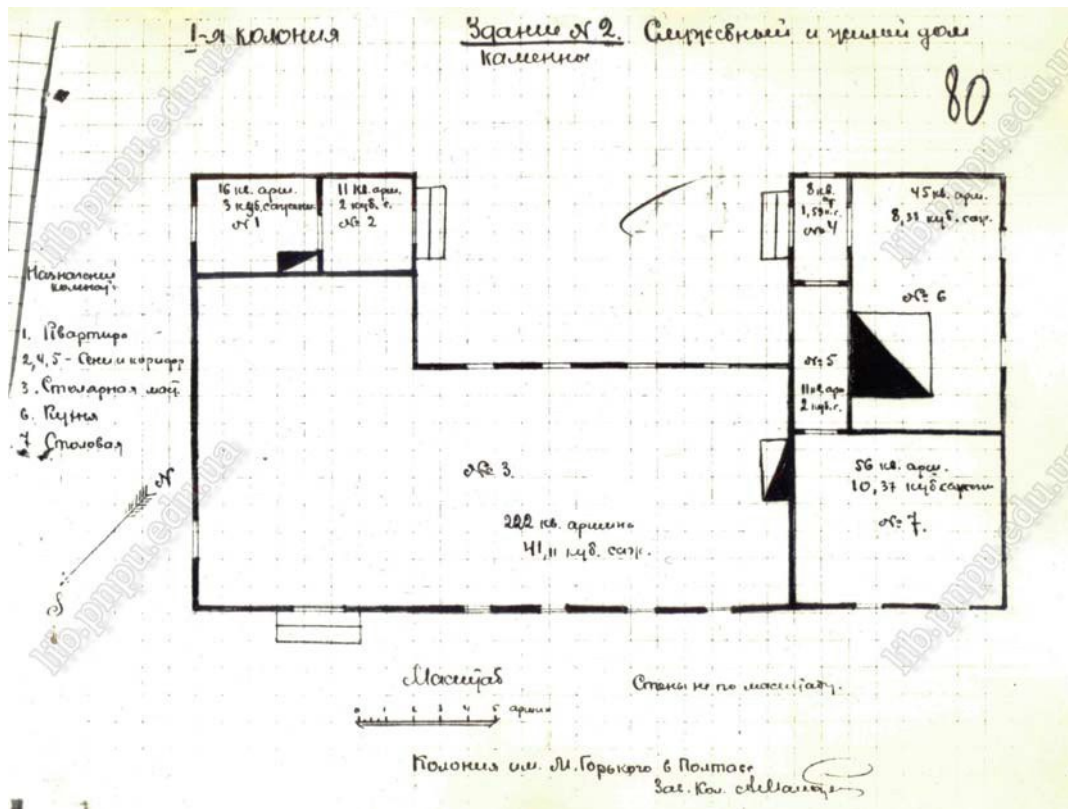

Будівля № 2 садиби I-ї колонії – кам'яний службовий і житловий будинок. Автограф А. С. Макаренка (ЦДАВО України, ф. 166, оп. 2, спр. 1687, арк. 80. Фотокопія із архіву науково-дослідної лабораторії А. С. Макаренка Полтавського педуніверситету)

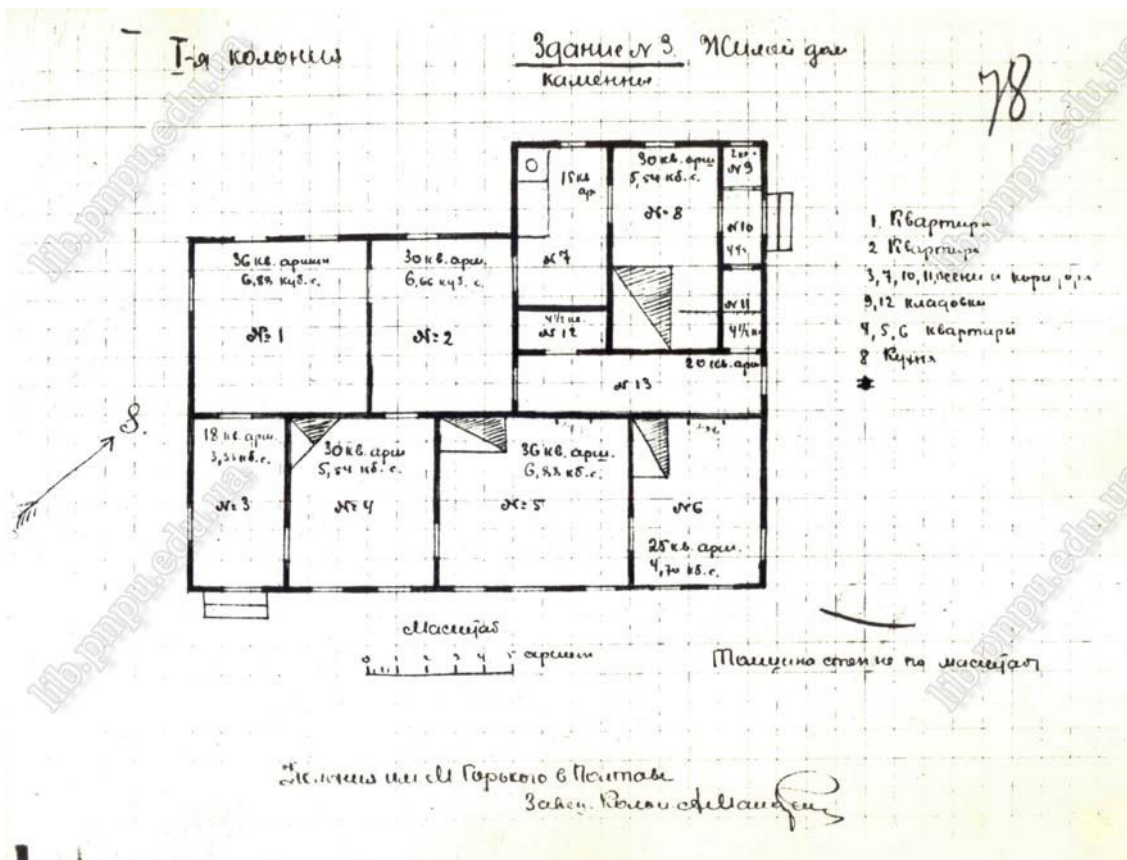

Будівля № 3 садиби I-ї колонії – кам'яний житловий будинок. Автограф А. С. Макаренка (ЦДАВО України, ф. 166, оп. 2, спр. 1687, арк. 78. Фотокопія із архіву науково-дослідної лабораторії А. С. Макаренка Полтавського педуніверситету)

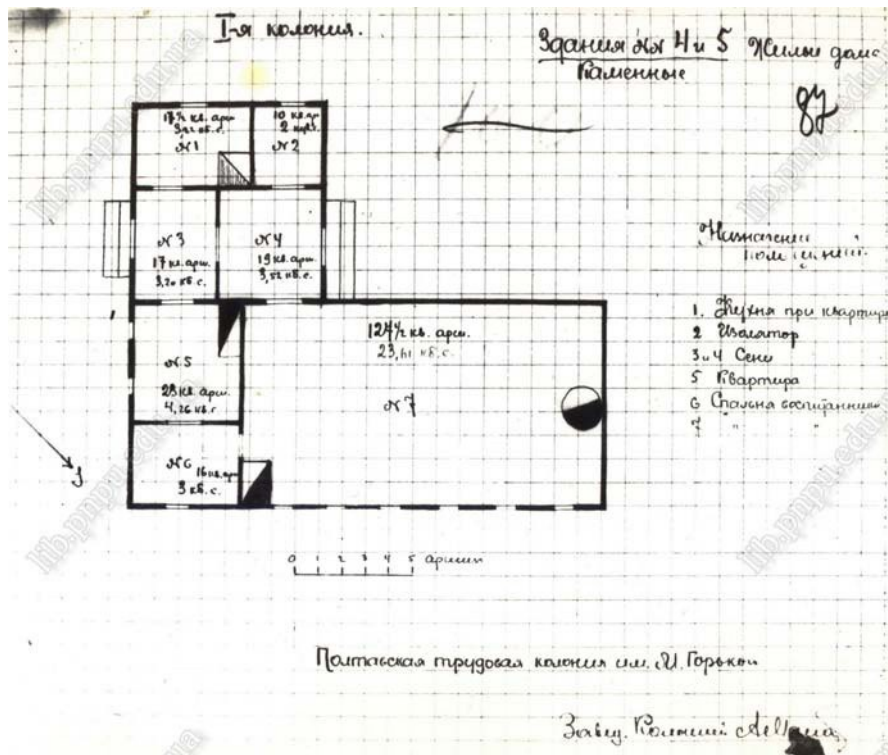

Будівлі № 4–5 (симетричні між собою) садиби I-ї колонії – кам'яні житлові будинки. Автограф А. С. Макаренка (ЦДАВО України, ф. 166, оп. 2, спр. 1687, арк. 87. Фотокопія із архіву науково-дослідної лабораторії А. С. Макаренка Полтавського педуніверситету)

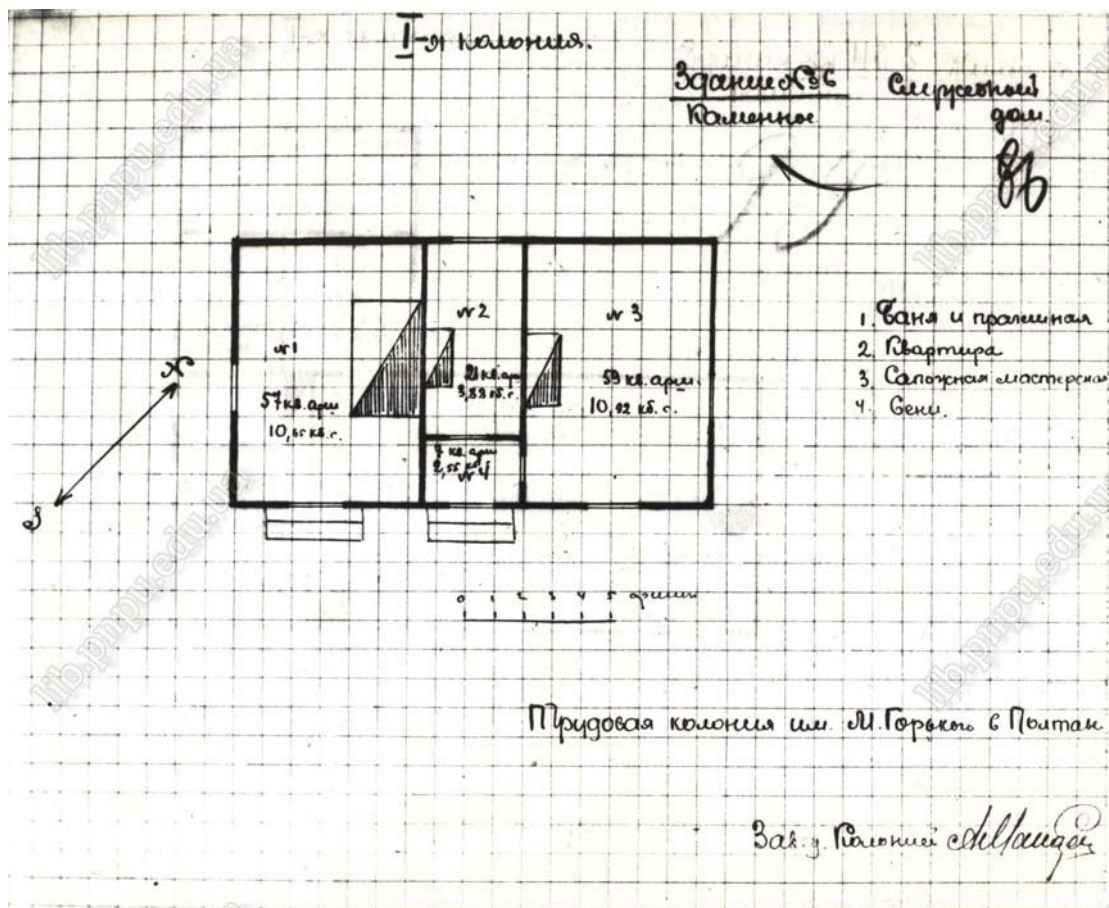

Будівля № 6 садиби I-ї колонії – кам'яний службовий будинок. Автограф А. С. Макаренка (ЦДАВО України, ф. 166, оп. 2, спр. 1687, арк. 86. Фотокопія із архіву науково-дослідної лабораторії А. С. Макаренка Полтавського педуніверситету)

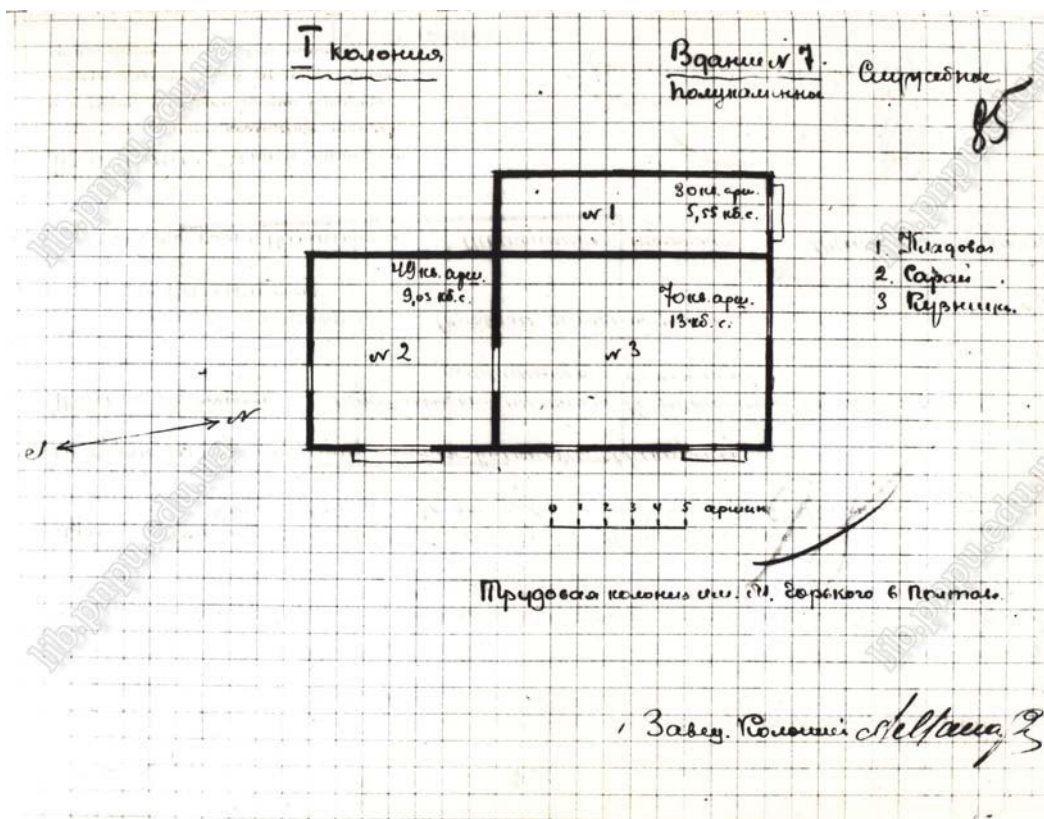

Будівля № 7 садиби I-ї колонії – напівкам'яний службовий будинок. Автограф А. С. Макаренка (ЦДАВО України, ф. 166, оп. 2, спр. 1687, арк. 85. Фотокопія із архіву науково-дослідної лабораторії А. С. Макаренка Полтавського педуніверситету)

Помітним ростом земельного фонду Горьківської колонії було позначено отримання в оренду наприкінці 1920 – початку 1921 року напівзруйнованого і пограбованого місцевими мешканцями за роки Громадянської війни маєтку колишніх землевласників Трепке в селі Ковалівка: 40 дес. поля, 15 дес. садиби, 3 дес. луків, 3 дес. парку з молодняком – разом 61 дес.

Підприємці німецького походження Вільгельм Вілгельмович і Еміль Вільгельмович Трепке наприкінці 80-х років XIX ст. придбали у ковалівського поміщика Ф. А. Гербут-Гейбовича велику земельну ділянку (1245 дес.) та створили на ній зразкову економію, саме відродженим залишкам якої й судилося в майбутньому прикрасити сторінки історії світової педагогіки. До речі, за іронією долі, В. В. Трепке і його дружина Анна Федорівна приблизно з перших років XX століття були членами правління відомої благодійної громадської організації – Полтавського товариства землеробських колоній і ремісничих притулків.

Ставши орендатором маєтку, колонія імені М. Горького успадкувала від попередніх хазяїв не тільки залишки майна, але й пам'ять про колишні агротехнічні, тваринницькі й промислові успіхи. Станом на 1903 рік Трепке володіли 1150 десятинами землі, на якій застосовували складну 8-пільну сівозміну, регулярно постачали на ринок насіння зернових культур, розводили велику кількість симентальської худоби, а також свиней, овець і птиці, заснували відомий кінний завод, спеціалізований на арденській породі. Промислова активність підприємців не залишилася непоміченою, в 1915 році В. В. Трепке уже згадується у званні почесного громадянина і як член Полтавського товариства сільського господарства.

Успадкована нерухомість загальною площею 5014 квадратних аршин (2536,08 кв. м) складалася з 6 цегляних будинків, 2 хат, критих соломною і черепицею, бетонної стайні і двох сараїв. Паровий млин, що теж залишився від колишніх власників, був на той час на території маєтку єдиною непошкодженою спорудою та функціонуючим підприємством. Зважаючи на те, що місцева влада здавала його в оренду різним власникам і отримувала від цього прибуток, млин не увійшов до числа отриманих колонією об'єктів нерухомості.

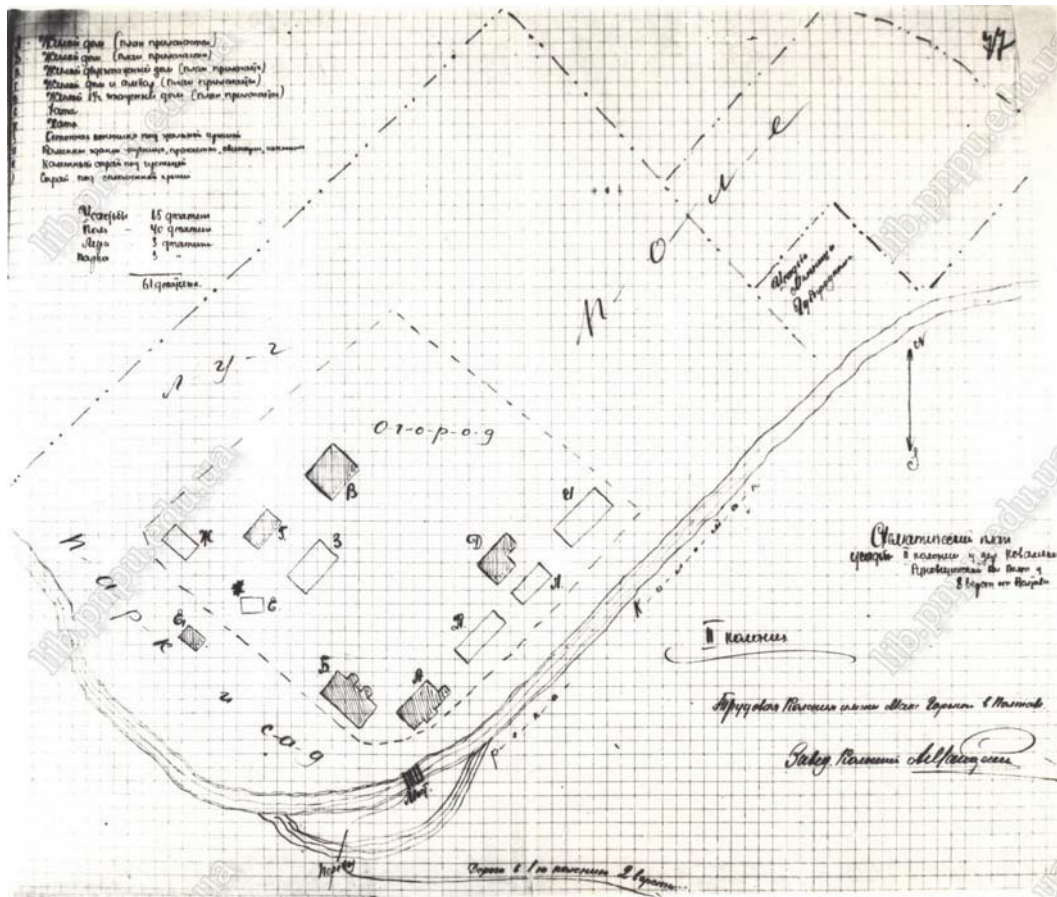

Схематичний план Полтавської колонії імені М. Горького: садиба II-ї колонії. Автограф А. С. Макаренка (ЦДАВО України, ф. 166, оп. 2, спр. 1687, арк. 77. Фотокопія із архіву науково-дослідної лабораторії А. С. Макаренка Полтавського педуніверситету)



Схематичний план Полтавської колонії імені М. Горького: садиба II-ї колонії (реконструкція експедиційного загону лєнінградської Комуни імені А. С. Макаренка, створена на основі вивчення території Ковалівського дитячого будинку імені А. С. Макаренка та спогадів колишнього голови сільськогосподарської артілі «Культура» Івана Панасовича Турпінця під час 3-ї науково-практичної експедиції по макаренківських місцях України і Москви, 5-22 серпня 1976 р. Фотокопія із архіву науково-дослідної лабораторії А. С. Макаренка Полтавського педуніверситету)

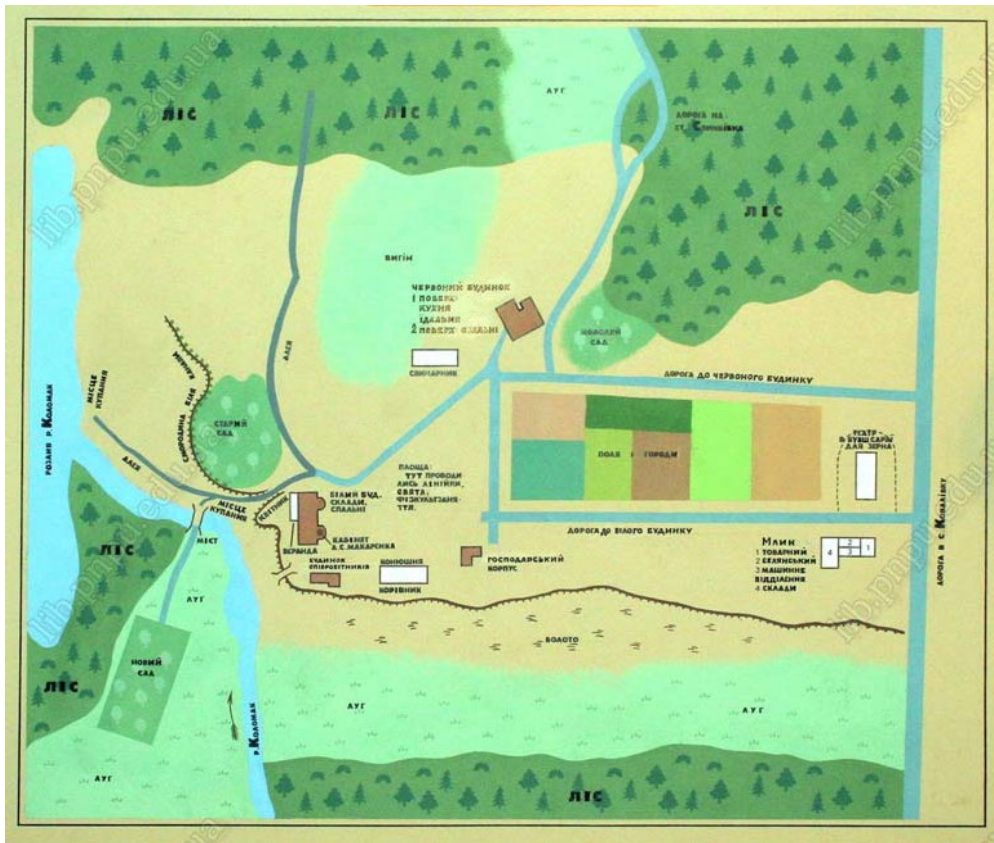

Схематичний план Полтавської колонії імені М. Горького (садиба II-ї колонії), розроблений на основі реконструкції експедиційного загону Комуни імені А. С. Макаренка (експозиція Державного музею-заповідника А. С. Макаренка в с. Ковалівка Полтавського району)

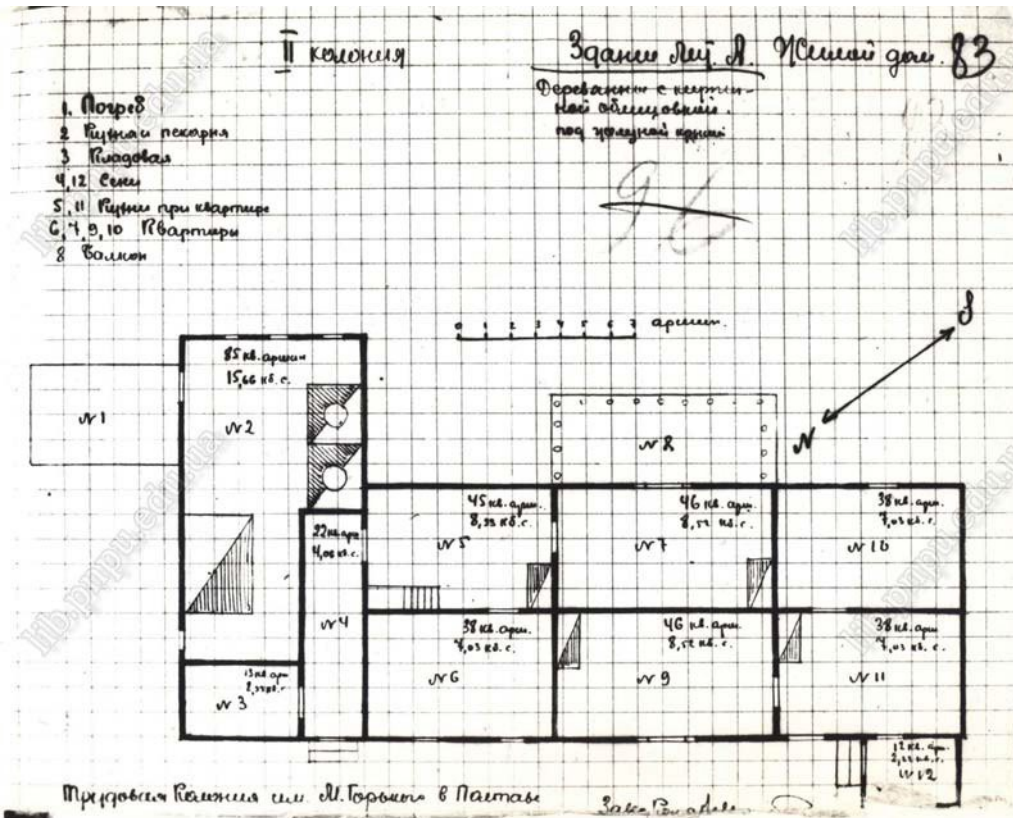

Садиба II-ї колонії: будівля літ. А – житловий будинок (дерев'яний з цегляним облицюванням під залізним дахом. Кватери А. С. Макаренка і його мами, Є. Ф. Григорович та ін.). Автограф А. С. Макаренка (ЦДАВО України, ф. 166, оп. 2, спр. 1687, арк. 83. Фотокопія із архіву науково-дослідної лабораторії А. С. Макаренка Полтавського педуніверситету)



*Садиба II-ї колонії: будівля літ. А, вигляд із західного боку; ліворуч фрагмент будівлі літ. Б
(фото Стриженова, 1950–60-ті рр., надане Н. В. Куценко, фонди Музею А. С. Макаренка
Кременчуцької міської ради Полтавської області)*



*Садиба II-ї колонії: будівля літ. А, вигляд із північно-західного боку; праворуч фрагмент будівлі літ.
Б (фото із архіву науково-дослідної лабораторії А. С. Макаренка Полтавського педуніверситету)*

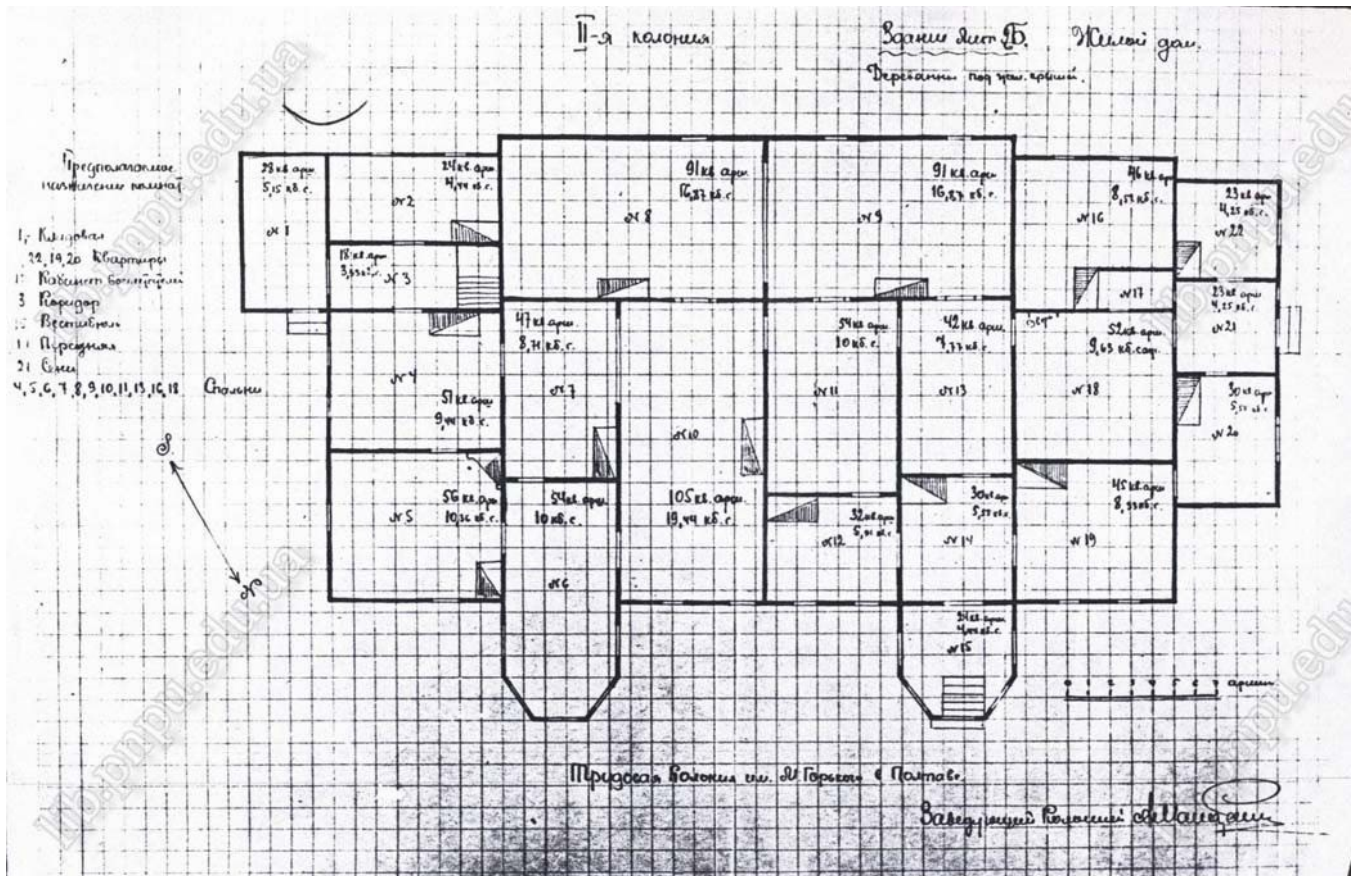

Садиба II-ї колонії: будівля літ. Б – житловий будинок (дерев'яний під залізним дахом). Автограф А. С. Макаренка (ЦДАВО України, ф. 166, оп. 2, спр. 1687, арк. 88. Фотокопія із архіву науково-дослідної лабораторії А. С. Макаренка Полтавського педуніверситету)



Садиба II-ї колонії: загальний вигляд із північного боку будівлі літ. Б (фото Стриженова, 1950–60-ті рр., надане Н. В. Куценко, фонди Музею А. С. Макаренка Кременчуцької міської ради Полтавської області)



Садиба II-ї колонії: частина будівлі літ. Б, вигляд із північного боку (фото Стриженова, 1950–60-ті рр., надане Н. В. Куценко, фонди Музею А. С. Макаренка Кременчуцької міської ради Полтавської області)



Садиба II-ї колонії: загальний вигляд із східного боку будівлі літ. Б (фото Стриженова, 1950–60-ті рр., надане Н. В. Куценко, фонди Музею А. С. Макаренка Кременчуцької міської ради Полтавської області)



Садиба II-ї колонії: загальний вигляд із західного боку будівлі літ. Б (фото Стриженова, 1950–60-ті рр., надане Н. В. Куценко, фонди Музею А. С. Макаренка Кременчуцької міської ради Полтавської області)



Вигляд садиби II-ї колонії із південного боку: на задньому плані будівля літ. Б, на передньому плані річка Озмій (фото Стриженова, 1950–60-ті рр., надане Н. В. Кущенко, фонди Музею А. С. Макаренка Кременчуцької міської ради Полтавської області)



Загальний вигляд південної частини двору II-ї колонії. Праворуч будівля літ. Б, ліворуч льох та будівля літ. А (фото 1950–60-х рр., експозиція Державного музею-заповідника А. С. Макаренка в с. Ковалівка Полтавського району)

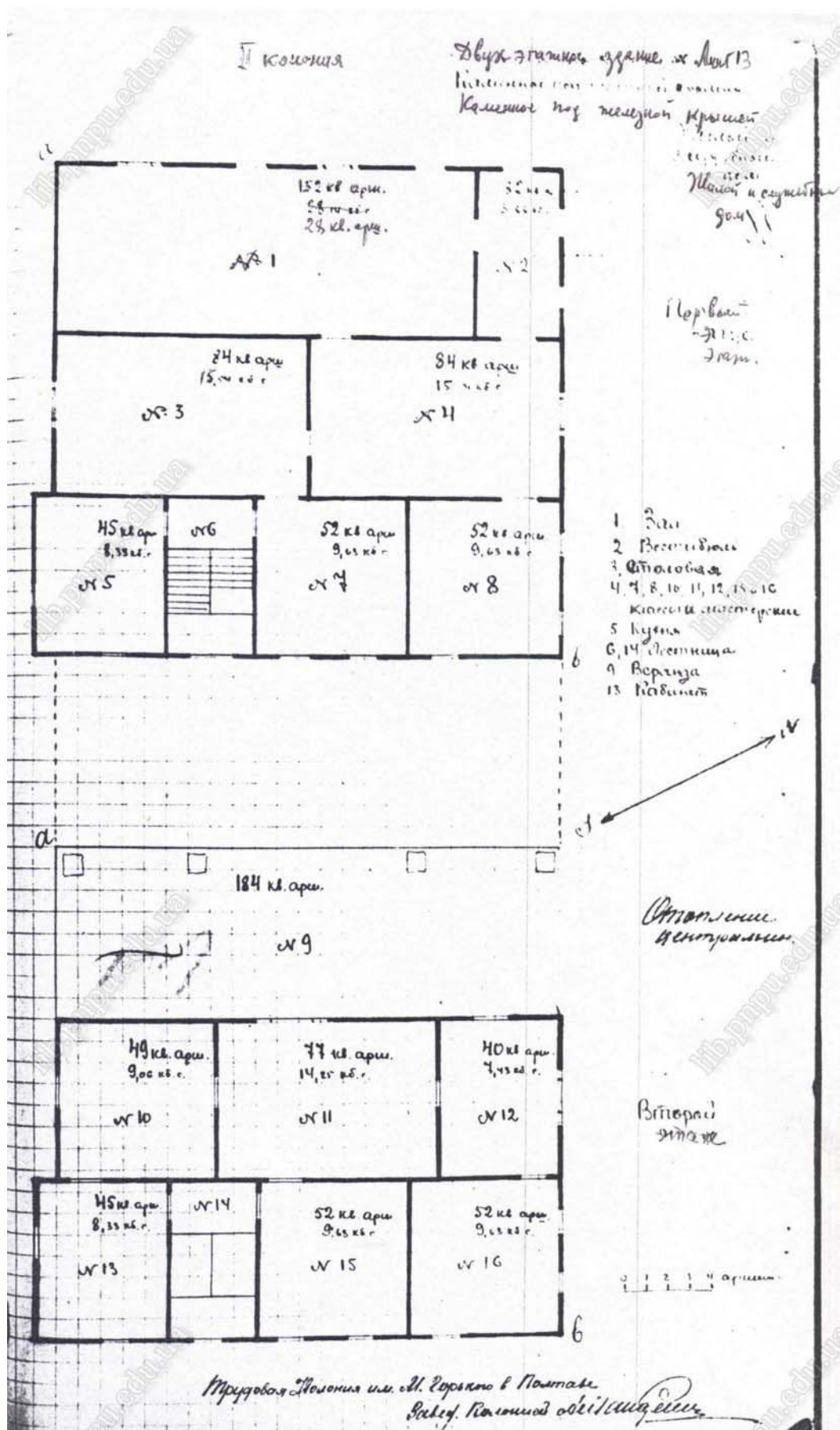

Садиба II-ї колонії: будівля літ. В – двоповерховий житловий і службовий будинок (кам'яний під залізним дахом). Автограф А. С. Макаренка (ЦДАВО України, ф. 166, оп. 2, спр. 1687, арк. 82. Фотокопія із архіву науково-дослідної лабораторії А. С. Макаренка Полтавського педуніверситету)



Садиба II-ї колонії: будівля літ. В, вигляд зі східного боку. Фото зроблене в період розташування в садибі Полтавської дитячої колонії імені В. Г. Короленка (з 1926 р.) (Фото із експозиції Літературно-меморіального музею В. Г. Короленка в Полтаві)

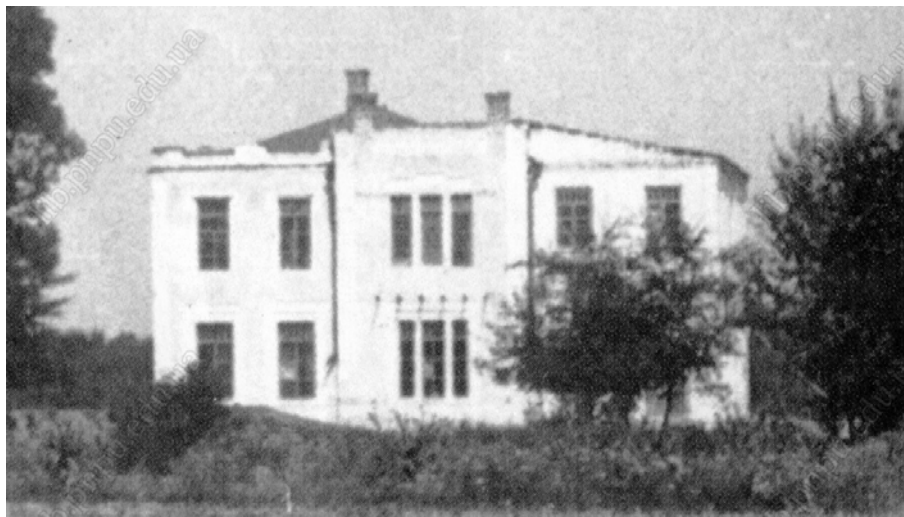

Садиба II-ї колонії: будівля літ. В, вигляд з північно-східного боку (фото 1950–60-х рр.)



Північна частина II-ї колонії. Ліворуч будівля літ. В, праворуч на задньому плані залишки парового млина (фото 1950–60-х рр. із фондів Педагогічно-меморіального музею А. С. Макаренка Кременчуцької міської ради, надане Н. В. Куценко)



Північно-західна частина II-ї колонії. Ліворуч будівля літ. Ж (?), на другому плані будівля літ. В
(фото Стриженова, 1950–60-ті рр., надане Н. В. Куценко, фонди Музею А. С. Макаренка
Кременчуцької міської ради Полтавської області)

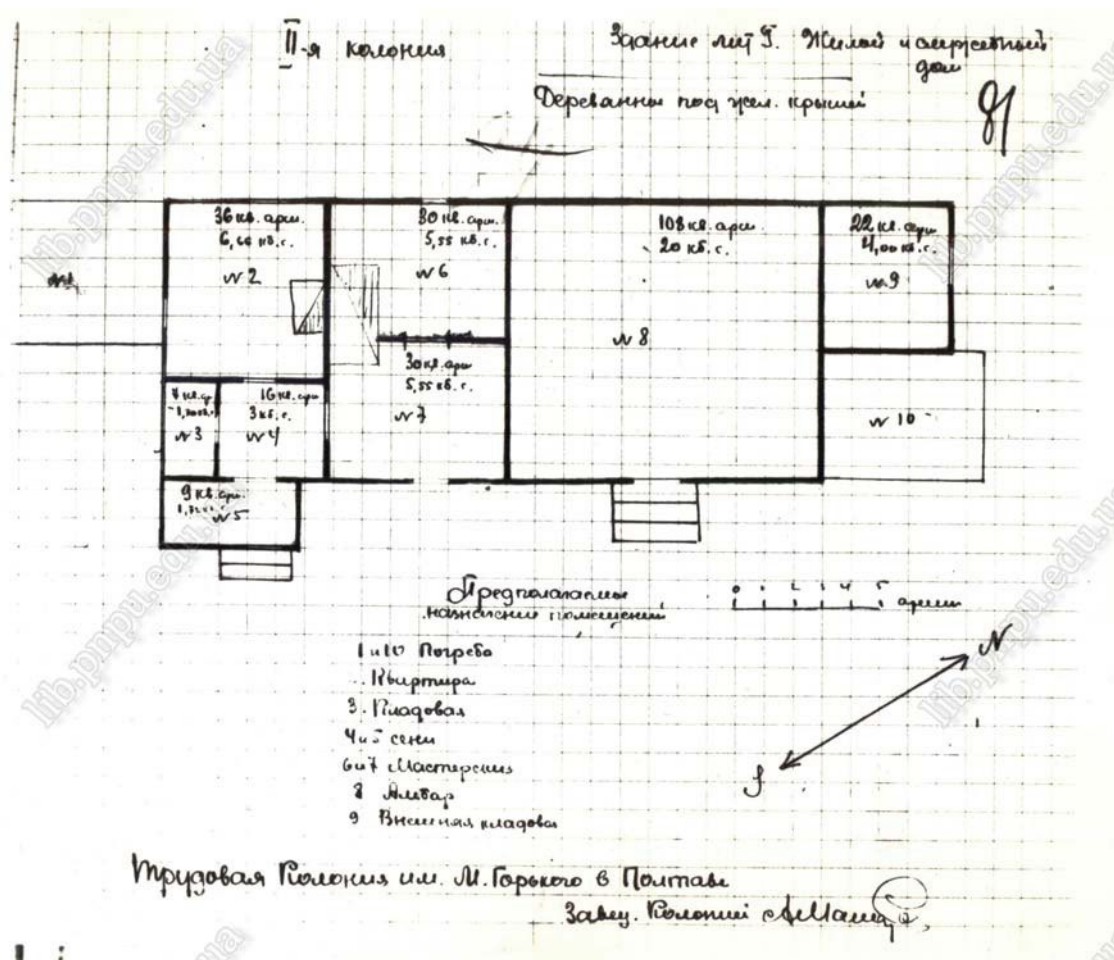

Садиба II-ї колонії: будівля літ. Г – житловий і службовий будинок (дерев'яний під залізним дахом).
Автограф А. С. Макаренка (ЦДАВО України, ф. 166, оп. 2, спр. 1687, арк. 81. Фотокопія із архіву
науково-дослідної лабораторії А. С. Макаренка Полтавського педуніверситету)

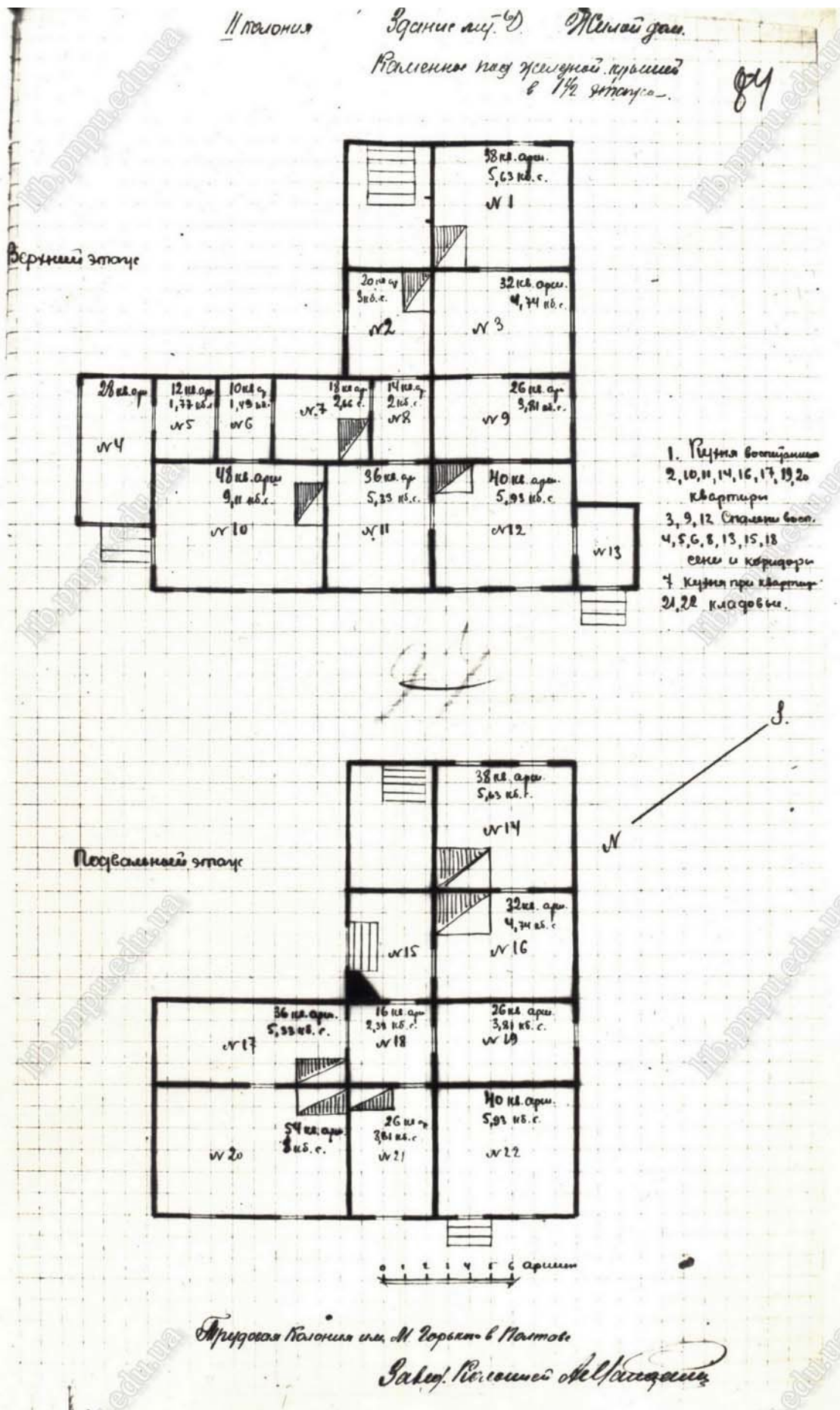

Садиба II-ї колонії: будівля літ. Д – 1,5 поверховий житловий будинок (кам'яний під залізним дахом).
Автограф А. С. Макаренка (ЦДАВО України, ф. 166, оп. 2, спр. 1687, арк. 84. Фотокопія із архіву
науково-дослідної лабораторії А. С. Макаренка Полтавського педуніверситету)



Садиба II-ї колонії: будівля літ. Д, вигляд із північно-західного боку. Перший відремонтований силами колонії будинок у маєтку Трепке, в якому з 1924 р. розташовувалася їдальня (фото 1950–60-х рр. із архіву науково-дослідної лабораторії А. С. Макаренка Полтавського педуніверситету)



Садиба II-ї колонії: будівля літ. Д, вигляд із північного боку (фото Стриженова, 1950–60-ті рр., надане Н. В. Куценко, фонди Музею А. С. Макаренка Кременчуцької міської ради Полтавської області)



Вигляд частини двору II-ї колонії з північно-східного боку. У центрі будівля літ. Д, на задньому плані будівля літ. Б (фото 1950–60-х рр., експозиція Державного музею-заповідника А. С. Макаренка в с. Ковалівка Полтавського району)



*Частина двору II-ї колонії, вигляд із західного боку. На задньому плані будівля літ. Д
(фото Стриженова, 1950–60-ті рр., надане Н. В. Кущенко, фонди Музею А. С. Макаренка
Кременчуцької міської ради Полтавської області)*



*Бетонна стайня в садибі II-ї колонії, вигляд із південного боку
(фото Стриженова, 1950–60-ті рр., надане Н. В. Кущенко, фонди Музею А. С. Макаренка
Кременчуцької міської ради Полтавської області)*



*Частина садиби II-ї колонії: ліворуч бетонна стайня, праворуч будівля літ. В
(фото Стриженова, 1950–60-ті рр., надане Н. В. Кущенко, фонди Музею А. С. Макаренка
Кременчуцької міської ради Полтавської області)*

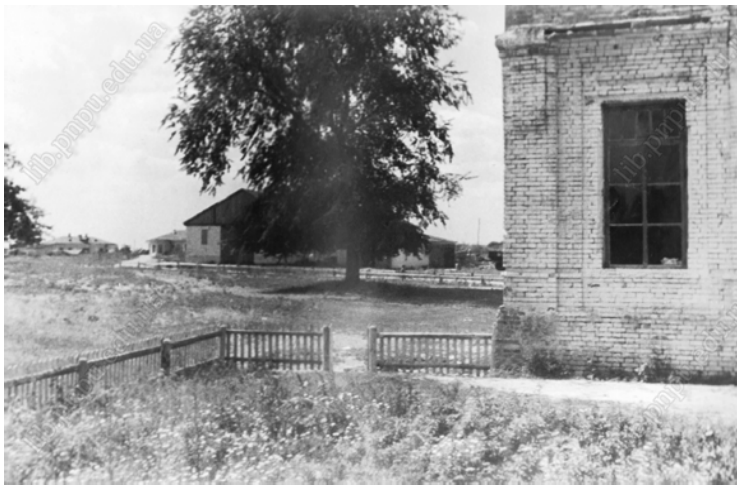

Північна частина садиби II-ї колонії: в центрі бетонна стайня, праворуч частина будівля літ. В, ліворуч вдалині будівлі літ. А і літ. Б (фото Стриженова, 1950–60-ті рр., надане Н. В. Кущенко, фонди Музею А. С. Макаренка Кременчуцької міської ради Полтавської області)



Садиба II-ї колонії: льох, побудований колоністами, вигляд із південного боку; ліворуч дорога, що поєднує будівлі літ. Б та літ. В; на задньому плані стайня (фото Стриженова, 1950–60-ті рр., надане Н. В. Кущенко, фонди Музею А. С. Макаренка Кременчуцької міської ради Полтавської області)



Садиба II-ї колонії: купальня з тильного боку будівлі літ. Б (фото Стриженова, 1950–60-ті рр., надане Н. В. Кущенко, фонди Музею А. С. Макаренка Кременчуцької міської ради Полтавської області)



Садиба II-ї колонії: річка Озмій біля будівлі літ. Б (фото Стриженова, 1950–60-ті рр., надане Н. В. Куценко, фонди Музею А. С. Макаренка Кременчуцької міської ради Полтавської області)



Колонійські луки в околицях садиби II-ї колонії (фото Стриженова, 1950–60-ті рр., надане Н. В. Куценко, фонди Музею А. С. Макаренка Кременчуцької міської ради Полтавської області)



Річка Коломак з південного боку II-ї колонії; вдалечині будівля літ. Б (фото Стриженова, 1950–60-ті рр., надане Н. В. Куценко, фонди Музею А. С. Макаренка Кременчуцької міської ради Полтавської області)

Слід відмітити, що остаточний переїзд колонії в листопаді 1924 року до відреставрованого маєтку Трепке і залишення нею Трибів зменшив площу ріллі майже на 30%. Загалом повідомлення про розміри і специфікацію земельної бази колонії достатньо суперечливі, що пояснюється, скоріш за все, недостатньою точністю обрахунків. Так, на 15 вересня 1922 року колонія вже мала, якщо вірити документам, “66 десятин зайнятої під культурами землі”, 3 дес. луків, біля 1,5 дес. парку з фруктовим садом і 82 дес. лісу. Деяке зменшення наділу документи фіксують у січні 1923 року: 52 дес. посівних угідь, 5 дес. городів, 6 дес. саду. Але вже на травень 1923 року колонія користувалася такими площами сільськогосподарських угідь: 37 дес. зернових, 14,5 дес. городних, 13,75 дес. парку, 3 дес. саду, 3,5 дес. луків – разом 71,75 дес. Хоча зі збільшенням контингенту вихованців наявні площі вже майже не задовольняли колонію, їх різнопрофільність і культура сільськогосподарського виробництва надавали широкі педагогічні можливості.

Аналіз і порівняння великого числа архівних свідчень дозволив встановити відносно точні дані стосовно співвідношення кількості вихованців колонії й загальної площі ріллі в різні періоди часу. Стійка тенденція зменшення цього показника проілюстрована даними таблиці (див. таблицю).

Співвідношення кількості вихованців колонії імені М. Горького і загальної площі ріллі у її користуванні

Дата	Кількість вихованців	Загальна площа ріллі (десятин)	Десятин ріллі на 1 вихованця	
1920 рік				
4 грудня	5	17	3,4	
18 грудня	10		1,7	
Кінець грудня	8		2,12	
1921 рік				
Січень – початок березня	8	17	2,12	
Вересень	43	[57]	1,33	
1922 рік				
1 січня	44	[57]	1,29	
1 березня	45		1,27	
1 травня	49		1,16	
Червень	60		0,95	
1 липня	62		0,92	
Прибл. липень	[62]		0,83	
Серпень	69		0,71	
24 серпня, 1 вересня, 15 вересня	80		0,79	
1 листопада	72		0,72	
1 грудня	79		0,81	
Прибл. кінець року	70			
1923 рік				
1 січня, 1 лютого	71		57	0,8
1 березня	73	0,78		
1 квітня	77	0,74		
1 травня	73	0,78		
1 червня	84	0,68		
1 липня	85	0,67		
1924 рік				
Січень	98	57	0,58	
1 лютого	100		0,57	
1 березня	95		0,6	
23 вересня	109		0,52	
1925 рік				
1 січня	≈120	[40]	≈0,33	
27 березня	120		0,29	
Липень	140		≈0,31	
Прибл. вересень	≈130		≈0,29	
Прибл. листопад	≈138			
1926 рік				
Березень	≈135	[40]	≈0,29	
1927 рік				
13–14 червня	351	[50]	0,14	
Жовтень	340		0,15	
Початок листопаду	375		0,13	

Слід підкреслити, що постійні намагання колонії збільшити свою матеріальну базу наштовхувалися на активний спротив місцевого селянства, яке потерпало від традиційного земельного дефіциту Полтавщини. Уже на кінець XIX століття земельний запас на одного мешканця в Полтавській губернії становив лише 1,37 десятини, по Полтавському ж повіту, до складу якого належала й Ковалівка, він був ще меншим – 1,13 дес. Для порівняння, в європейській

частині Російської імперії цей показник тоді сягав 4,18 дес., по всій же країні – 13,75 дес. Менше за Полтавську землі мали лише Подільська (1,12 дес.), Київська (1,14 дес.) і Московська (1,16 дес.) губернії.

Господарство колонії, однак, далеко не обмежувалося землею. Досить красномовним є розвиток тваринницької сфери: на момент перших офіційних відомостей (червень 1922 року) колонія мала: “коней добрих” – 6, волів – 4, корів – 2, свиней – 4, різної птиці – 60, породистих ангорських і фландрських кролів – 30, овець – 6. На вересень 1924 року в ній вже було: 56 свиней із поросятами, 60 кролів, 8 корів, 4 коней тощо.

На кінець 1925 року установа, окрім коней, кролів і птиці, володіла 12 коровами і телятами, 30 вівцями, 80 свинями англійської породи. Разом з тим, ще у вересні 1924 року в ній уже налічувалося 8 плугів, 2 сіялки, 2 жатки, молотарка тощо.

Окремою турботою керівництва колонії були виробничі майстерні, наявність яких у дитячих інтернатних закладах того часу була штатною. Як показують документи, чисельність і тип майстерень колонії імені М. Горького ніколи не були постійними. Згідно з найбільш ранніми даними (вересень 1921 року), першими відкрилися шевська, слюсарна (або жерстянкова) й кошикова майстерні. Наступного ж року до них приєдналися кузня і столярна майстерня, де виготовлялися досить складні вироби, наприклад, вози, меблі для внутрішнього вжитку тощо. Приблизно в цей же час загальна площа майстерень дорівнювала 351 кв. арш. (177,54 кв. м), що становило біля 15% загальної площі приміщень колонії. У столярній майстерні нараховувалося 10 верстатів, у кузні – 2 горна, 2 ковадла, машина для свердління, повний набір бойового ковальського інструменту. Повний комплект обладнання також був у шевській і кошиковій майстернях.



Вихованці Горьківської колонії в кошиковій майстерні (фото із експозиції Державного музею-заповідника А. С. Макаренка в с. Ковалівка Полтавського району)



Колоністи за виготовленням святкових столів з тильного боку житлового будинку (літ. Б) II колонії столярними роботами (фото надане В. В. Морозовим)

До загального списку майстерень Горьківської колонії з початком 1923 року додаються ще рогожна і “набойна”, які в подальшому більше не згадуються. Кількість працюючих майстерень залежала від обсягу сільськогосподарських робіт, які в певні місяці потребували залучення максимальної кількості працюючих.

Так, на березень – травень 1923 року в колонії зазначено 6, на червень – 4, а на серпень – 5 майстерень (столярна, слюсарна, ковальська, кошикова і шевська).

Вибір профілю майстерень колонії цілком резонно пов'язувати з історичними традиціями даної місцевості. Відомо, що великий досвід підтримки розвитку кустарних промислів на Полтавщині мав до 1917 року такий громадський інститут, як земство. Постійне збільшення витрат за цією статтею можна проілюструвати даними за 1900–1905 роки, коли загальне число навчальних майстерень у Полтавській губернії зросло із 19 до 47 одиниць. Особливо активно розповсюджувався такий вид кустарного виробництва, як кошикові майстерні, чому сприяла дешевизна їх утримання, рухомість, легкість добування матеріалу тощо. Маючи в останній рік XIX століття лише 6 таких майстерень, за п'ятиріччя губернія довела їх число до 16, витративши при цьому з губернських і повітових земських коштів 38 410 крб. Полтавський повіт, на теренах якого пізніше почала свою господарську діяльність колонія імені Горького, утримував на початку XX століття першість по кількості кошикових майстерень, тут свій вплив на місцевих кустарів вони встигли виявити у шести пунктах. Значне розповсюдження в губернії мали також навчальні майстерні з обробки дерева і металу; їх доцільність земства пов'язували з підвищенням агрокультури населення і покращенням сільськогосподарських знарядь, виробництво та ремонт яких потребували багато кваліфікованих майстрів. Витрати на влаштування цих майстерень за вказаний період виявилися досить великими – 234 574 крб.

Після переїзду до Куряжу загальна площа ріллі колонії виросла лише на 10 десятин, а у зв'язку із зміною контингенту її частка на одного вихованця навіть зменшилася вдвічі (див. табл. вище). Хоча ще в березні 1926 року необхідність переведення полтавської колонії до Харкова в доповідній записці заступника наркома освіти Я. П. Ряппо до РНК УСРР мотивувалася наявністю начебто 100 десятин (109 га) землі в Курязькій колонії, у подальшому в документах фігурує значно менша цифра: на червень 1927 року – 50 дес. (54,5 га) “під полем і городом”; на квітень 1928 року – 70 дес. (76,3 га). Подібна картина спостерігається і в подальші роки, вже після звільнення А. С. Макаренка: хоча в 1930 році колонія отримала “в порядку реконструкції с[ільського] господарства” 300 га землі, але на 1931 рік у ній вже знову зафіксовано 50 га (45,87 дес.), з яких під озиминою 7 га, а інше під городніми культурами. Для порівняння, у полтавській колонії загальна площа землі сільськогосподарського призначення досягала 78 дес., а лише орної – 57 дес. (див. табл. вище).

Таким чином, якщо у полтавський період середня кількість орної землі на одного вихованця існувала у межах від 3,4 дес. (у грудні 1920 року) до 0,28 дес. (у липні 1925 року – березні 1926 року), то у харківський період вона помітно скоротилася і у червні 1927 року, наприклад, становила лише 0,14 дес. За таких обставин уже значно більша частка вихованців могла залучатися до різних форм промислового виробництва. Проте позитивним моментом у розвитку сільського господарства колонії харківського періоду було звільнення її, разом з іншими інтернатними установами округу, від сільгосподатку.

Поступово із педагогічного безсилля і напруженої боротьби з безліччю несприятливих обставин народжується головний постулат педагогічної віри Макаренка – якомога більше вимогливості до людини, якомога більше поваги до неї. Провідною стратегією педагога стає включення вихованців у «загальний рух» господарчого розвитку колонії. Колонія вперто розвиває за останніми агрономічними і зоотехнічними вимогами власне господарство, підвищує рентабельність кустарних майстерень. На фоні всього цього відбувається головне – росте, міцніє і загартовується нове соціально-педагогічне утворення – винайдений А.С. Макаренком так званий виховний колектив, що об'єднує педагогів і підлітків у складній системі повноважень. Незабаром колонія перетворюється на потужний виховний центр, що здійснює культурну і господарську експансію на всій прилеглий території. Макаренко змальовує перед своїми вихованцями

привабливу колективну і особистісну перспективу. Колонійська школа надсилає найкращих своїх випускників у середні і вищі навчальні заклади. Перемоги колонії ім. М. Горького стають предметом уваги і обговорення широкої громадськості, а її керівника нагороджують званням Червоного героя праці.

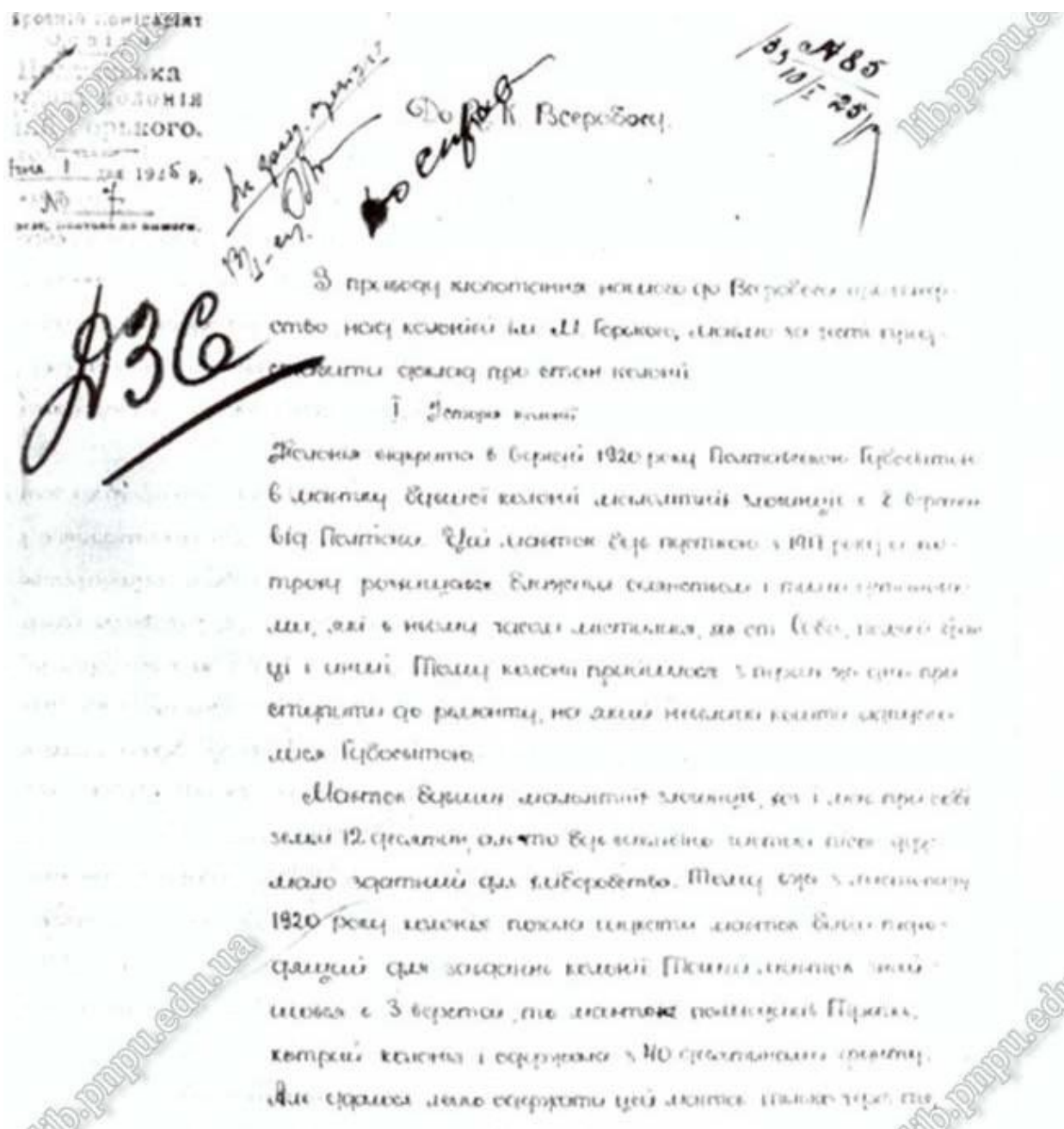

Перша сторінка доповіді А. С. Макаренка від 1 січня 1925 р. про стан Полтавської трудової колонії імені М. Горького, представлена до Всеукраїнської професійної спілки працівників освіти (фотокопія із архіву науково-дослідної лабораторії А. С. Макаренка Полтавського педуніверситету)

У макаренкознавстві утвердилася думка про надзвичайно важливу роль, яку надавав А. С. Макаренко орієнтації вихованців на вищі форми професійної освіти. Відомо, яких великих зусиль він докладав, послідовно й цілеспрямовано реалізуючи всі суб'єктивні та об'єктивні можливості для вибудовування їх професійної перспективи. Саме ж бажання підлітків здобути вищу професійну освіту і відповідну, організовану в колонії підготовчу роботу педагог використовував як потужний виховний засіб. За словами Макаренка, "той факт, що ми маємо в Києві і в Харкові десяток своїх студентів, дає половині вихованців надію самим потрапити туди". Тобто, суто "професійна" складова індивідуального розвитку колоністів тут виступала загальним мотивуючим імпульсом для всього колективу.

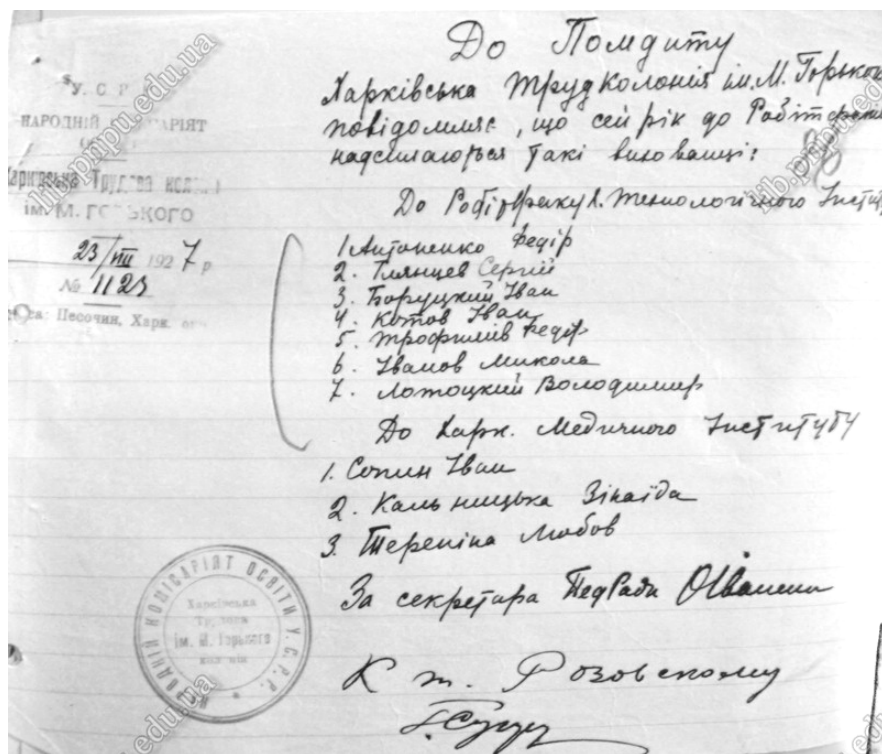

Список претендентів на вступ до харківських робітфаків, направлений 23 серпня 1927 р. колонією імені М. Горького в президію ОКДД (автограф Оксани Іваненко; ДАХО, ф. Р-1492, оп. 1, спр. 31, арк. 86)

Серед же планів А. С. Макаренка щодо надання колоністам певної професійної виучки всередині закладу особливе місце належить оренді вже згаданого парового вальцьового млина, що знаходився на теренах колонії. Тривала боротьба, яку довелося вести завідувачу з цього приводу упродовж декількох років, складає окремий драматичний епізод в історії установи.

За своїми технічними характеристиками млин дійсно міг задовольнити відповідні надії. Він почав діяти на території садиби ще з 1890 року, мав парову машину й паровий котел, що працював на кам'яному вугіллі. В приміщенні млина, що мало електричне освітлення, працювали 24 дорослих і один неповнолітній робітник. Робоча частина млина складалася з 7 вальців для виробництва високоякісного борошна і 2 каменів для простого помелу, продуктивність його сягала 1000 пудів зерна на добу (пшениця, жито). Приймаючи сировину переважно з маєтків своїх власників, млин за 1904 рік, наприклад, переробив 324 375 пудів пшениці і 10 535 пудів жита на загальну суму 347 480 крб. Головними ринками збуту борошна були Полтава і Харків, де Трепке мали спеціалізовані склади.

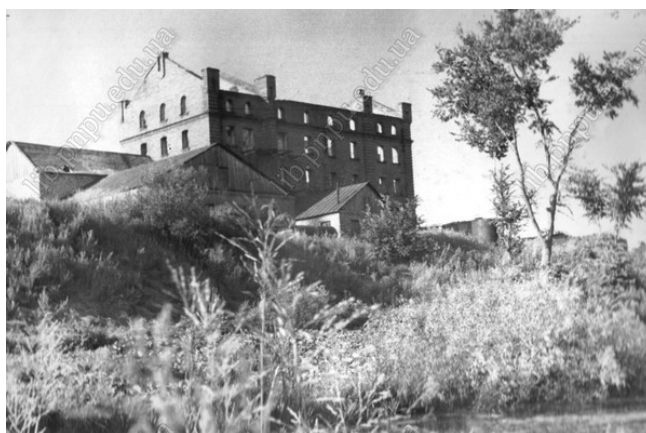

Залишки парового млина на території колишньої Полтавської трудової колонії імені М. Горького (II колонія), зруйнованого у 1943 р. (післявоєнне фото із фондів Музею А. С. Макаренка Кременчуцької міської ради Полтавської області; фото надане Н. В. Куценко)



Вид на млин з центральної частини території колишньої Полтавської трудової колонії імені М. Горького (II колонія) (післявоєнне фото із експозиції Державного музею-заповідника А. С. Макаренка в с. Ковалівка Полтавського району)

Першим документом, що засвідчив намагання А. С. Макаренка отримати дозвіл на оренду колонією млина, є звернення вже в червні 1922 року відділу соціального виховання Полтавської губнаросвіти до голови губернської ради захисту дітей із проханням підтримати відповідне клопотання колонії. Але тоді, як згадував пізніше А. С. Макаренко, питання вирішилося не на користь колонії, і головним чином завдяки тому, що тодішній завгубнаросвітою О. П. Ганенко підтримав іншого кандидата на оренду. Через тривале бюрократичне листування, конкуренцію з іншими суб'єктами господарювання колонія імені М. Горького все ж таки отримує право на оренду, але на не вигідних фінансових умовах.



Млин, вид з колишньої квартири А. С. Макаренка на території Полтавської трудової колонії імені М. Горького (II колонія) (післявоєнне фото із фондів Музею А. С. Макаренка Кременчуцької міської ради Полтавської області; фото надане Н. В. Кущенко)

Ще більш тривалою виявилася справа про іншу можливість отримання кваліфікації. З серпня 1923 року А. С. Макаренко звернувся до керівництва щодо придбання для колонії духового оркестру. При цьому він, окрім естетичної необхідності, мотивував своє прохання тим, що значній кількості вихованців буде надано "знання гри на духових інструментах просто як засіб заробітку в майбутньому". Але придбати оркестр колонії тоді не вдалося, тому вирішення цього питання взяв на себе вже після переїзду, у 1926 році, шефський комітет курязької колонії.

Аналіз матеріалів про історію розвитку колонії дає змогу виокремити головні елементи системи професіоналізації підлітків, що поступово склалися в ній упродовж полтавського і харківського етапів існування: а) виховання трудових, господарських, економічних, організаторських, керівних навичок; б) виробниче навчання і надання робітничої кваліфікації за кількома спеціальностями; в) підготовка до вступу в професійні навчальні заклади.

Системотвірним чинником, що інтегрував усі форми професійного розвитку вихованців, визначав їх спрямованість і ефективність, була загальна атмосфера колонії, специфічний психологічний фон, що виступав необхідною складовою її неповторного тону і стилю. Завідуючий

установою прагнув максимально професіоналізувати обставини життєдіяльності вихованців – оточити їх прикладами професійного ставлення до справи, зразками вищої фахової майстерності, а головне – створити умови для трансформації ціннісної свідомості підлітків, переорієнтації її на об'єкти, конче необхідні для організації їх повноцінного професійного майбутнього. У конструюванні такого “професійного мікросередовища” А. С. Макаренко проводив цілеспрямовану роботу по двох напрямках: внутрішньому, головними засобами якого виступали зміцнення матеріально-виробничої бази та формування висококваліфікованого колективу працівників колонії, і зовнішньому – через пошук та розширення контактів колонії із низкою відповідних професійних інститутів. При цьому докорінною відмінністю макаренківської системи колективного виховання було те, що формування професійного мікросередовища в колонії з його як зовнішніми, так і внутрішніми функціями відбувалося за безпосередньої та свідомої участі самих вихованців. На думку провідного німецького макаренкознавця Г. Хілліга, саме цим принципом підхід А. С. Макаренка кардинально відрізняється від сучасного, терапевтичного, розуміння оточення – форма умов побуту і роботи колективу встановлюється лише через нього самого, передумови і умови виховання створюються самими підлітками.

Переведення Горьківської колонії на нове місце в безпосередній близькості до Харкова і відповідних столичних інституцій, як уже говорилося, створювало кардинально нову ситуацію розвитку виховної системи А. С. Макаренка. До найбільш вагомих факторів розбудови колонії в цей період відносяться значний ріст контингенту вихованців, розширення матеріальної і особливо промислової бази, урізноманітнення джерел та форм фінансової й матеріальної допомоги і, як наслідок – зміна якісних характеристик її професійного мікросередовища.

Підвищення ролі виробничої частини колонії у становленні комплексу загальнопрофесійних умінь колоністів відбувалося відповідно до збільшення її потужностей – характер і обсяги виробництва продукції визначали універсальність цих умінь, а як наслідок, і кращу адаптованість у професійній сфері.

Вагомим чинником професійної підготовки колоністів виступала їхня загальна освіта: значний обсяг і міцність теоретичних знань розширював перелік потенційних закладів для подальшої професійної підготовки та полегшував вступ до них. На кінець 1922 року у колонії встановився такий розпорядок дня: заняття в школі з 8 до 11 год., робота в майстернях – із 13 до 16 години. Але подібний графік існував лише восени і взимку, весною ж і влітку шкільних занять узагалі не було, а колоністи майже весь світловий день працювали в господарстві.

У зв'язку з різним рівнем підготовки вихованців спочатку не існувало постійних груп (класів), а викладання йшло за офіційно насаджуваним по всій країні так званим “комплексним методом”, який, до речі, сам А. С. Макаренко на той час визнавав найбільш прийнятним для такої специфічної категорії учнів. Комплексний метод, при всіх своїх недоліках і обмеженнях був більшою мірою спрямований на потреби професійного розвитку, ніж традиційний. Щотижнево на раді вихователів обговорювався проект комплексних тем на тиждень, визначалися склади груп і відповідальні педагоги для опрацювання кожної теми. Зміст комплексної теми, зазвичай, визначався шляхом анкетування вихованців і передбачав математичну, мовну і графічну форми роботи.

Кожна комплексна тема була пов'язана з нагальними господарськими та виробничими потребами колонії, чим підвищувала обізнаність і практичну готовність вихованців до здійснення багатьох важливих функцій у матеріальній розбудові установи. Ось декілька типових тем січня і лютого 1923 року: “Прибуток та видаток колонії”, “Врожай колонії 1922 р.”, “Їжа рослин”, “Ліс узимку”, “Гній”, “Повітря”, “Їжа тварин” тощо. Поява в 1924 році в колонії такого неперевершеного спеціаліста сільського господарства як М. Е. Фере започаткувала навіть окремий напрям професійної освіти вихованців – вивчення основ агро- й зоотехніки.

З часом шкільні групи були таки створені. У листопаді 1924 року їх кількість сягала 8 і вони розташовувалися в обох відділеннях колонії – Трибах і Ковалівці.

По суті в колонії імені М. Горького зароджувався перший вдалий досвід А. С. Макаренка щодо організації практики професійної діяльності вихованців. М. Е. Фере згадував: "Діловий зв'язок із Полтавською дослідною сільськогосподарською станцією дозволив у широких масштабах нашого виробництва перевіряти запропоновані станцією нові агротехнічні заходи". Завдяки цьому вже у травні 1923 року в колонії були посаджені такі види культур, як жито, пшениця озима, пшениця ярова, ячмінь, овес, вика на сіно, вика на насіння, просо, гречка, люпин на насіння.



Загальний вигляд нового хутора Полтавської сільськогосподарської дослідної станції (архів науково-дослідної лабораторії А. С. Макаренка Полтавського педуніверситету)



Будівля Полтавської сільськогосподарської дослідної станції (архів науково-дослідної лабораторії А. С. Макаренка Полтавського педуніверситету)

Розвиток колонії як аграрного господарства стимулював і відповідне кваліфікаційне різноманіття. Ось, наприклад, далеко не повний перелік сільськогосподарських робіт, де були задіяні вихованці: підрізка й побілка дерев у саду, скопування, пересаджування смородини, робота в парниках, оранка, боронування, сівба зернових, посадка картоплі, вивезення гною, висадження розсади, посадка дерев, розбивка клумб, жнива, молотьба, прополювання, боротьба зі шкідниками тощо. Кваліфікованість і інтенсивність праці колоністів підтверджується тим, що у травні 1923 року їм вдалося зберегти свій урожай, у той час, як навколо Полтави були знищені шкідниками майже всі посіви ярої пшениці, врожай садів і городів.



Вихованці колонії на сільськогосподарських роботах, 1925 р. Зліва направо: Семен Калабалін, Микола Лапотецький, Дмитро (Олексій ?) Чевелій, Павло Архангельський, Огнівцев (Макаренко А. С. Педагогическая поэма. – Серія "Бібліотека Faberlic")



Косовиця в Полтавській трудовій колонії імені М. Горького (архів музею історії Полтавського педуніверситету)

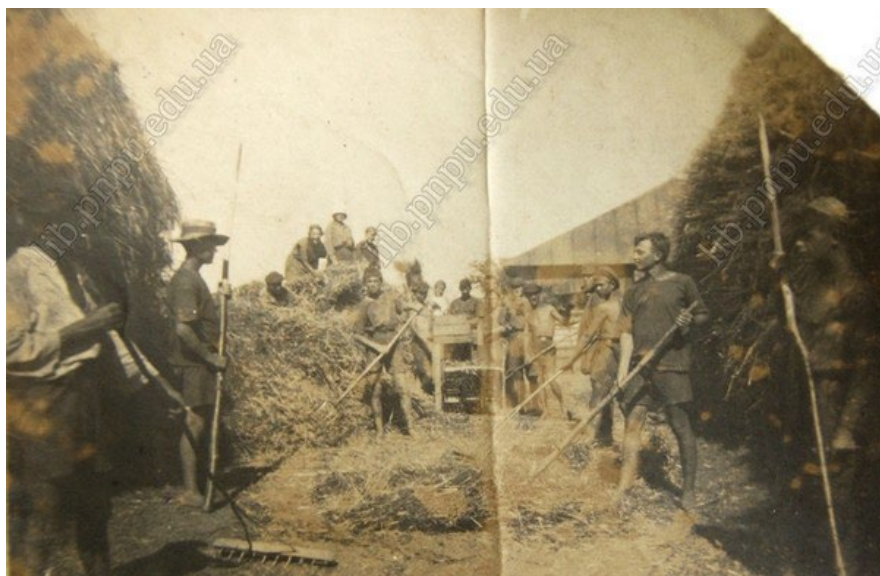

Молотьба в Полтавській трудовій колонії імені М. Горького, серпень 1925 р., рідкісний знімок (фото надане В. В. Морозовим)

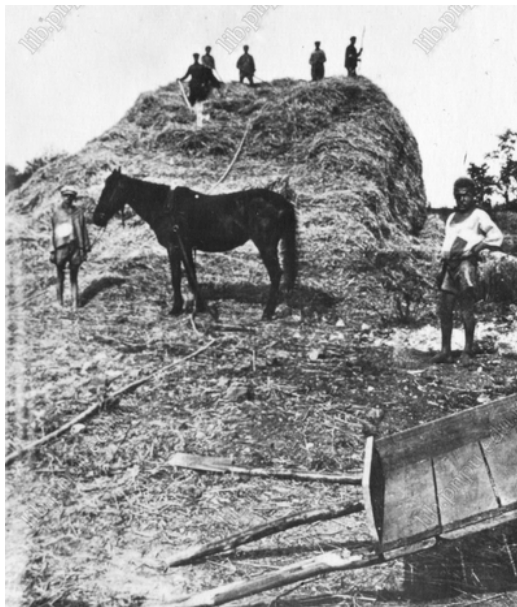

Вихованці колонії на скиртуванні (архів науково-дослідної лабораторії А. С. Макаренка Полтавського педуніверситету)



Колоністи на баштані, 1922 р. (http://makarenko-museum.narod.ru/lib/el_book_Morozov_02.htm)



Виготовлення килимової клумби на подвір'ї колонії. Стоїть педагог М. Д. Чаплян (Макаренко А. С. Флаги на башнях. – Серія "Бібліотека Faberlic")



*Кагатування буряків в колонії, 1921 р. (архів науково-дослідної лабораторії А. С. Макаренка
Полтавського педуніверситету)*



*Вихованці колонії імені М. Горького збирають жолуді у лісі
(фото надане В. В. Морозовим)*

Результативність сільськогосподарської праці вихованців можна проілюструвати декількома фактами. На кінець 1925 року поголів'я свиней колонії зросло до 160 голів, а врожайність пшениці, за свідченням самого А. С. Макаренка, колонія доводила до 200 пудів із десятини. "Досягнення нашого тваринництва, – писав у спогадах М. Е. Фере, – були вже такі, що ми серйозно впливали на розвиток цієї галузі сільського господарства далеко за межами Ковалівки і навколишніх місць", "селяни із навколишніх сіл почали ставити колоністів за приклад і радились із ними з різних спеціальних питань культурного ведення сільського господарства. Колонія, безперечно, вплинула на розвиток свинарства в навколишніх господарствах".



А. С. Макаренко з вихованцями оглядає господарство колонії (Макаренко А. С. Педагогическая поэма. – К.: Радянська школа, 1973)

До низки педагогічних аспектів, успішно апробованих А. С. Макаренком у перші роки його керівництва колонією, приєднується й такий впливовий чинник, як листування з О. М. Горьким. Після декількох безуспішних спроб у липні 1925 року колонії вдалося таки встановити контакт з провідним радянським письменником, що мешкав на той час у італійському Сорренто. Приклад важкої долі письменника, його підтримку колонії, теплі слова на адресу вихованців Макаренко максимально ефективно використовує для досягнення поставлених цілей.

Накопичений вдалий педагогічний досвід дає ентузіасту-завідуючому підстави в 1925 році звернутися до Головного управління соціального виховання НКО (Головсоцвиху) з амбітним планом значного розширення колонії. Напружена бюрократична тяганина зрештою призводить до переведення полтавської колонії імені М. Горького під Харків і злиття її з курязькою колонією імені 7 Листопада.

Переїзд з Полтави до Харкова кардинально змінив характер адміністративного оточення очолюваної А. С. Макаренком установи, значно розширивши і урізноманітнивши його, а відтак, і ускладнивши зовнішньо-управлінську ситуацію навколо неї. Колонія імені М. Горького опинилася одночасно в зоні впливу цілої низки зацікавлених кіл, які пізніше, в підготовчих матеріалах до “Педагогічної поеми”, А. С. Макаренко назве “сферами”. До адміністративного контексту її діяльності в цей час уходила низка державних і громадських установ, що тою чи іншою мірою опікувались питаннями боротьби з дитячою безпритульністю та злочинністю. Взаємини з ними (підпорядкування, звітність, співробітництво) багато в чому визначали зміст і характер роботи колонії.

Формально макаренківський заклад знаходився у складі установ окружного органу НКО УСРР – інспектури народної освіти (ОІНО). Часта зміна керівництва цієї освітньої інституції не сприяла стабілізації тону її ставлення до Горьківської колонії. Послідовність завідуючих ОІНО у період, що нас цікавить, виглядає таким чином: Т. Д. Махно (1925 р. – 1.05.1927 р.), А. П. Миколюк (1.05.1927 р. – 26.09.1927 р.), Крупко (26.09.1927 р. – 22.02.1928 р.), В. А. Півень (22.02.1928 р. – березень–квітень 1928 р.), С. Д. Стрільбицький (березень–квітень 1928 р. – січень 1929 р.). Рівень кваліфікації інспекторів – головних штатних одиниць інспектури – опосередковано відображений у даних про їх освітній і професійний ценз: на 1925 – 1926 роки серед 19 працівників закінчену вищу освіту мали лише 5 осіб, незакінчену вищу – 7, середню – 5 і початкову – 2, при цьому наявність практичного педагогічного стажу відмічена лише у 12 із них.

Окремим допоміжним органом у структурі ОІНО, що займався головним чином боротьбою з дитячою безпритульністю, виступала Інспекція охорони дитинства (ІОД), до завдань якої входила реєстрація безпритульних за допомогою спеціально створеного адресного столу, індивідуальна допомога дітям до 16-річного віку, прийом відвідувачів з усіх питань щодо розподілу безпритульних по дитустановах, стабілізація існуючої мережі дитустанов інтернатного типу

(пердача дітей на патронат до селян і родичів, прикріплення на навчання до кустарів і до сільськогосподарських комун, контроль за роботою біржі праці щодо заповнення завчасно “заброньованих” вакансій вихованцями дитустанов тощо), реевакуація дітей на батьківщину, періодичне перегрупування дітей за віком і станом здоров'я, допомога дитустановам інтернатного типу (раціоналізація господарства й утворення виробничої бази, зведення дрібних одиниць у більш потужні, налагодження роботи школи, органів самоврядування і піонерів, постановка роботи управління, добір педагогічного складу, підсилення громадсько-політичної роботи, поліпшення санітарного стану). Головними практичними формами роботи ІОД, яку впродовж 1926–1929 років очолювала така відома в освітніх колах округу людина, як Розовський, було обслідування дитустанов, проведення нарад завідувачів і завпедчастинами колонній та дитмістечок, організація взаємовідвідувань тощо.

Другим впливовим органом державного керівництва колонією імені М. Горького була Окружна комісія у справах неповнолітніх, що вирішувала низку питань, пов'язаних із дитячими правопорушеннями, обмеженням батьківських прав тощо. Головою комісії з 29 грудня 1926 р. по листопад 1927 р. працювала Галина Стахіївна Салько (1892–1962) – майбутня дружина А. С. Макаренка.

Певні інспекторські функції щодо колонії виконувала також Секція Наросвіти Харківської міської ради. Вона контролювала питання освіти, охорони дитинства та інші на території Харкова. У своїй структурі секція мала Комісію соцвиху, безпосередньо ж питаннями дитячої безпритульності займалася т.з. група помдиту – постійна робоча група у складі цієї комісії.

На окрему увагу заслуговує міжвідомчий орган по боротьбі з дитячою безпритульністю – Харківська окружна комісія допомоги дітям (ОКДД), з широким колом завдань. Ця організація опікувалася працевлаштуванням безпритульних і переростків із дитустанов, розшуком їх рідних і реевакуацією, вилученням безпритульних з вулиць, зміцненням громадської самодіяльності у товаристві “Друзі дітей”, видачею індивідуальної допомоги, організацією дитячого адресного столу, обслідуванням безпритульності в місті, забезпеченням “проточності” дітей у дитустановах тощо. В структурі ОКДД існувала низка торгових і гральних прибуткових підприємств як додаткових джерел поповнення її бюджету. Крім штатних працівників (голова, заступник голови, секретар), повний склад ОКДД включав представників більшості окружних установ. Головним керівним органом ОКДД виступав щомісячний пленум, між пленумами всі робочі питання вирішувались на щотижневих засіданнях Президії ОКДД, до якої входили: голова ОКДД, заступник голови, секретар, представники інспектури охорони здоров'я, ОІНО, міськради й правління товариства “Друзі дітей”. Окремі дрібні питання вирішувала Робоча трійка ОКДД. Організація мала досить потужний бюджет, який, наприклад, у 1927 – 1928 операційному році складав: прибуток – 934.051 крб., видаток – 1.623.373 крб., дефіцит – 689.322 крб. Посаду голови Харківської ОКДД протягом 1926–1928 рр. послідовно займали С. О. Тарапата, М. Я. Сухарев, О. І. Шелудько.

Головною громадською організацією захисту дитинства в ті часи виступало утворене в жовтні 1926 р. Харківське окружне правління всеукраїнського добровільного товариства “Друзі дітей”. Своїми завданнями товариство вважало: профілактику безпритульності; культурне шефство над дитячими установами; надання широкої медичної, педагогічної, юридичної та іншої допомоги дітям віком до 15 років; передачу дітей на патронат та влаштування на робфаки, встановлення опіки; організацію виробничих майстерень, артілей, гуртожитків і клубів для підлітків; проведення агітаційної роботи тощо. Воно активно включалося в організовані ОКДД Місячники допомоги дітям, під егідою яких проводило вистави, збори, диспути тощо.

Крім постійних, іноді створювалися тимчасові органи допомоги дітям. Наприклад, у квітні – травні 1926 р. працювала Комісія президії Харківського окрвиконкому (ОВК) по боротьбі з дитячою безпритульністю під головуванням заступника голови ОВК С. І. Канторовича. До її складу входили представники НКО, ОІНО, ОКДД тощо. Комісія мала на меті координацію зусиль різних зацікавлених відомств по ліквідації дитячої безпритульності на території Харківського округу.

З перших днів роботи на Харківщині А. С. Макаренко починає створювати матеріальні підвалини для повноцінного трудового виховання, заради чого він, перш за все, освоює нову територію колонії, вишукує будь-які, навіть досить несподівані ресурси. Відголоски цього ми знаходимо як на сторінках “Педагогічної поеми”, так і в багатьох архівних фондах.

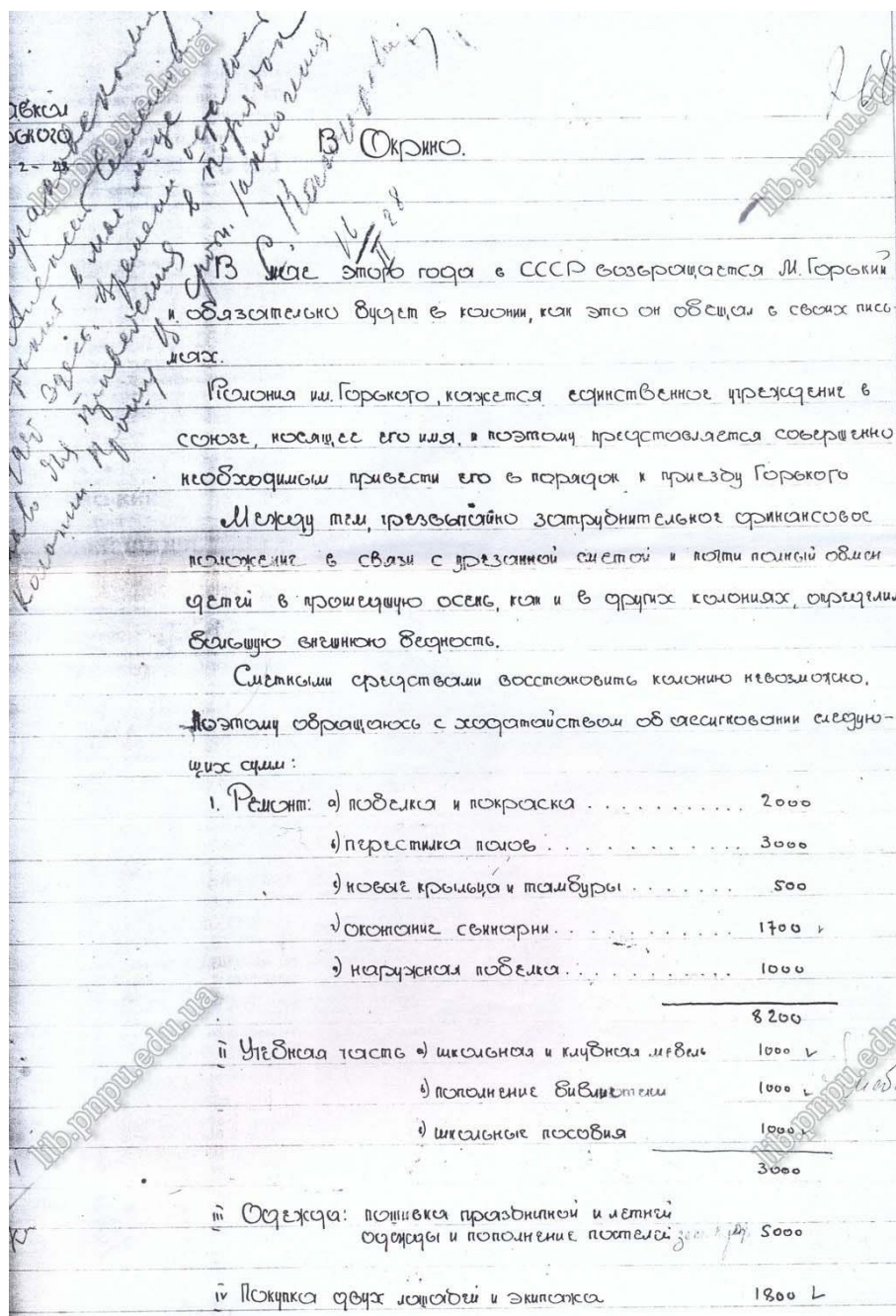

Перша сторінка прохання А. С. Макаренка до Харківської окружної інспектури народної освіти від 16 лютого 1928 року про додаткові асигнування на ремонт колонії імені М. Горького у зв'язку із приїздом Максима Горького (ДАХО, ф. Р-845, оп. 3, спр. 1490, арк. 210)

Типовим прикладом адміністративної активності А. С. Макаренка даного періоду є боротьба з місцевою церковною громадою. Обставини цієї справи характеризують передусім управлінську і господарську позицію педагога як керівника освітнього закладу, дають зрозуміти його головні пріоритети; вони представляють нам його як енергійного адміністратора, наполегливого і безкомпромісного в досягненні поставлених цілей. Подані нижче матеріали, окрім того, роблять більш зрозумілим адміністративний контекст діяльності колонії.

Як відомо, переведення Полтавської трудової колонії імені М. Горького з Ковалівки до Куряжу і злиття її з Курязькою трудовою дитячою колонією імені 7 листопада створило для очолюваного А. С. Макаренко інноваційного виховного закладу досить тісне сусідство з діючою релігійною установою – Спасо-Преображенською церквою. Ця близькість двох закладів,

світського й церковного, в добу державного атеїзму створювала певну колізію, з якою не міг не рахуватися А. С. Макаренко в організації виховного процесу. Разом з тим, наявність на теренах колонії іншого власника обмежувала господарську ініціативу Макаренка, що неминуче позначилося на формуванні внутрішніх можливостей колонії щодо професіоналізації її вихованців.

Ситуація значно ускладнювалася тією обставиною, що даний релігійний комплекс мав статус відомої далеко за межами Харкова історико-релігійної пам'ятки, з чим місцева влада, очевидно, не могла не рахуватися. Згадана церква була останньою діючою культовою спорудою курязького Преображенського чоловічого монастиря, заснованого архімандритом Іоїлем ще 1663 р. за задумом полковника Григорія Донця і коштом харківського Слобідського полку. 1788 р. монастир було закрито і, за розпорядженням консисторії, призначено для перебування на спокої ченців усіх закритих обителей Белгородської єпархії. Але 1796 р., на клопотання генерал-губернатора Леванідова, обитель відновлено із званням заштатної пустині. Крім соборної Спасо-Преображенської церкви, монастир мав ще два кам'яних храми: Св. великомученика Георгія (збудований 1709 р., відновлений 1759 р.) і преподобного Онуфрія у скиту (збудований 1753 р.). У монастирі зберігалась Озерянська ікона Божої Матері, перенесена 1788 р. із закритої Озерянської обителі, він також мав 142 дес. землі і на початку ХХ ст. в ньому перебували 21 чернець і 19 послушників. Цікавий факт: у 1896 р. монастир несподівано став місцем, де було започатковано фільмовиробництво в Російській імперії – харківський фотограф Альфред Федецький зняв тут документальну стрічку “Перенесення курязької Божої Матері у харківський Покровський монастир”.



Курязький Преображенський чоловічий монастир (листівки початку 20-го ст.)



Куриязький Преображенський чоловічий монастир, церква преподобного Онуфрія у скиту (листівка початку 20-го ст.)



Каплиця Куриязького монастиря, де зупинявся Хресний хід з Озерянською іконою Божої Матері (листівка початку 20-го ст.)

Що ж стосується Спасо-Преображенського храму (за іншими назвами – Храм Преображення Господня, старо-харківська Преображенсько-Куриязька церква, Преображенський храм, Преображенська церква, Соборний храм Преображення), то він був головним і найбільшим храмом куриязького монастиря, побудованим 1762 р. на місці дерев'яної церкви коштом архімандрита Калязинського монастиря Варлаама Андрієвського. Храм був хрестоподібний, розміром 23,47 на 29,87 м. Крім того, він мав 52 вікна і 7 дзвонів (5148,64 кг, 1855,85 кг, 648,24 кг, 97,05 кг, 31,53 кг, 20,47 кг, 17,6 кг).



Спасо-Преображенський храм Куриязького Преображенського чоловічого монастиря (листівка початку 20-го ст.)

Необхідність рахуватися з тим, що центральна частина садиби колонії належить іншому власнику, хвилювала А. С. Макаренка, очевидно, протягом усієї його роботи в Куряжі. Тому єдиним і логічним виходом із цього протистояння він уважав усунення монастирського храму не лише як діючого інституту, але й як споруди. Можемо зробити припущення, що боротьба навколо зазначеного питання розглядалася Макаренком як окремий педагогічний засіб у виховній системі колонії імені М. Горького, одна із форм руху колективу. Недарма “церковне” питання звучить своєрідним рефреном на сторінках 3-ї частини “Педагогічної поеми”. В главі “Перший сніп” автор описує свої переговори з церковною радою:

“До певного часу ми не починали наступу проти релігії. Навпаки, намічався навіть певний контакт між ідеалістичним та матеріалістичним світоглядом. Церковна рада іноді заходила до мене для розв’язання дрібних прикордонних питань. І одного разу я не стримався і висловив деякі свої почуття:

– Знаєте що, діди? Може, ви виберетеся в ту церкву, що над отим самим... чудотворним джерелом, га? Там тепер усе очищено, вам добре буде...

– Громадянине начальнику, – сказав староста, – як же ми можемо вибратися, коли то не церква, а каплиця тільки? Там і престолу нема... А хіба ми вам заважаємо?

– Мені подвір’я потрібне. У нас повернутися ніде. І зверніть увагу, в нас усе пофарбоване, побілене, прибране, а ваш собор стоїть облуплений, брудний... Ви вибирайтеся, а я цей собор умить розкидаю, через два тижні квітник на тому місці буде”.

Узагалі на сторінках твору не бракує епізодів протистояння з церковною “п’ятидесяткою”. У главі “Життя покотилося далі” можна прочитати: “Другим досягненням було кіно. Воно дало нам змогу по-справжньому вчепитися в роботу капища, яке стояло посеред нашого двору. Хоч як плакала церковна рада, хоч як погрожувала, ми починали сеанси точно за церковним передзвоном до вечірні. Ніколи цей старий сигнал не збирав стільки віруючих, скільки тепер. І так швидко. Тільки-но дзвонар зліз із дзвіниці, батюшка тільки-но ввійшов у браму, а біля дверей нашого клубу вже стоїть черга в дві-три сотні чоловік. Поки батюшка начепить ризи, в апаратній кіномеханік начепить стрічку, батюшка заводить “Благословенно царство...”, кіномеханік заводить своєї. Повний контакт!”.

Невирішеність проблеми іноді провокувала й більш гострі форми конфлікту. В “Педагогічній поемі”, а ще більш детально в листі до Г. С. Салько від 16 квітня 1928 р., А. С. Макаренко описує випадок, що стався на тогорічний Великдень: “Мене, втім, намагаються розважати. Вчора, повернувшись із вокзалу, застав у колонії справжній фронт. Наші обурились тим, що на дзвіниці цілий день дзвонять, і зажадали припинення цієї музики. Селяни відмовилися. Тоді дзвонарів повикидали із дзвіниці і добре побили, а із дзвонів зняли язика й сховали. Прочани заповнили увесь двір, а оскільки всі вони з приводу свята були на взводі, то Ви можете уявити, до якої міри експансивності доходив загальний тон переговорів. Після Вашого від’їзду я теж був у досить войовничому настрої, а тому під загальний захват хлопців із першого моменту пішов у атаку:

– Що? Дзвонити? Служба Ваша скінчилася? Ну й до бісової матері з двору. П’яні тут ходять, на ногах не стоять, дзвонити їм треба. Як маленькі! Чергові! Щоб через 5 хвилин нікого в дворі не було.

Прочани залишили нашу територію з матірною лайкою й погрозами самим Петровським <...>.

Хоча перемога була на нашому боці, але моральне самопочуття у мене все ж було поганеньке, виходило так, що ми образили селян і, так би мовити, зірвали політику робітничо-селянської влади. Але до вечора наше моральне становище відновилося: до колонії вже не прийшли, а були привезені на підводах 8 (вісім) прочан, ґрунтовно попсованих за допомогою ножів, дрюччя й кулаків. Колоністи зустріли їх досить єхидно:

– Дзвонити не хочете?

Проте зайнялись перев'язкою і розподілом громадян по лікарнях і покійницьких.

До 9 вечора в колонії вже були: кінний наряд міліції, автомобіль Карного розшуку і собакошукач – ціле торжество!”.

Ще в одному з перших проектів угоди між НКО та Харківськими окружною інспектурою наросвіти і окружною комісією допомоги дітям про переведення колонії імені М. Горького до Куряжу, складеному в березні 1926 р., говорилося (мовою оригіналу): “Указані три відомства вживають усі заходи щодо закриття і передачі у розпорядження Колонії розташованої на території Колонії церкви”. Можна припустити, що автором цієї вимоги був сам А. С. Макаренко, однак до кінцевого варіанту документа дана фраза з невідомих причин не вийшла. Будучи вкрай невдоволений цим, Макаренко навіть у першому відправленому з нового місця листі до М. Горького (23 травня 1926 р.) скаржиться: “Заважають дуже церкви, дзвінниця колишнього монастиря в самому центрі нашої садиби. У головному храмі провадяться служіння, і ми являємо поєднання двох стихій нез'єднаних. Треба багато покласти енергії, щоб добитися зносу церкви”.

Пізніше, на липневому пленумі ОКДД, в своїй доповіді про роботу колонії А. С. Макаренко, ймовірно, знов підняв це питання, бо пленум ухвалив: “Вважати необхідним підтримати клопотання про перевід місця здійснення релігійних обрядів із більшого приміщення до меньшого”. Проте нам не вдалося знайти документального підтвердження того, що ОКДД намагалася виконати свою ухвалу. Навпаки, коли 5 серпня президія звітувалася щодо виконання постанов по доповіді А. С. Макаренка, питання про закриття церкви навіть не прозвучало.

Не знайшовши реальної підтримки з боку ОКДД, “загальні збори колоністів” у жовтні місяці складають звернення до Президії ВУЦВК з проханням дозволити закрити, а потім зовсім розібрати монастирську церкву. У фондах Харківського обласного архіву зберігся написаний рукою А. С. Макаренка оригінал цього документа. Наводимо його повністю та із збереженням оригінальної орфографії: “Посеред нашого двору стоїть бувша монастирська церква. По неділям і по де-яким буденним дням в цій церкві служиться, співає на всю колонію хор і пахтить ладан. Іноді до церкви привозять мерців, а по святкам частенько в двір колонії влітають на тройках та на конях свадьби, майже завжди п'яні: де хто тут же біля церкви пьє самогон, кричить і співає, а наші хлопці стоять навкруги і дивляться.

Між хлопцями і церковниками не може бути ладу: у нас завжди єсть новенькі, а єсть і характери невитримані. Буває хто і вступить в суперечку, почне доводити, що бога нема. А другий не без гріха залізе на дзвінницю, почне дзвонити, або набьє кирпичу в церковний замок. Від цього виникають сварки і псуються відношення між нами і селянами.

Інакше і бути не може, бо ота церква займає увесь двір і хлопц<ям> після роботи ні пограти, ні побігати ніде: стоїть та церква усім на дорозі – кине хто м'яча, то він і летить у церковне вікно, то вже тепер у нас заборонено грати у футбол. Нас же всіх 350 і нам трудно так повернутися, щоб ту церкву не зачипити.

Дякуючи тій церкві ми не хозьяєва в своїм дворі, через двір ходе хто хоче, а спитати не можна.

Таке становище виникає з того, що двом-трьом десяткам старих баб обов'язково треба молитись як раз у цій церкві, а не в иншій. Наша колонія предлагала відремонтувати добру кам'яну церкву під горою біля колонії, як<а> зовсім кріпка і здатна для двох трьох сот людей, але віруючи рішуче відмовились від такої нашої послуги.

Ми всі звертаємось до Президії ВУЦВК з клопотанням щоб оту церкву, що стоїть в нашому дворі було зачинено а потім і зовсім розібрано, бо колонія, зробила великі витрати на ремонти, побудувала нові будинки, збирається сидіти тут довго і зовсім важко нам жити рядом з церквою і неприємно”.

Наступні документи демонструють шлях вирішення справи: 22 жовтня ОІНО підтримує клопотання колонії перед президією окрвиконкому; 11 листопада ОВК підносить це питання перед НКВС; 18 листопада НКВС відмовляє в задоволенні позова, пояснюючи, що “зазначена церква обслуговує релігійні потреби досить численної по кількості релігійної громади й що

будинок зазначеної церкви для функціональних потреб колонії не необхідний”; приблизно 25 листопада ОВК доводить до відома ОІНО відмову НКВС і просить повідомити про це Горьківську колонію.

Останнім із відомих нам документів у цій справі є акт червневого 1927 р. обслідування колонії імені М. Горького комісією Харківської міськради, де говориться про знаходження церкви у дворі колонії як про ненормальне явище і пропонується задіяти для вирішення проблеми президію міськради, та протокол засідання пленуму комісії соцвиху міськради від 12 серпня 1927 року: “Монастирську церкву, що є на території у відкритому вигляді, слід зачинити, а для потреб населення релігійно налаштованих відвести, тобто відкрити на іншій ділянці кол. монастиря церкву”.

Позиція НКВС, що відмовила у клопотанні Горьківській колонії на користь прочанам Спасо-Преображенської церкви, може дещо прояснитися з огляду на певні попередні події. За два роки до “завоювання Куряжу” двічі, у березні й травні 1924 р., Харківське єпархіальне управління повідомляло Харківський окрліквідком про те, “що в числі “п’ятидесятки” Спасо-Преображенської церкви сл. Куряжу, представленої в Окрліквідком на предмет затвердження, більше половини тих, що підписали договір “тихонівського” напрямку. Тому Харківське Єпархіальне Управління просить Харківський Окрліквідком означену п’ятидесятку не затвердити, оскільки в найближчі дні буде представлена нова п’ятидесятка, яка складається виключно із осіб, що співчують обновленському руху”.

“Тихонівцями”, як відомо, у побуті називали духівництво та вірних Російської православної церкви та особисто патріарха Тихона, що після 1917 р. не визнав радянської влади. Хоча тихонівське духівництво зазнавало переслідувань із боку влади, кількість його в Україні на середину 20-х рр. була близько 6 тисяч осіб. Тож двома місяцями потому, 29 червня, нова “пятидесятка” дійсно була обрана, чим церковна громада курязької церкви довела свою лояльність владі.

Щодо наведеної заяви Горьківської колонії, то, уважно вдивляючись у її текст, можна зробити деякі зауваження. Фраза в документі, що “двом-трьом десяткам старих баб обов’язково треба молитись як раз у цій церкві, а не в іншій”, на нашу думку, є не що інше, як полемічний прийом. Про кількість парафіян Преображенської церкви певною мірою можна судити з її прибутків, сума яких лише за січень, лютий і березень 1927 р. сягнула 439 крб. Крім того, макаренківський проект заміни Преображенської церкви каплицею був неприйнятний для церковної ради ще й тому, що вона добре розуміла технічну неможливість розмістити там усе церковне начиння. Ось далеко не повний перелік його на той час: 3 іконостаси (один з 15 і два з 9 іконами), 3 алтарі з 30 іконами, облачень священників – 55, облачень архієрейських – 18, підрясників – 37, діаконських стихарів – 63, жертвників – 3, аналоїв – 9, покривал для аналоїв – 10, столів – 4, лампад – 8, корогв – 4 тощо.

До цього варто додати, що релігійні споруди досить часто знаходились на території тих інтернатних установ, базою для яких послужили монастирські подвір’я. Так, саме в цей час (грудень 1926 р.) із заявою про дозвіл перебудувати приміщення колишньої церкви під майстерні вийшло Богодухівське дитмістечко. Як бачимо, перед богодухівським колективом стояли дещо інші завдання щодо відносин з церковною спадщиною. Відомо також, що саме із суперечки з релігійною громадою почалася славна історія другого найвідомішого інтернатного закладу Харківщини – Охтирського дитячого містечка. Його керівник М. Л. Довгополюк, однак, діяв більш рішуче. До честі А. С. Макаренка треба зауважити, що він у своїй боротьбі діяв виключно адміністративними засобами, а не вдирався у храм під час богослужіння, на погрожував зброєю священикам, не скидав хрест із купола собору, як це робив Довгополюк.

Зрештою Курязький собор був закритий всього лише трохи більше, ніж за рік після звільнення А. С. Макаренка з колонії – на жовтневі свята 1929 р. Потім тривалий час він стояв порожнім або зайнятим якимось господарським реманентом, і лише наприкінці 1930 р. був складений план і кошторис на перебудову собору під колонійський клуб (70 – 75 тис. крб.).

Остання згадка про собор міститься в наказі № 897 Народного комісаріату внутрішніх справ України від 20 листопада 1935 року “Про результати обслідування Трудколоній НКВС Харківської області ім. Горького і Андріївської”. У ньому, окрім іншого, зазначено: “В Колонії ім. Горького височить посеред двору величезна купа розвалин колишнього собору, яку не можуть прибрати протягом року”.

Однак запекла боротьба різних церковних течій, що точилася на той час по всій Україні і ареною якої був, очевидно, й Куряж, на цьому не припинилася. Несподівано в листопаді 1925 р. до відділу культів Харківського ОВК церковна рада Преображенської церкви звернулася з заявою: “виходимо з Канонічного підпорядкування всеукраїнському священному синоду і входимо в таке підпорядкування наміснику Патріаршого престолу в Москві Митрополитові Петру Крутицькому і його Канонічному єпископові Костянтину Сумському.” Таке рішення церковної ради було майже викликом владі, бо Крутицький (світське ім'я – Петро Федорович Полянський; роки життя 1863 – 1937) був митрополитом Російської православної церкви й ідейним спадкоємцем патріарха Тихона, який за передсмертним заповітом останнього у 1925 р. прийняв патріарші права. “Обновленці” на чолі з Введенським намагалися усунути Крутицького від влади. Невдовзі, лише через місяць після згаданої заяви, у грудні того ж таки 1925 р. його було заарештовано і вислано спочатку до Суздаля, потім до ненецького зимів'я Хе. 1937 р. вже тяжко хворого Крутицького було розстріляно. З огляду на все сказане можна припустити, що, відмовляючи колонії на користь церковної громади, органи НКВС таким чином, очевидно, намагались забезпечити політичну лояльність останньої.

На червень 1927 року господарство колонії імені М. Горького, окрім землі, складалося з електростанції, водокачки, пральні, 2 тракторів, комплексу різних землеробських знарядь, 14 коней, 6 корів, 40 овець, 40 гусей тощо. Значна кількість колоністів була закріплена за навчально-виробничими майстернями. У швейній, яка мала 9 швейних машин і обслуговувала всю колонію, працювало 13 чол. Так само виконували внутрішні замовлення колонії 16 чол. у шевській майстерні, по 6 чол. у кузні й пекарні. Зовсім іншого рівня завдання стояли перед добре обладнаною столярною майстернею: 38 її вихованців не лише навчалися, але й брали зовнішні замовлення. На цей час вони виготовляли 5000 ящиків і 1000 стільців для бджолярів. Кількісний склад обслуги майстерень восени 1927 року зріс до 131 вихованця, що на той час становило 38,53% від загального контингенту. Документи засвідчують велику активність керівництва колонії в розбудові господарства. Особливо сприяло підвищенню професійного рівня учнів майстерень використання складного промислового обладнання.

Приблизно восени 1927 року для виконання виробничих замовлень колонією були орендовані у Харківського окружного відділу місцевої промисловості штампувальні верстати.

Значним контрастом із полтавським періодом існування Горьківської колонії була наявність “заможного” і активного шефського комітету, фінансово-матеріальна допомога якого з перших же місяців після “завоювання Куряжу” перетворилася на потужний чинник її економічної, професійно-освітньої й культурної діяльності. На березень 1927 року шефком об'єднав місцеві осередки громадського добровільного товариства “Друзі дітей”, що діяло в Україні з 1924 року, 6 харківських установ і підприємств: Харківського центрального робітничого кооперативу, товариства “Ларьок”, електростанції, 1-ї Харківської технічно-промислової школи, Рабочкому перукарів та 3-ї харківської тютюнової фабрики. Про фінансові можливості шефкому говорить, наприклад, його кошторис, лише на червень–листопад 1927 року, затверджений у сумі 1810 крб.

Загальна стратегія матеріальної допомоги шефкому була спрямована саме на забезпечення вихованцям можливостей отримати яку-небудь кваліфікацію. Тому одним із перших помітних проектів шефів було обладнання кузні. Більш ранні документи свідчать про те, що організація кузні планувалася ще для попередниці Горьківської колонії – курязької трудової колонії імені 7 Листопада. Після того, як стало відомо про реорганізацію колонії кошторис був тимчасово заморожений. Прибуття ж усієї рухомої матеріальної бази Горьківської колонії, що включала й добре обладнану кузню, внесло помітні корективи у названий проект. 29 грудня 1926 року Жовтневий райком ухвалив: “по пункту про дообладнання кузні пропонувати шефкому

представити докладний кошторис на затвердження”. У написаному після того А. С. Макаренком “Кошторисі на поповнення кузні колонії” загальна сума складає лише 380 крб. (два міхи по 90 крб., 2 ковадла по 70 крб., 2 набори ручних інструментів по 30 крб.).

Смета
на поповнення кузні колонії

2 міхи по 90р	180р
2 ковадла по 70р	140р
2 набори ручних інструментів по 30р	60р
Усього	380р

Зав. колонією М. Е. Ференко

8/XI 26

Кошторис на доукомплектування кузні колонії імені М. Горького від 8 листопада 1926 р. (автограф А. С. Макаренка; ДАХО, ф. Р-1492, оп. 1, спр. 85, арк. 35)

Значні кошти шефком витратив також і на дообладнання слюсарної майстерні колонії, початковий кошторис якого планувався у сумі 2160 крб. (токальний верстат великий – 700 крб.; бормашина велика – 300 крб.; 10 шт. лещат слюсарних – 600 крб.; 10 наборів ручних інструментів, з 10 напилками, 2 молотками, 6 зубилами у кожному – 360 крб.; 2 шт. клупів – 200 крб.), але фактично у липні 1926 року витрачено було лише 1085 крб.

Треба сказати, що згадки, загалом не чисельні, про шефський комітет харківської колонії імені М. Горького у макаренкознавчих дослідженнях пов’язані з іншою важливою подією – придбанням трактора. Перша інформація про подібне вагоме поповнення матеріальної бази колонії датується приблизно кінцем вересня – початком жовтня 1926 року, коли у прибутково-витратній відомості шефкому було заплановано на придбання трактора 1022 крб. Більш докладні дані про цю фінансову операцію містяться у звіті бухгалтера колонії імені М. Горького, підписаному за завколонією М. Е. Ференко: загальна вартість трактора – 1450 крб.; в рахунок на його оплату колонією видані два векселі – на 580 крб., з терміном погашення до 1 листопада 1927 року, і на 562 крб., з терміном до 1 листопада 1928 року; від шефкому одержано 562 крб. (майже всі отримані від шефкому кошти пішли на технічні витрати у зв’язку з купівлею трактора – задаток, відсотки по векселях, викуп трактора, плуга і запчастин до нього, поїздки). Пізніше помісячну оплату, очевидно, по вказаних векселях, шефком, за санкцією Жовтневого райкому, цілком узяв на себе.



Перший трактор в колонії (архів науково-дослідної лабораторії А. С. Макаренка Полтавського педуніверситету)

Окрім закупівлі обладнання шефський комітет утримував за власний кошт інструкторів майстерень колонії: за перше півріччя 1926–1927 фінансового року, наприклад, на оплату праці інструкторів курязької й люботинської колоній він витратив 320 карбованців.

У Курязі, на відміну від полтавського періоду, колонія мала окрему будівлю школи, в якій на осінь 1926 року працювали 6 класів. У 1927–1928 роках функціонувала вже семирічна школа, навчання було організовано за триместрами, і проводилося у дві зміни по 4 години. Значну допомогу школі у вигляді навчальних посібників, бібліотеки тощо надавав впливовий шефський комітет.

З переїздом до Курязю колонія імені М. Горького опиняється в центрі не лише адміністративної, але й громадської уваги, що особливо позначилося на ставленні до неї засобів масової інформації. Осмислення свого педагогічного досвіду, яке почалося ще в останні полтавські роки спонукало, очевидно, А. С. Макаренка й до активних дій у напрямку популяризації останнього, а співпраця із ЗМІ, як ніщо інше, мала цьому сприяти.

Із самого початку преса виконувала вкрай важливу функцію в становленні макаренківської системи виховання: роблячи життя колонії явищем у достатній мірі прилюдним, вона неминуче формувала стійку громадську думку довкола неї, створювала певний стереотип, у тому числі в колах, від яких тим або іншим чином залежав добробут закладу. І чим позитивніше складалося суспільне ставлення до колонії імені М. Горького, тим більш тверду опору знаходив А. С. Макаренко в боротьбі за власні принципи трудового та виробничо-професійного виховання. В самому ж колективі колонії зростаючи з кожним роком власна популярність була потужним виховним чинником, який неминуче викликав гордість і створював непереборну привабливість усіх атрибутів цього колективу для кожного його члена. В той же час, погіршення загальної тональності преси після інспекторських перевірок колонії в 1927–1928 роках значно ускладнила становище А. С. Макаренка і як педагогічного діяча, і як людини.

Зібрані досьгодні відомості, а також нові знахідки дозволили упорядкувати різні за характером матеріали про колонію в інтервалі часу з 1922 року – моменту появи її на сторінках преси – по липень 1928 року, тобто в межах суто “макаренківського” етапу її розвитку. Для

ілюстрації динаміки висвітлення діяльності колонії представляємо список українських видань, розташованих у порядку зменшення кількості відповідних публікацій, складений на основі аналізу фондів Харківської наукової бібліотеки імені В. Г. Короленка, бібліотеки Полтавського національного педагогічного університету імені В. Г. Короленка, Державного музею-заповідника А. С. Макаренка в с. Ковалівка Полтавського району, архіву науково-дослідної лабораторії А. С. Макаренка Полтавського педінституту, і не в останню чергу публікацій лабораторії “Макаренко-реферат” та полтавської макаренкознавчої школи (див. табл.).

**Динаміка висвітлення вітчизняною пресою діяльності
колонії імені М. Горького (1922–1928 роки)**

№ п/п	Видання	Кількість публікацій за рік							Σ
		1922	1923	1924	1925	1926	1927	1928	
1.	Комуніст (газ.)	-	-	-	-	1	19	8	28
2.	Пролетарий (газ.)	-	-	-	-	3	8	6	17
3.	Вісти (газ.)	-	-	1	-	3	2	7	13
4.	Харьковский пролетарий (газ.)	-	-	-	-	5	2	4	11
5.	Шлях освіти / Путь просвещения (журн.)	-	-	1	-	3	2	-	6
6.	Комсомолец України (газ.)	-	-	-	-	1	3	1	5
7.	Октябрьские всходы (журн.)	-	-	-	-	-	-	5	5
8.	Червоні квіти (журн.)	-	-	-	-	-	1	4	5
9.	Голос труда (газ.)	2	1	1	-	-	-	-	4
10.	На зміну (газ.)	-	-	-	-	-	1	3	4
11.	Народній учитель (газ.)	-	-	-	1	-	1	2	4
12.	Юный ленинец (газ.)	-	-	-	-	1	-	3	4
13.	Більшовик Полтавщини (газ.)	-	-	-	2	-	-	-	2
14.	Всесвіт (журн.)	-	-	-	-	-	1	1	2
15.	Дети после голода. – Харьков, 1924 (зб.)	-	-	2	-	-	-	-	2
16.	Наше слово (журн.)	-	-	-	-	-	-	2	2
17.	Нова громада (журн.)	-	-	2	-	-	-	-	2
18.	Пролетар. Робітничка газета (газ.)	-	-	-	-	-	2	-	2
19.	5 лет работы с детьми-правонарушителями. – Полтава, 1925 (зб.)	-	-	-	2	-	-	-	2
20.	Робітник (газ.)	-	-	-	-	2	-	-	2
21.	Дитяче містечко. Збірник методичних матеріалів. – Харків, 1928	-	-	-	-	-	-	1	1
22.	Дитячий рух (журн.)	-	-	-	-	-	-	1	1
23.	Друг детей (журн.)	-	-	-	-	1	-	-	1
24.	Записки Полтавського І.Н.О. (журн.)	-	-	-	-	1	-	-	1
25.	Знання (журн.)	-	-	-	-	-	1	-	1
26.	Маро. Работа с беспризорными. – Харьков, 1924	-	-	1	-	-	-	-	1
27.	Новими стежками (журн.)	-	1	-	-	-	-	-	1
28.	Радянська школа (журн.)	-	-	-	-	-	1	-	1
29.	Робітник освіти (журн.)	-	-	-	1	-	-	-	1
30.	Селянин Харківщини (газ.)	-	-	-	-	-	1	-	1
31.	Три съезда: сборник ст. по вопросам помощи детям. – Харьков, 1925	-	-	-	1	-	-	-	1
Разом:		2	2	8	7	21	45	48	133

Як бачимо, навіть ще не остаточне загальне число відомих матеріалів про колонію значно перевершує сотню найменувань; при цьому слід відзначити, що максимальна кількість публікацій припадає на першу половину 1928 року, тобто на найдраматичнішу сторінку в історії установи. Незважаючи на численність матеріалів, було б передчасним припиняти пошуки в даному напрямку, підтвердженням чого є декілька невідомих навіть спеціалістам джерел, відкритих нами за останній час.

Наприкінці грудня 1927 р. А. С. Макаренко з метою добування додаткових коштів для розвитку колонії удається до тактичного прийому – звертається з листом до президії Харківського окрвиконкому, в якому наводить список 32 іноземних делегацій, що відвідали колонію з серпня 1926 р. При цьому він зауважує, що, залишаючись формально дослідно-показовою установою, колонія ніяких додаткових асигнувань “на показовість” не отримує, та просить виділити 10 тисяч карбованців. Тут треба підкреслити, що республіканська й окружна влада цілком свідомо і цілеспрямовано експлуатувала “стрункість і блиск” макаренківського колективу в саморекламних цілях, не особливо витрачаючись при цьому ані матеріально, ані в іншому будь-якому відношенні. Ми встановили, що колонія Горького входила обов'язковим пунктом у розроблений Всеукраїнською профспілкою освітян екскурсійний маршрут по столичному Харкову. Показово, що колонія в розділі “Освіта” цього маршруту була сусідом із такими респектабельними установами, як провідні виші (Інститут народної освіти, медичний, ветеринарний, технологічний і сільськогосподарський), дослідна станція НКО, обсерваторія, Бібліотека імені В. Г. Короленка тощо.

На перший погляд здається майже неймовірним змальований Макаренко у листі потік відвідувачів. Але підтвердження напруженості екскурсійного графіка колонії ми знаходимо на сторінках головного органу ЦК і Харківського окружного комітету КП(б)У газети “Комуніст”. У той час склад і програму перебування в столиці України Харкові численних закордонних делегацій обов'язково висвітлювала республіканська преса. Особливо масовим наплив гостей був у листопаді 1927 р., у зв'язку із святкуванням 10-ї річниці Жовтневої революції. Так, у жовтні – листопаді в Радянському Союзі перебувала інтернаціональна жіноча делегація робітниць Франції, Німеччини, Англії, Австрії та Польщі, що прибула для участі у Всесоюзному з'їзді робітниць і селянок. Про відвідини нею колонії імені Горького 3 листопада повідомляють Макаренко у наведеному листі й “Комуніст”. Два тижні по тому колонія вже змушена приймати групи іноземців майже щодня: 18 листопада (Макаренко датує їх візит 19 листопада) – червоні фронтовики Німеччини і Франції та члени інтернаціональної ліги інвалідів – учасників імперіалістичної війни, 20 листопада – делегації скандинавських (15 данців і один швед) і італійських робітників, 24 листопада – естонські робітники, 2 грудня (30 листопада, за даними Макаренка) – бельгійська робітнича делегація.

Навіть при всьому своєму бажанні вразити чиновників, Макаренко все ж опустив у листі деякі факти: 17 листопада, наприклад, у колонії побувала делегація американських робітників – вихідців із західних областей України. Вочевидь, колишніх своїх співвітчизників він цілком резонно не став зараховувати до категорії чужоземців. А 20 листопада він чомусь не згадав про французів.

Незадовго до вказаних подій дуже широко популяризувався візит до СРСР всесвітньо відомого французького письменника-комуніста і антифашиста Анрі Барбюса. Прибувши до Москви 10 вересня з метою, як говорилося у повідомленні, “серйозно працювати, щоб дати західноєвропейському суспільству справжнє уявлення про СРСР”, письменник особливо цікавився питанням про т. з. “більшовицьке варварство”, про яке багато говорили в той час на Заході. Пізніше, на запрошення правління харківського будинку літератури імені Блакитного, Барбюс відвідав Харків. 5 жовтня, як відомо, він знайомився з роботою колонії імені Горького. Окрім “Пролетаря” і “Комсомольця України”, цей факт висвітлював і “Комуніст”: письменник обговорював з адміністрацією колонії і представниками Народного Комісаріату освіти методи соціального виховання і засоби боротьби з дитячою безпритульністю. При цьому Барбюс заявив, що лише в СРСР він уперше побачив правильні методи трудового виховання, “які цілком забезпечують перетворення неповнолітніх правопорушників на свідомих громадян Республіки”.

Того ж дня, виступаючи на засіданні харківського активу Міжнародної організації допомоги революціонерам, він цитував напис на воротах колонії.

Набагато більшою пошаною був обставлений приїзд до Харкова Максима Горького. До візиту великого письменника готувалася не лише його підшефна колонія, але й харківська влада, що знайшло відображення на сторінках ЗМІ. Серед відповідних публікацій одна залишалася до недавнього часу майже непоміченою. Йдеться про невелику замітку “Горький приїде до Харкова”, в “Комуністі” за березень 1928 р. Особливим цей матеріал робить та обставина, що в ньому вперше після звільнення з посади завідуючого Управлінням дитустановами Харківщини і відповідного конфлікту з органами НКО позитивно згадується ім'я Макаренка.

У повідомленнях про боротьбу з безпритульністю, яка особливо інтенсивно проводилася напередодні революційного ювілею, ім'я колонії звучить своєрідним рефреном. 23 вересня “Комуніст” інформував своїх читачів, що підібрані з вулиць підлітки й ті, яких передбачалося підібрати до кінця року, будуть “відправлені до колонії ім. Горького і до дитмістечок у районних містах Харківщини”. На зібрані у результаті місячника допомоги дітям 110.000 крб. планували розширити дитбудинки – вочевидь, і колонію Горького. З 31 жовтня по 5 листопада 1927 р. проводилося нове вилучення з вулиць безпритульних, і про намір влади розмістити їх у першу чергу в колонії імені Горького двічі знов повідомляла згадана газета.

4 вересня того ж 1927 р. колоністський колектив став однією з головних дійових осіб на святкуванні XIII Міжнародного юнацького дня в Харкові: місце колонії на майбутній демонстрації було вказано в офіційному плані, опублікованому головною партійною газетою. Звіт же про це з'явився відразу в двох репортажах кореспондентів “Комуніста”.

Буде цілком логічним припустити, що така помітна виховна установа не могла не викликати цікавість і іншого потужного засобу масової інформації – документального кіно. На другу половину 20-х років минулого століття саме припадає період особливо бурхливого розвитку вітчизняної кінематографії: в 1928 році створена Київська кіностудія художніх фільмів, існує досить розгалужена мережа виробництва кінодокументалістики, що складається з державних і кооперативних кінотовариств.

Нам удалося знайти документальне свідчення, очевидно, першої спроби відображення роботи колонії імені М. Горького засобами кіно. Йдеться про коротке повідомлення в газеті “Комуніст” за 26 серпня 1927 року, що в межах місячника допомоги дітям кінокооперативне об'єднання “Червоний факел” зняло декілька сюжетів із життя колонії. Ймовірно, кінодокументалісти прагнули максимально широко представити специфічну виховну систему і побут колонії імені М. Горького, проте в статті говориться лише про такі аспекти: салют вихованців Всеукраїнському Центральному Виконавчому Комітету, зміна караулу біля прапора колонії, засідання ради командирів, “яка обговорює справи майбутньої роботи загонів”. Окремий сюжет автор матеріалу підкреслює як “дуже цікавий”: “один із безпритульних проситься в колонію на виховання”. На загальному тлі необлаштованості системи інтернатних установ, жалюгідної матеріальної бази, масових втеч вихованців таке явище виглядало як своєрідний парадокс. Нам, на жаль, невідома подальша доля відзнятого матеріалу, проте, поза сумнівом, сам А. С. Макаренко не міг не оцінити унікальних можливостей документального кіно в пропаганді апробованих колонією імені М. Горького виховних ідей. Незабаром, 29 жовтня того ж 1927 року, він звертається до обласного відділу Всеукраїнського фотокіноуправління (ВУФКУ) з листом, текст якого ще не публікувався: “Колонія ім. М. Горького, якщо єсть план випустити кінохроніку до 10 роковини Жовтня, прохає засняти колонію в її роботі на місці по приложеному плану”. До листа дійсно прикладений детальний “Список кіно-знімків в колонії ім. М. Горького”.

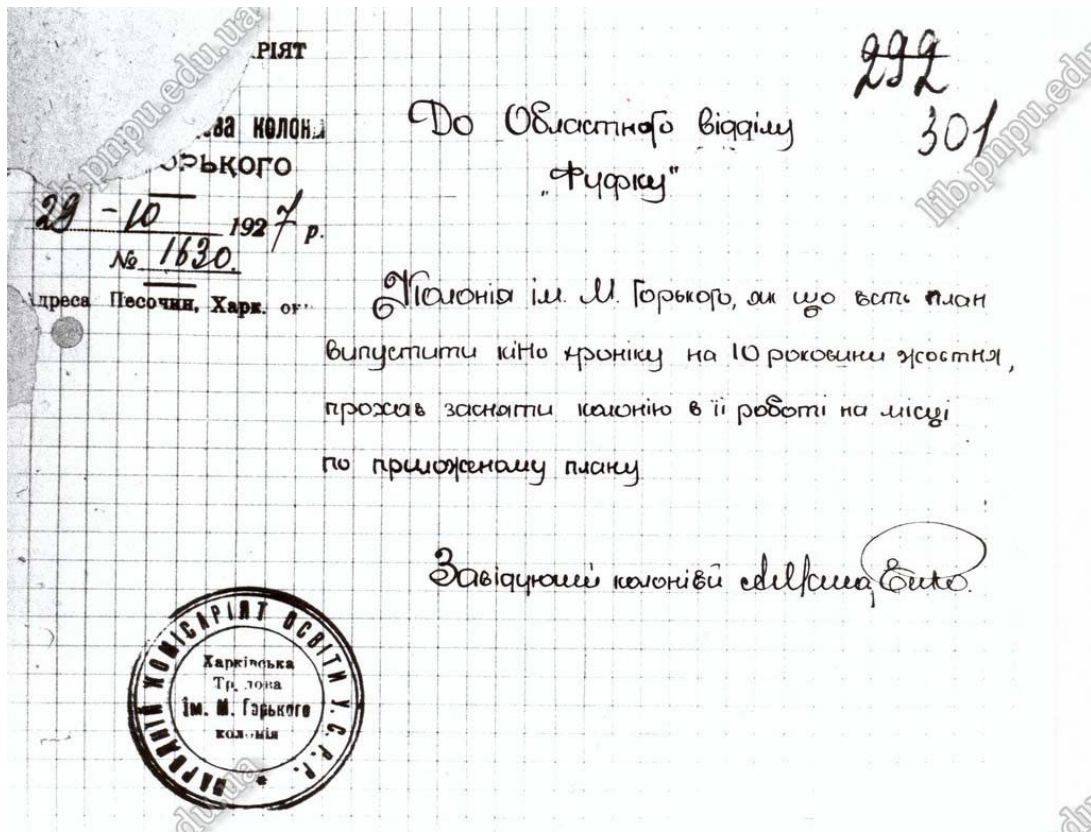

Звернення А. С. Макаренка до обласного відділу ВУФКУ від 29 жовтня 1927 р. (фотокопія із архіву науково-дослідної лабораторії А. С. Макаренка Полтавського педуніверситету)

Аналіз вмісту кожного з 5 смислових блоків цього плану може дати можливість усвідомити логіку автора листа в баченні головних моментів системи колонії імені М. Горького. У перший блок, "Там, де був притон чернеців, живе трудова колонія ім. Горького", А. С. Макаренко вніс такий "відеоряд": "а) Загальний вигляд монастиря; б) В'їзд до колонії. Напис на воротах "І над Землею поставим прапор червоний труда"; в) Прапор, що розвівається над головною будівлею; г) Напис на звороті воріт "Єсть"; д) Двір колонії. Ігри".

Другий блок, названий "Робочий день в колонії починається. Раніше всіх піднялося чергування", теж містить декілька окремих сюжетів: "а) Чергування у дворі колонії; б) Будять чергового сигналіста; в) Сигнал "Вставати"; г) Пробудження; д) Фізкультура".

Вміст третього блоку, що має назву "Після сніданку. Сигнал на роботу", розкриває такі аспекти життя колонії: "а) Загони розходяться по роботах; б) Виїхав трактор; в) Вигнали стадо; г) Вигнали свиней на прогулянку; д) Виїхали в місто з виконаним замовленням; е) Кують селянського коня (Робота кузні); ж) Контроль робочого загону; з) Прибирання; и) Пікет сторожового загону; к) Школа".

Блок "Дисципліна" чудово ілюструє ключові атрибути міцності і згуртованості колективу: "а) Стрій колоністів. Збір; б) Винесення прапора; в) Пішли на прогулянку; г) Догана; д) Рапорти командирів; е) Виїзд пожежної команди. Тривога". Автор не розкриває змісту останнього із блоків плану – "Завкол і персонал", але окремо наводить ще дві сюжетні одиниці: "Ігри і танці" та "Кіно".

...С'ОК

Кіно-сценарій в колонії ім. М. Горького

49
30

1. План. 1968 рік. Приїждять монахи. Живуть у Куряжській колонії ім. Горького"

- a) Обійми буд. монастиря
- b) Віз з колониї. Надпис на вхідних "Ві відрізили над Землею пророк знає, туди"
- c) Фай, розвиваються над новими знаками
- d) Надпис на обороті ворит "Басті"
- e) Двері колониї. Урви.

2. Роботи день в колонії починається. Ранній вечір починається димом

- a) Димом в двір колониї
- b) Будуть димом: сигналізація
- c) Сигнали "Ві відрізи"
- d) Провідники
- e) Фізична робота

3. Після завершення. Сигнали на роботу

- a) Стрели розносять по роботам
- b) Віз на трактор
- c) Віз на сідло
- d) Віз на сідло на прохання
- e) Віз на сідло з імпровізованими знаками
- f) Віз на сідло (Робота на сідло)
- g) Контроль роботи стрели
- h) Уварт
- i) Пилі стрели стрели
- j) Шляхи

4. Дисципліна.

- a) Стрели колониї. Світ
- b) Віз на сідло
- c) Віз на прохання
- d) Віз на сідло
- e) Віз на сідло
- f) Віз на сідло
- g) Віз на сідло
- h) Віз на сідло
- i) Віз на сідло
- j) Віз на сідло

5. Завантаження персонелі.

Вір - машини
Кіно.

Завантаження колониї сценарієм

Складений А. С. Макаренком перелік сюжетів екранізації колонії імені М. Горького (фотокопія із архіву науково-дослідної лабораторії А. С. Макаренка Полтавського педуніверситету)

Привертає увагу цікавий факт: за два дні після написаного А. С. Макаренком листа, 31 жовтня, інша інстанція по боротьбі з дитячою безпритульністю, Правління Харківської окружної ради Товариства "Друзі дітей", теж звертається до ВУФКУ з аналогічним проханням – "провести у Святкування Жовтня кінозйомки таких моментів". Серед п'яти запропонованих тем під номером 4 зазначено: "Колонія ім. М. Горького (Куряж), приїзд шефів, спільне святкування "Жовтня" в колонії, підношення шефами трактора і інш. моменти з життя колонії". Такий збіг у часі цих двох документів міг бути викликаний, очевидно, певними подіями, про характер яких ми можемо зараз лише гадати. Але автономність дій колонії і товариства підтверджується майже повною відмінністю їх сценарних планів. Наслідки обох листів теж ще залишаються недослідженими, і ми не знаємо навіть, якою мірою було виконане їхнє прохання.

Але, незважаючи на широку популярність колонії, інноваційні методи виховання, запроваджені А. С. Макаренком у ній, призвели на початку 1928 року до надзвичайного загострення протистояння з керівними органами освіти, що згодом призвело до звільнення невгамовного завкола.

Час, що пройшов з моменту перших педагогічних успіхів Горьківської колонії, дав достатньо приводів як для оптимізму, так і для серйозних сумнівів щодо ступеня соціальної життєздатності,

тобто відтворюваності розробленої А. С. Макаренком виховної системи. На нашу думку, важливою перешкодою для вирішення цього, можливо, найпринциповішого питання макаренкознавства виступають до цього часу однозначно не з'ясовані причини і обставини конфлікту педагога з офіційними освітянськими органами, що призвели до ліквідації його виховної установи. Через брак об'єктивної інформації ми досі не знаємо, чи є знищення запропонованої системи наслідком її принципової одіозності як соціального інституту, чи причини, що призвели до цього, криються лише в особливостях історичної ситуації тої доби. Проте конфронтація з органами наросвіти прямо або опосередковано загрожувала функціонуванню виховної системи Макаренка, а разом із тим, і розповсюдженню надзвичайно цінного педагогічного досвіду.

Хоча з приводу кризи 1927–1928 років написано чимало, і кожен з відомих дослідників творчості й життєвого шляху А. С. Макаренка неодмінно тою чи іншою мірою цікавився нею, в нашому розпорядженні ґрунтовної і некон'юнктурної, побудованої на широких архівних розвідках роботи, на жаль, немає.

Події, що супроводжували полеміку навколо колонії, відображають велику складність і неоднозначність даної проблеми. Про це ж говорить і широке розмаїття підходів до її вирішення серед вітчизняних і зарубіжних макаренкознавців. Пошуки причин педагогічної трагедії А. С. Макаренка у їх працях мали принаймні декілька напрямів: а) аналіз несприятливих соціально-політичних і ідеологічних процесів в Україні й СРСР у перші пореволюційні роки; б) вивчення ідейно-теоретичної боротьби у галузі педагогіки й народної освіти; в) визначення кола можливих ворогів Макаренка, причетних до “змов” проти нього; г) аналіз деструктивних характерологічних особливостей особи самого А. С. Макаренка.

Загальний тон у визначенні причин і характеру конфлікту А. С. Макаренка з владою задали в свій час перші дослідники його біографії. Проф. Є. Н. Мединський, наприклад, ще в 1949 р. вороже ставлення до колонії імені М. Горького пояснював діяльністю “шкідників – буржуазних націоналістів” із НКО УСРР і представників “лженауки педології” в українських педагогічних навчальних закладах і науково-дослідних установах. Пізніше, в додаток до цього списку, в залежності від політичної кон'юнктури називалися нові категорії недругів Макаренка. Чільне місце серед них належить “троцькістам”, “ворогам революційної педагогіки” і “кабінетним теоретикам”. Нові часи до цієї плеяди додали ще категорію “сталіністів”.

Завдяки зростанню джерелознавчої бази останніми роками виникла можливість дещо розширити поле пошуку політичних, соціальних і ідеологічних передумов драматичних подій 1928 року. Можна виокремити декілька версій щодо ймовірних чинників конфлікту навколо макаренківської виховної системи.

Ідейне протистояння Горьківської колонії як інноваційного виховного закладу з офіційною доктриною умовно поділяється на три етапи: а) з перших років її існування до, приблизно, початку осені 1927 р., коли незвичні методи її роботи привертають все більше громадської уваги і створюють своєрідну альтернативу офіційній теорії соцвиху, чим провокують невдоволення фундаторів останньої; б) з осені 1927 р. до березня 1928 р. – широка екстраполяція досвіду колонії імені М. Горького у межах трудового дитячого корпусу Харківського округу і перші спроби його дискредитації; в) березень – липень 1928 р.: “генеральний бій” із представниками офіційної педагогіки, втручання Н. К. Крупської, звільнення А. С. Макаренка. Для кращого розуміння обставин, які передували крайньому загостренню стосунків А. С. Макаренка з офіційними колами, ми маємо за архівними й літературними джерелами відновити хронологічний перебіг головних подій.

Очевидно, початок конфлікту А. С. Макаренка з освітянською владою треба шукати в історії перших років колонії імені Горького. Його дружина Галина Стахіївна Салько в своїх спогадах розповідає, що вже у 1922 році, коли вона вперше побачила Макаренка, “в педагогічних колах говорили по-різному про полтавську колонію імені Максима Горького”. Про боротьбу Макаренка з “чиновниками від педагогіки” вже в ті роки згадує і відома українська письменниця Оксана Іваненко – колишня співробітниця колонії імені Горького, а згодом і Управління дитбудинками Харківського округу.

Осінь 1924 року – в колонії імені Горького виникає як потужний стимулюючий засіб змагання зведених загонів, що спровокувало невдоволення місцевих органів народної освіти. А. С. Макаренко про це писав: “У той час змагання ще не було загальною ознакою радянської роботи, і мені довелося навіть піддатися тортурам у катівні наросвіти через змагання”.

1925 рік – критика деякими педагогами окремих елементів системи А. С. Макаренка (“конкуренції”, методів заохочень і покарань, кишенькових грошей для колоністів тощо) за начебто підміну ним у вихованні внутрішнього стимулювання, що ґрунтується на самосвідомості вихованців, зовнішніми його формами.

Лютий 1926 року – журнал НКО УСРР “Шлях освіти” друкує написаний рукою проф. Г. Г. Ващенко звіт про полтавську конференцію працівників установ соцвиховання, в роботі якої доповідь А. С. Макаренка про педагогічний досвід колонії імені Горького задала загальний тон. Автор зазначає, що, ухвалюючи запропоновані колонією методи виховання, конференція стала на шлях розходження з головними ідеями і методами соцвиху.

Цілком зрозуміло, що переїзд до Харкова у травні 1926 року створив для колектива Горьківської колонії зовсім іншу соціальну ситуацію. Близкість столичних інституцій, взяті на себе зобов'язання, а відповідно і кредит довіри з боку освітянської влади, разом не могли не утворити потужний фактор розвитку макаренківської виховної концепції. Але й суперечності, що виникали ще в полтавській провінції, тепер набули нового звучання. Згодом сам Макаренко в опальній главі “Педагогічної поеми” “Колопідніжжя Олімпу” про це напише: “Розвиваючи роботу в колонії, я зараз не міг бути так природньо безоглядним, як раніше, бо хмари клубочилися прями́сінько над моєю головою і з них раз у раз гриміли громи і вилітали блискавки. / Уже й раніше на мене скося дивилися з “небес”, але раніше я подвизався в провінції, на мене рідко падали промені великих світил, та й сам я намагався не стрибати надмірно над поверхнею землі. Я опинився у неприємному сусідстві з богами. Вони роздивлялися мене неозброєним оком, і схватися від них з усією своєю технікою я був не в змозі”.

Червень 1926 року. А. С. Макаренко пізніше у статті “Максим Горький у моєму житті” згадує про нерівну боротьбу, “яка до цього часу розгорілася з приводу методу колонії ім. Горького. Ця боротьба відбувалася не лише в моїй колонії, – пише він, – але тут вона була гостріша завдяки тому, що в моїй роботі найяскравіше звучали протиріччя між соціально-педагогічною і педологічною точками зору. Остання виступала від імені марксизму, і потрібно було багато мужності, аби цьому не вірити, аби великому авторитету “визнаної” науки протиставити свій порівняно вузький досвід”.

30 вересня – 5 жовтня 1926 року – декларація А. С. Макаренко головних постулатів своєї виховної системи як альтернативи офіційній системі соціального виховання на великому професійному форумі – Першій Всеукраїнській конференції дитячих містечок. Учасник конференції, завідувач одного з одеських дитячих будинків Д. Б. Макаровський, так описує характерні особливості тону А. С. Макаренка в діалозі з офіційною педагогічною доктриною: “Першим питанням порядку денного т. Дюшен оголосила доповідь А. С. Макаренка на тему: “Досвід соціального виховання безпритульних підлітків”.

Антон Семенович підвівся і привселюдно заявив: “Я таку доповідь робити не збираюся!”

У президії замішання. Аудиторія в подиві, насторожилася. Потім послідував такий діалог.

Дю ш е н. Антон Семенович, ми ж з вами домовилися.

Ма к а р е н к о. Так, ми домовилися, але ви сформулювали тему не так, як ми домовилися.

Дю ш е н. У чому справа? Не розумію.

Ма к а р е н к о. Тема доповіді – “Моя система виховання”.

Дю ш е н. Ваша система то хіба не система соціального виховання?

Макаренко. Наркомос мою систему офіційно за систему соціального виховання не визнає.

Президія порадила, і Дюшен, вибачившись перед аудиторією, оголосила назву доповіді в редакції А. С. Макаренка.”

2 лютого 1927 року – А. С. Макаренко в листі до московської журналістки Н. Ф. Остроменцької пише: “На нашу колонію зараз ведеться ціла війна з усіх боків. Б’ють, звісно, по системі. Метод такий: всі наші недоліки, недоробки, просто пропущені місця, випадкові помилки вважають елементами системи і з оскаженінням доводять, що у нас не система, а жах”.

У жовтні 1927 року відбулося обслідування колонії імені Горького, матеріали якого містять перелік важливих недоліків її роботи і устрою.

Як свідчить документ, невдоволення комісії торкнулося майже всіх принципових моментів макаренківської виховної системи. Претензії стосувалися не стільки реальних її недоліків, скільки свідомо та несвідомо їй приписаних, а також суб’єктивно протрактованих особливостей життя колонії. Констатувалися відсутність свідомої дисципліни серед вихованців, волюнтаризм, надмірна концентрація влади у “недемократичної” ради командирів як головного органу самоврядування, безмежний авторитет завколонією, відсутність “життя кипучого, творчого”, поганий стан позашкільної роботи, замкнутість, пригніченість, заляканість і недостатній загальний розвиток вихованців, відсутність свідомого почуття відповідальності за зроблене, брак чуйного ставлення до дітей з боку педперсоналу, наявність звання колоніста-горьківця, недостатність впливу комсомольського осередку і розпуск піонерської організації, русифікація школи, зовнішня атрибутика. Особливо гострій критиці була піддана існуюча в колонії система покарань і заохочень: перевищення повноважень командирами, побиття, нібито, вихованців як з боку командирів, так і з боку, навіть, самого завідувача колонії.

Можна припустити, що збігу часі появи таких гостро критичних результатів цього обстеження з масовим розповсюдженням по Харківському округу (під егідою реалізації ідеї Трудового дитячого корпусу, про який мова піде далі) макаренківської системи був не випадковим – не все керівництво освітою поділяло погляди і методи Макаренка, а тому ревізія стану Горьківської колонії як своєрідної “метрополії” в складі трудкорпусу мала на меті застерегти окружну владу від беззастережної підтримки запропонованих реформ. Це підтверджує й головний висновок комісії: “Вважати неприпустимим перенесення існуючої системи виховання в колонії Горького по інш. колоніях, про що поставити питання перед фракцією Окрвиконкому”. Пізніше, у листі до М. Горького від 18 квітня 1928 року, сам Макаренко про це напише: “В той час, як у різних книжечках рекомендується певна система педагогічних засобів, що давно вже провалилися на практиці, наша колонія живе, а з осені на нашу систему (наша основна формула: “Якомога більше вимог до вихованця і якомога більше пошани до нього”) стихійно стало переходити багато дитячих установ. / Ось тут-то і піднялася тривога. Нашу колонію стали “глибоко” обстежувати мало не щомісячно. Я не хочу говорити, які дурощі писалися після кожного обстеження”.

Зрештою ідейний конфлікт навколо методів Горьківської колонії виходить за межі чисто внутрішньоукраїнського явища: 15–20 листопада 1927 року на Всеросійській конференції працівників дитбудинків, у роботі якої бере активну участь А. С. Макаренко, з трибуни його система оголошується “паличною”, а колонія імені Горького називається “аракчєєвською казармою”. Позицію Макаренка в ці дні добре характеризують його слова з листа до дружини, надісланого з Москви 17 листопада: “Сьогодні, ймовірно, на з’їзді буде бойовий день. Мені хочеться ребром поставити питання про ревізію соцвиху. Я ще не знаю, чи варто? Чи варто сказати “Доктрина соцвиху не пролетарська?”

Останнім місяцем існування колонії імені М. Горького як макаренківського закладу передували дві важливі пов’язані між собою обставини – надзвичайне загострення протистояння з керівними органами освіти і руйнація ідеї Трудового дитячого корпусу. На цьому тлі на початку 1928 року сформувалася цікава ідейна колізія. Як відомо, в основу виховної роботи відкритої в

грудні 1927 р. Комуни імені Ф. Е. Дзержинського була покладена система Горьківської колонії. Тобто в той момент, коли макаренківські ідеї потерпали від тотального цькування на теренах усього округу, зразковий дитячий виховний заклад саме на них ґрунтує і свій внутрішній устрій, і свою систему виховання. Ситуація ускладнювалася ще й тим, що організаторами, фінансистами й адміністраторами комуни були органи НКВС, на авторитет яких навряд чи хто міг зазіхати.

Цінні ілюстрації до фінального етапу історії Горьківської колонії приховує епістолярна спадщина А. Макаренка. Тому саме тут спробуємо знайти свідчення ключових подій його педагогічної драми. Так, наприкінці лютого в листі до Горького він пише: “Зараз довкола комуни Дзержинського зав'язався цікавий вузол. ДПУ, установа чудової чіткості, представило мій виховний план на затвердження Наркомосу (УСРР) і зажадало відповіді: “Так або не так?” / Схвалити моє “еретичне” укладання Наркомосу страшно, це означає рекомендувати її всім, не схвалити – означає, що треба запропонувати іншу, а це означає перейняти на себе відповідальність перш за все за цілість палацу, душів, ванн тощо.”

Для вирішення цього конфлікту 13–14 березня 1928 року в секції соціального виховання Українського науково-дослідного інституту педагогіки (УНДІП) відбувся спеціально ініційований правлінням комуни імені Ф. Е. Дзержинського диспут-обговорення складених А. С. Макаренком “Операційного плану” і “Конституції” комуни, що являли собою, по суті, певну декларацію педагогічного кредо автора. Під час дискусії ідеї А. С. Макаренка, який активно і аргументовано відстоював свою позицію, були піддані різкій критиці співробітниками інституту Поповим, Соколянським, Григор'євим, Яковлевим, Дюшен та ін. Головні розходження виникли з приводу визначення цільової установки нового закладу, воєнізації, гри тощо. Було визнано, що макаренківський план суперечить головним принципам соцвиху.

Наступного дня А. Макаренко в листі до Г. С. Салько в досить іронічній формі висловлює своє враження від цього засідання: “Я був учора ввечері на архієрейському служінні в Наркомосі. Господи, як це смішно у них все виходить, якось безглуздо пихато, беззмістовно, боязко. І ні крапельки гідності. Якесь суцільне знуцання з самої ідеї науки. Піквікський клуб. <...> / Йй-богу, добре було б сісти у в'язницю і написати гумористичний роман під заголовком “Невука”.

Але критика і фактичне засудження макаренківських проектів не вирішили головного конфлікту в його протистоянні з офіційною ідеологією у вихованні, як сам він і передбачав. “Добре це чи погано для моєї справи, мабуть, навіть не важливо. Все це словоблуддя не може мати ніяких продуктів. Все залежить від того, чи знайдуть іншого дурня, який захоче за таких умов возитися в комуни Дзержинського”.

Керівництво інституту не знайшло нічого кращого, як звернутися до самого ж Макаренка за допомогою: “Вони, бідні, не знають, що їм робити, і запропонували мені самому скласти проект резолюції. / У інтимній бесіді з Поповим він запропонував мені наступний союз – я повинен взяти участь в роботі Інституту, а за це Інститут захищатиме колонію Горького. <...> / Диваки, йй-богу.”

Тим часом ситуація навколо колонії імені Горького все більше загострюється. “Мене, як і раніше, їдять, – говорить педагог у листі до дружини, – але я вже дивлюся на всіх, як Кук на дикунів – навіть цікаво.” Директор УНДІП О. І. Попов попереджає А. Макаренка про те, що проти колонії готується новий похід в Окрробосі.

“У мене ніякого характеру борця немає, – говорив тоді А. С. Макаренко, – і мені ні з ким не хочеться боротися <...>. Зараз у мене момент найвищої напруги в боротьбі. Мені потрібна зараз нелюдська напруга і прямо геній, аби з честю донести свою справу до берега. В усякому разі, мені потрібно зберегти свою людську гідність”.

У цій боротьбі А. С. Макаренко все ж таки прагне залишити за собою високі моральні позиції. На його користь свідчить той факт, що, маючи такого впливового союзника, як шеф колонії О. М. Горький, він всіяко запобігає будь-яким спробам втручання останнього. 16 березня письменник, все ж таки довідавшись про “ідейну війну” проти підшефної колонії, просить редакцію московської газети “Известия” направити до неї кореспондента з метою розслідувати, що саме там відбувається, і об'єктивно висвітлити її життя й роботу. А наступного дня в листі до

А. С. Макаренка висловлює своє занепокоєння і пропонує допомогу. На це А. С. Макаренко невдовзі відповідає: “Я перестав би поважати себе, якби дозволив собі хоч би стороною заподіяти Вам турботи з приводу наших неприємностей. Не потрібно Вам нічим допомагати нам, бо це означає, що Ви увійдете до цілої системи дуже несимпатичних і непривабливих історій. Нарешті, Ваша допомога – явище абсолютно виняткове і тому не можна на ній будувати нашу роботу: якщо доля здорової дитячої колонії залежить від втручання Максима Горького, то потрібно кинути всю нашу справу і бігти світ за очі. <...> Посеред загального моря розхлябаності і дармоїдства, – продовжував Макаренко, – одна наша колонія стоїть, як фортеця. У колонії зараз дуже благополучний дитячий колектив, незважаючи на те, що в нім 75% нових. Та все ж мене зараз їдять.”

Наступним потужним ударом противників Макаренка стали висновки комісії Окружного відділу Робітничо-селянської інспекції (ОкрРСІ), складені 3 квітня за результатами обслідування п'яти виховних закладів Харківщини, і в тому числі Горьківської колонії. Ними в цілому задовільно оцінена її робота, але зазначена низка недоліків: “відсутність <...> якого б то не було зв'язку з прийнятою у всіх наших школах комплексною системою”; комсомольський осередок “не зумів ще розповсюдити свій вплив на господарське, педагогічне і політжиття колонії в цілому. Стан “Колоніст” ще не зовсім зжитий”; “Слабе політичне виховання”; “в минулому як Завом, так і окремими педагогами, застосовувалися фізичні заходи впливу (побиття)”; система командирів не є виборним органом самоврядування і привчає вихованців до системи, “протилежній радянській”; “побиття вихованців командирами” тощо. На фоні всього зазначеного комісія пропонує винести Макаренку догану.

Для кращого розуміння обставин навколо висновків комісії треба згадати перебіг головних подій. Ще наприкінці 1927 р. до операційної частини плану роботи ОКДД на січень – березень 1928 р. було внесено обслідування Охтирського, Богодухівського, Вовчанського дитмістечок, а також Гіївської, Пересічанської й Горьківської колоній. Але, вочевидь, ОКДД змушена була змінити свої плани в зв'язку з аналогічною ініціативою ОкрРСІ, тим паче, що три установи із зазначених окрдопдитом (Курязька, Охтирська, Гіївська) увійшли й до переліку Окружного відділу Робітничо-Селянської інспекції.

Точна дата проведення обслідування колонії імені Горького РСІ поки що залишається нез'ясованою. Г. Хілліг, публікуючи висновки комісії, вказує час її роботи досить широко: березень – квітень 1928 року. Сам Макаренко в рапорті до Правління Комуни імені Ф. Е. Держинського датує цей документ 3 квітня, а Сухарев у своїй доповіді про стан дитколоній та перспективи їх роботи 6 квітня 1928 р. на засіданні президії ОКДД зазначав: “Комісія РСІ вкупі з Управлінням дитколоніями цими днями (підкреслено нами – А. Т.) обслідувала Охтирську, Зелено-Гайську, Зміївську, ім. Горького й Гіївську колонії.” Таким чином, можна припустити, що колонія обслідувалась або останніми днями березня, або в перших числах квітня 1928 р.

Про подальші події, пов'язані з наслідками обслідування, ми знаходимо інформацію в низці документів. Однією з перших відреагувала Харківська окружна комісія допомоги дітям. На засіданні президії Харківської окружної комісії допомоги дітям (ОКДД) від 6 квітня 1928 р. її голова М. Я. Сухарев серед обслідуваних закладів похвалив лише Горьківську колонію й Охтирське дитмістечко. Однак, відмічаючи дисциплінованість колективу, гарну виробничу базу й виховну роботу колонії Горького, він зауважив, що “як командири, так педагоги й сам завідувач вживали як міру впливу – бійку дітей”. Наприкінці доповідач підкреслив: “РСІ й Спілка зазначили, що метод виховання дітей, що його вживає Охтирське д/м, себе виправдав, що до системи колонії Горького, то зазначено, що її треба поступово замінити на виконкомівську. <...> Запропоновано відсторонити бійку – й не вживати її як міру впливу.”

Саме цього ж дня президія Харківської окружної контрольної комісії затвердила остаточно відредагований “Проект висновків та пропозицій щодо обслідування 5-ти трудових дитячих колоній”.

Треба зазначити, що це обслідування було лише часткою масштабної акції, розпочатої ОкрРСІ. На наступному засіданні президії ОКДД 10 квітня 28 р. при розгляді календарного плану

роботи на квітень – червень прозвучало: “<...> прийняти до відому повідомлення т. Сухаріва про те, що Комісія ОкрРСІ провела обслідування деяких дитустанов ОкрНаросвіти й що тій же Комісії дано нове завдання провести обслідування останніх дитустанов, а тому ОКДД належить свої обслідування ув’язати з роботою Комісії, виділеної від Окр.РСІ.” Ще пізніше, 3 липня 1928 р., на Пленумі ОКДД під час обговорення плану роботи на 4-й квартал 1927 – 1928 операційного року Сухарев зазначив: “що до обслідування дитустанов, то є постанова РСІ не провадити інших обслідувань крім комісії РСІ, тому пропонує ввести до складу цієї комісії представника ОКДД”.

Резолюцію за доповіддю Сухарева про наслідки обслідування дитячих колоній ОКДД намагалася затвердити 24 квітня 1928 р., але та ще не була готова, і питання було перенесено на два тижні. Тож лише 8 травня президія ОКДД ухвалила: “З Висновками та пропозиціями Окр.РСІ шо до обслідування дитколоній згодитися <...>. Додатково до цього вважати за потрібне: <...> Зважаючи на великі втечі вихованців з дитустанов з причин кепського харчування, кепського поводження та невпорядкуваність дитячого колектива (бійки), пропонувати Завідувачеві дитколоній т. Сухареву в цій справі в найближчий термін реалізувати вказівки Окр РСІ.”

Але цим обговорення результатів роботи комісії РСІ щодо Горьківської колонії не обмежилось. На цьому ж засіданні прозвучала гостра критика і навіть виникла полеміка стосовно ситуації в колонії імені Горького: “Неприпустиме ставлення Зав. Дитколонії ім. Горького до вихованців потребує окремої уваги, як що потрібно, то слід притягти його до відповідальності, а систему Управління, яку вживається в колонії Горького – змінити” (Файбишева); “бійки дітей – правдиві, це потребує перегляду педперсонала по всіх дитустановах, та притягнення до відповідальності винувних в бійках дітей” (Найдьонова). Але прозвучали голоси і на захист А. С. Макаренка: “Майже всі т-ші обвинувачували т. Макаренка в невірному вихованні дітей, але підлітки в колонії ім. Горького найкращі підлітки й це є доказом того, що в колонії Горького нема нічого катастрофічного. <...> Нейму віри в те, що дітей за малі проступки вигоняли з дитустанов” (Вайнер). Але ці голоси були поодинокими. “Мене здивовує те, що т. Вайнер захищає т-ща Макаренко, який вживає бійку. Метод-командирів – незадовольняючий метод, і його треба негайно змінити” (Мовшович). “В колонії ім. Горького дійсно ненормальності є, це підтверджують батьки, діти яких перебувають в цій колонії, там вживають бійку – як міру вплива” (Воронцова) тощо. У додатках до протоколу (“Загальних висновках по обстеженню колоній”) однаково засуджуються як фізичні міри покарання в деяких колоніях, так і рада командирів як форма організації дитячого самоврядування: “Визнати, що системою, що розвиває ініціативу і самодіяльність вихованців, наближає їх до системи порад, з якою їм доведеться після виходу з колонії зустрітися в житті, є системою виконкомівською. Тому рекомендувати систему цю всім колоніям”.

Питання фізичного покарання дітей як методу виховного впливу в Горьківській колонії – мабуть, найдискусійніше і найсуперечливіше у педагогічній біографії А. С. Макаренка. Особливо велику увагу йому приділив Г. Хілліг у деяких із своїх праць.

Справа в тому, що “рукоприкладство” як свідчення низької професійної компетентності, тяжких умов праці та один із наслідків невпорядкованості технологічної складової концепції соціального виховання було хоча й не типовим, але досить поширеним явищем серед установ соцвиху. Документи говорять про подібні випадки у Лозівській (1927 р.), Зеленогайській (1928 р.), Гіївській (1928 р.), Будянській (1930 р.) та інших колоніях. Крім вихователів, іноді “грішили” подібним чином і представники іншої гуманної професії – медики дитустанов (Отраденський дитбудинок, 1926 р.); особливого драматизму цьому випадку додає те, що основним контингентом Отраденського дитбудинку були діти віком до 8 років. Не зважаючи на порівняно легші умови праці, не завжди могли утриматись “на педагогічному канаті” також і вчителі шкіл соцвиху. А 6 квітня 1928 р., тобто саме в дні звинувачення А. С. Макаренка комісією РСІ у начебто вживаних у колонії фізичних покараннях, був помічений у “кепському повадженні з безпритульним” у самому приміщенні окружної комісії допомоги дітям (!) не хто інший, як окружний інспектор охорони дитинства Розовський (!!).

Подібні інциденти майже завжди тягли за собою покарання винних: судову відповідальність (Лозівська колонія), зняття з роботи (Зеленогайська і Гіївська колонії), винесення догани з попередженням (Зеленогайська колонія). У випадку з Макаренком не обійшлося без досить примітної ситуації: у перших числах квітня 1929 р. Харківською окружною інспектурою народної освіти (ОІНО) були складені “Висновки і пропозиції” по обслідуванню всіх інтернатних установ Харківщини, в яких інспектура, звітуючись про усунення минулорічних недоліків і визнаючи взірцевою установою округу комуни імені Ф. Е. Дзержинського, вимушена була написати наступне: “знищена система фізичного впливу на дітей і зняті з роботи особи, що її застосовували (Зав. Гіївської колонії, Зелено-Гайської та Колонії ім. Горького – останній завідує в даний час колонією імені Дзержинського)”.

Не виключено, що не за чутками знайомі з карним кодексом вихованці дитустанов, які чудово розуміли юридичні обмеження педагогічної ініціативи своїх вихователів, могли не встояти перед спокусою звести особисті рахунки з кимось із останніх за допомогою звинувачень їх у порушенні недоторканості власної особистості. Приблизно так це трапилось, наприклад, у випадку із завідувачим т. з. будинком робітничих підлітків (БРП) № 2 Т. А. Гальченком. Один із мешканців цього гуртожитку, такий собі Левицький – юнак із кримінальними нахилами і судимістю, за хуліганські вчинки поданий на виселення, ініційоване самими мешканцями гуртожитку, вирішив помститися завідувачу і звинуватив його в побоях. В архівній справі є глузливо-цинічний лист Левицького з погрозами на адресу завідувача (мовою оригіналу): “До их Превосходительства Великого князя <...> сповищаю вас в том, что на вас готовится покушение и вы завтра в ночи будете убиты вонючей селедкой она пронзит ваше гордое и благородное сердце <...>.” 20 квітня 1928 р. Гальченко вимушений був виправдовуватись перед керівництвом: “Повідомляю, що бити їх я не бив, та мабуть і побажав би я це зробити, фізично це було-б неможливо оскільки, вони дорослі – про випадок з ними і про те, що я їх не бив можуть показати <...> 96 підлітки”.

Бачачи велику проблему у відсутності системи ефективного виховного інструментарію, різні зацікавлені органи не раз ухвалювали рішення, покликані навести лад у цій надзвичайно болючій галузі. Так, ще у виробничому плані соцвиху на 1926–1927 навчальний рік ОІНО визначило серед поточних завдань окрінспектури соцвиху “Загострити увагу педагогічного складу на справі встановлення певних норм поведінки дітей та засобів впливу на неї”. А у загальних висновках щодо обслідування колоній у березні–квітні 1928 р., підготовлених до обговорення на президії ОКДД 8 травня, про випадки побиття вихованців вихователями говориться: “Категорично засудити цей захід впливу і попередити, що в разі вживання надалі цього заходу впливу, винні будуть притягнені до кримінальної відповідальності. Звернути увагу НКО на те, що в питанні про методи впливу на важко-виховуваних дітей з його боку точних директив немає”.

10 травня у листі до дружини Макаренко пише: “За ініціативою, здається, Фіш, тут знову підняли потворний крик з приводу моєї колонії. Кричали вже і в Наросвіті і в Допдиті, загрожували прокурором, міжвідомчою комісією, ще чимось. Не маю поняття, з якої мухи все це зроблено, до мене доходять лише уривчасті відомості. Розмова, звичайно, про побої. Ніби то якісь хлопчики, що втекли, заявили, що вони втекли від побоїв, що взагалі в колонії жити неможливо. Про цих хлопчиків поняття не маю. Ручаюся головою, що з виховного персоналу ніхто нікого пальцем не чіпав. З командирів двоє спробували було погрішити, але одного я негайно зняв з командира, а іншого відправив навіть до Сухарева і відмовився його прийняти, незважаючи на всі прохання”.

Наслідки обслідування дитустанов комісією ОкрРСІ згадуються знов на червневому пленумі ОКДД, але тепер уже дещо в іншому контексті: “По переведенню обслідування РСІ де-яких дитустанов, виявилось, що стан їх не задовольняючий, ось чому 18/V ц. р. в м. Охтирка було скликано нараду Завідувачів. 1-м питанням було про наслідки обслідування 5-ти колоній Комісією РСІ, представник РСІ зробив доповідь і висновки по обслідуванню <...>”.

“Обстеження за обстеженням, – пише Макаренко в ті дні до української журналістки Остроменцької, – оголошують мені догани, по округу заборонили систему колонії ім. Горького, і

мені запропонували протягом тривалого терміну перейти на звичайну “виконкомівську”. Як обстежувачі приїжджають хлопчиська, з якими навіть говорити важко. В той же час не можуть не визнати, що колонія дійсно перевиховує, що вона виконує своє завдання, що у неї “найбільший комсомол”. “Я, втім, задаватися не думаю, – додає він згодом. – На жаль, абсолютно не в змозі боротися за свою роботу в літературі: по-перше, не умію писати так, щоб мене погодилися надрукувати, по-друге, просто нема коли”.

10 квітня А. С. Макаренко після обслідування колонії зазначеною комісією, в полеміці з якою йому довелося як “останній удар” зібрати педагогічну раду і відверто охарактеризувати недоліки колонії, що, певно, викликало деяке невдоволення педколективу, складає листа “Старим горьківцям”. В емоційній і досить різкій формі він нагадує, що “цькування, спрямоване проти мене і колонії, почалося давно” і докоряє своїм колегам: “Певна частина, проте, найменша з усіх тяжких неприємностей, пережитих мною за цю зиму, могла бути перекладена й на Вас”.

У квітні ж до загального цькування Макаренка і його колонії приєднується й преса: український журнал “Дитячий рух” вміщує статтю А. Залкінда про ці ж таки наслідки обслідування інтернатних установ. Якщо вірити автору, пропозиція вибірково обслідувати дитустанови виходила від Округовому комсомолу, і до складу комісії, яка теж була створена за його ініціативою, увійшли представники Округового комітету Ленінської Комуністичної Спілки Молоді України (ЛКСМУ), Контрольної комісії – Робітничо-селянської інспекції, ОІНО, Округового відділу професійної спілки робітників освіти (Окрробос) та газети “Харківський пролетар”. У статті наводяться начебто встановлені факти побиття і знущань над підлітками з боку вихователів колонії імені Горького, нарікається на Окрнаросвіту, що ще не змінила (незважаючи на думку Округовому комсомолу) систему ради командирів у виховних закладах округу, яка “суперечить основам радянської педагогіки”. У розділі статті під красномовним заголовком “Плями на “сонці” Залкінд писав: “Колонія імені Максима Горького, що міститься в колишньому монастирі “Куряж” поблизу Харкова, завоювала по Україні велику популярність, як зразкова та взірцева колонія. Але ще восени минулого року комісія ОК КСМ [Округовий комітет Комуністичної спілки молоді] встановила, що й тут вживаються міри “фізичного” впливу.”

Комісія РСІ всі ці факти досконально встановила: “В травні 1927 р. одного вихованця – Курилко – побив вихователь Крикун. За наказом вихователя у вибиванні приймали участь також вихованці. Вихованця били за те, що його запідозрили в крадіжці пари панчоx свого товариша. Били палками та батогами. Вихователь бив спочатку долонями, а потім кулаками. Били дитину щось коло 2 годин. Вихованець стратив свідомість, але його облили водою й продовжували бити. В цей же день цього вихованця водили до лісу й знову били та вимагали, щоб він признався в крадіжці”.

Підпадали вибиванню і другі вихованці...

“Один вихованець – Рябов – украв гусака та запік його. За це командир загону повідомив завідувача колонії. Вихованця покарали вибиванням, у якому участь брали вихователь – Коваль – та колоністи. Били палками, загрожували застрілити. Далі напівголого вихованця посадили до “тримувальки” (колоніська гавптвахта), але й там не дали спокою: прийшли туди “старі колоністи” і били його дошкою. Вихованець став непритомний... Коли з нього зійшли синці, його направили “на виправлення” до Зміївського реформаторіуму (грудень 1927 р.)”.

Існували й такі “заходи впливу”: “Одного вихованця – комсомольця Богопільського виключили з колонії за те, що він... спізнився до обіду. Вихованець опинився знову на вулиці... Хай знає, як себе поводить! Виправиться!”

“Вихователь Коваль побив вихованця Пантюхова за те, що той... ходив в помешканні в шапці... Особливо били тих, хто тільки що вступав до колонії (“пацанів”), які, побувши кілька днів в колонії та спробувавши на собі міри фізичного впливу, тікали знову на вулицю”.

Але й сам завколонії не різнився методами свого впливу від вихователів: він також бив дітей. З січня 1928 року заходів фізичного впливу не вживається. Але до того часу вибивання дітей загрожували ввійти в систему.”

Далі Залкінд нарікає на відсутність у колонії піонерської організації й окремо зупиняється на аналізі двох систем дитячого самоврядування в обслідуваних колоніях – системі командирів і дитячому виконкомі. “В колонії імені Горького, – пише він, – діти командирів не вибирають, їх призначає адміністрація. В Зеленогайській та Гіївській колоніях ця система, яку запропоновано зверху, зовсім не прищепилась. Гіївська колонія перейняла її з колонії ім. Горького механічно проти бажання педагогів і вихованців колонії. Комісії довелось спостерігати нікчемну пародію на ті зовнішні прийоми, якими характерна ця система в колонії Горького. <...> Вона припала до смаку Зміївському дитячому реформаторіуму, але командири тут дістали необмежену владу й по-за спинами педагогів, вихователів жорстоко били дітей”. Як підсумок сказаному Залкінд виносить обвинувачувальний вирок командирській системі й риторично запитує: “Коли ж наші педагогічні інститути візьмуться за вивчення цієї системи? До якого часу існуватиме “командирство”, що надто шкідливе і суперечить основам радянської педагогіки?”.

У цей надзвичайно тяжкий для педагога час особливого значення набула моральна підтримка М. Горького: “Яка Ви дивна людина, яка хороша, людська сила. Настрій Ваш, тривогу Вашу – я розумію, це мені знайомо, адже і у мене розтоптували деякі почини, дорогі душі моїй <...>. Але – не вірю я, що Ваша прекрасна справа може загинути, не вірю!”.

Однак А. С. Макаренко змушений констатувати: “У колонії Горького епоха закінчилася, це я напрочуд яскраво відчув в останні дні. Я це так і виражаю: “епоха колонії Горького закінчилася”. Розумно, своєчасно, мудро дати їй можливість померти, як все вмирає. Треба рішуче закінчити гомеричну дурість розтрачування себе на вітер”.

У той же час проблема “фізичних заходів впливу” в Горьківській колонії, ініційована квітневою комісією, очевидно, набирає обертів, і 10 травня Макаренко в листі до дружини описує критичність ситуації, що склалася навколо нього і особливостей педагогічних методів Горьківської колонії: “Мені це набридло. Я не хочу вже бути постійним об’єктом якоїсь, їй-богу, ненормальної кліки. Всякі ці Фіші і інші істерички доб’юються-таки того, що мене посадять в допр, так, за здорово живеш, лише тому, що я не хочу кланятися всіляким божевільним. Якась самогубна дурість, дурість, що виходить навіть не з голови, а з якогось пупа, прямо панує в нашому суспільстві. І що це за суспільство таке: Зайчик, Сухарєв, Фіш, Дюшен – якесь звалище безвідповідальних буяннів. Я не хочу кинути їм під ноги і свій мозок, і свої нерви. Ось просто вважаю, що це зайве. Я знаю, що вони ні за що не відповідатимуть, біс із ними. Значить, тим паче немає мого обов’язку служити їм, цьому нещасному сліпому товариству дефективних людей. / Завтра я подаю Сухарєву заяву, в якій пишу, що з 1/VI по 6/VIII іду в тарифну відпустку і до завідування колонією більше не повернуся – прошу до 1-го червня вказати, кому здати колонію. / Колонію передаю в хорошому робочому стані – це найголовніше. / <...> Я абсолютно спокійний, бо я в цій позиції абсолютно невразливий. Це потрібно зробити. <...> Сидіти ж і задарма під загальне шельмування згорати в колонії до смерті було б надзвичайно безглуздо. Не можна допустити, аби мені довелося здавати розвалену колонію. А тепер хай у пам’яті цих бовдурів залишається казка про колонію Горького, вони її зіпсують за два місяці, я міцно переконаний у цьому”.

16 травня в листі до Г. Салько Макаренко описує “дуже лаконічну” бесіду з головою Оккробосу Стрельбицьким: “Ви йдете через мене?” – “Так!” – “Ви дуже цінний працівник. Я б не хотів, аби Ви йшли”. – “Дякую Вам, але я вважаю подальшу роботу неможливою”. – “У нас немає кандидатів, Ви мені обіцяйте, що не залишите колонії, поки зі мною не поговорите”. – “Коли це може бути?”. – “У перших числах червня”. – “Я в перших числах червня в особистих справах повинен виїхати на тиждень”. – “Тоді в кінці травня”. – “Числа 24-го?” – “Так!” – “Добре”.

Однак найпотужніший удар у драматичній хроніці 1928 р. був ще попереду. Справа проти колонії імені Горького, що розвивалася досі майже виключно на українському ґрунті, виходить на загальнорадянський рівень: наприкінці березня 1928 р. в московському журналі “Народный учитель” № 1–2 публікується нарис про Горьківську колонію української журналістки і дитячої письменниці Н. Ф. Остроменцької “Назустріч життю”. Ще 2 лютого 1927 р. А. С. Макаренко, довідавшись про те, що Остроменцька має намір опублікувати власні враження про перебування і роботу в колонії влітку 1926 р., застерігав її: “Ви собі уявити не можете, наскільки сильно я

сумніваюся в потрібності такої книги. Я ось працюю в колонії б з половиною років, а дедалі більше сумніваюся в багатьох речах, що не лише відносяться до колонії Горького, але взагалі до всього соцвуху. Втім, я не знаю, в якому тоні буде написана Ваша книга. Якщо це будуть просто картини життя трудової колонії, протестувати, зрозуміло, не можна – тут з Вами нічого не поробиш. Але якщо Ви говоритимете про принципи і про систему як про щось готове і таке, що склалося, то я боюся, як би мені не довелося потім протестувати у пресі”.

Пізніше Остроменцька ознайомила Макаренка з рукописом і отримала від нього не лише загальну схвальну оцінку свого нарису, але й деякі зауваження, особливо щодо наявності начебто фізичних покарань в колонії, які обіцяла врахувати. Однак, з невідомих причин, вона свою обіцянку не виконала.

“Ваша стаття, – писав Макаренко, – забирає якимсь душевним, глибоко людським тоном. Я особисто дуже вдячний Вам за художньо-ідейну підтримку. / Правда, від Вашої статті мені, мабуть, тут не поздоровиться. <...> / Ваша стаття, звичайно, піділлє масла у вогонь, але я саме тому Вам вдячний. Ви зуміли показати людське обличчя моєї роботи, і, прочитавши Вашу статтю, я і для себе знаходжу якесь виправдання, а то я було сам себе починав вважати злочинцем”. У цьому ж листі він пропонував авторці надіслати нарис М. Горькому.

18 квітня Макаренко, характеризує в листі до Горького нарис Остроменцької, зазначає, що в ньому “загалом добре змальований загальний тон нашої колонії, але є окремі помилки. Я не Кузьма Прутков і не Хуліо Хуреніто і рішуче відмовляюся від тих афоризмів, які мені там приписуються. Можливо, що я просто дратував за допомогою двох-трьох парадоксів якого-небудь туриста. Так само історія з палицями і дубинами – явний гротеск. Наші хлопці люблять вигадувати про мене легенди”.

Тим часом, вийшовши в одному з популярних центральних видань, нарис не лише привертає до себе громадську увагу, але й спричиняє негативний суспільний резонанс навколо колонії імені М. Горького, а відповідно, й макаренківської виховної системи. Так, незабаром у № 2 часопису Головна науки РСФРР “Вопросы изучения и воспитания личности. Педология и дефектология” публікується критичний відгук професора-дефектолога П. Г. Бельського “Найновіша” система перевиховання безпритульних”, у якому виховні методи колонії імені Горького прирівнюються до методів військово-аракчєєвських виховних колоній.

27 квітня А. С. Макаренко пише до Салько: “Одержав листа від Остроменцької. Вона говорить, що буря в Москві з приводу її статті страшна, з усіх боків редакція одержує листи від шкрабів на захист нещасних дітей. Редакція не знає, що робити. Остроменцька просить поради, що їй робити. А що я їй поради. Сьогодні сам послав лист до редакції <...>. Виявляється, редакція теж послала книжку Горькому. Уявляю. Я дуже боюся, що Горький теж стане на захист дитяти, і тоді буде алла! / <...>. Погано не те, що хтось кричить і плюється, – говорить далі Макаренко з болем, – а погано, що я не можу захищати жодних позицій: у безпартійної людини позицій бути не може. Крім того, де моя партія. Довкруги така шпана, що не варто з нею і зв'язуватися”.

Про сумну роль, яку відіграв нарис Остроменцької в долі Макаренка, згадується в багатьох життєписах педагога, проте вітчизняне макаренкознавство майже ніколи не цитувало його. Оскільки не можна назвати однозначним те враження, що виникає після читання нарису, наводимо декілька найбільш резонансних місць із нього.

“Колонія шукає такої форми покарання, яка абсолютно б вичерпувала провину. Шукання ще не доведені до кінця, але все-таки визначилися наступні групи (класифікація їх, звичайно, лише приблизна): <...>

IV. Покарання, розраховані на те, аби гнівом вразити того, хто провинився. Цей вид покарань можливий лише в тому випадку, якщо колектив підтримує вихователя. А. С. Макаренка хлопці більш, ніж люблять, вони ним захоплюються. Це покарання, що є мов би природною реакцією на який-небудь обурливий вчинок, розраховане на те, аби вразити виявом неприборканого гніву в улюбленого, завжди врівноваженого і жартівливого ватажка... саме ватажка, оскільки т. Макаренко для них – щось подібне до отамана, який живе їхнім життям, їхніми інтересами, лише

веде їх не на грабунки, а на нове трудове життя. Абсолютно не має значення в решті решт, що ви робитимете – чи жбурнете ви в того, хто провинився, рахівницею або кинетеся на нього з кулаками, важливо тільки, аби він відчув, що зробив щось до того ганебне, що ви не в змозі стримати обурення. А. С. Макаренко вміє не забутись, він грає, він хороший актор і ніколи не переграє, його публіка завжди ним заражена і підкорена, він завжди веде її за собою. Сам він про себе говорить: “Я не педагог, я актор”. Тому, якщо йому доведеться побити кого-небудь з вихованців, він зуміє зробити це так, що захоплення завідувачем колонії в того не лише не зменшиться, а, навпаки, збільшиться. Якщо ж потрібно, він зуміє з покарання зробити невеликий фарс для покараного, але з відчутним фізичним спогадом.

Ось випадок, що стався під час мого перебування вихователькою в колонії. <...> Раптом один із старших колоністів напивається п'яним, починає буянити <...>.

На другий день завідувач колонії наказує йому зрізати в лісі на себе палицю. Той, що провинився, притягає величезну дубину і ставить її в кімнаті ради командирів.

– Навіщо ти таку дубину притяг? – запитую я.

– Це його Антон Семенович бити буде, – регочуть хлопці.

Той, що провинився, хитро примружується:

– Що я, дурень, чи що? Іванову раз сказав Антон Семенович “принеси палицю”, так він, віслук, і приніс лозину. Ну, Антон Семенович його й відшмагав, ого! А цією палицею бити хіба ж можна? Раз ударить – уб'є. А кулаком не боляче.

І сидить покірно, чекає з цікавістю, як реагуватиме Антон Семенович на його вигадку.

Після сигналу “спати” з'являється завідувач колонії, грізно насуплений. Поглянувши скося на палицю, він, на превеликий жаль хлопців, що затрималися під різними приводами, нічого не говорить, лише робить ледве помітний знак тому, хто провинився, і вони виходять удвох. А палиця, відразу переставши бути цікавою, сиротливо залишається стирчати в кутку.

Наступного ранку я дружньо запитую того, хто провинився:

– Ну що, здорово тебе вчора Антон Семенович?

– Було... – говорить він, явно задоволений цією пригодою.

Не слід забувати, з якими навичками приходять хлопці в колонію: адже вони виростили на вулиці, у звичаях якої “підкидання”, биття “в темну” і так далі. Все це так жорстоко, що удар улюбленого вихователя зовсім не справляє враження жорстокості, до того ж, з боку старшого товариша він і не образливий, а т. Макаренко саме старший товариш, а не начальницька особа”.

Однак побоювання А. С. Макаренка стосовно реакції М. Горького на нарис, на щастя, не справилися. Великий письменник, читаючи статтю, не лише “ледь не розревівся від хвилювання, від радості”, але і в досить експресивній формі виказав своє захоплення педагогом.

17 травня 1928 року можна вважати чи не найтяжчим днем в історії ідейної боротьби Макаренка: у центральній газеті “Комсомольская правда” публікується промова Н. К. Крупської 8 травня на VIII з'їзді ВЛКСМ, що проходив у ті дні в Москві: “Я хотіла б, товариші, звернути вашу увагу на те, до чого докочуються окремі школи. У першій книжці журналу “Народный учитель” за нинішній рік описані виховні прийоми, які застосовує один Будинок імені Горького на Україні. Там уведена ціла система покарань – за одну провину менше, за іншу – більше. Там є така провина, за яку належить бити, і там створилося таке становище, яке не може не обурювати до глибини душі кожного, не лише комуніста, але всякого громадянина Радянського Союзу. Там говориться, що вихователь повинен карати учня, – він може кинути в нього рахівницею або накинутися на нього з кулаками, може бити палицею, лозиною. Там описується сценка, як завідувач будинком посилає того, хто провинився, в ліс для того, щоб він приніс лозини, якими “вихователь” буде його стьобати. / Далі йти, товариші, нікуди. Це не лише буржуазна школа – це

школа рабська, школа кріпацька, і якщо навіть лише один такий факт є, необхідно з ним ретельно боротися”.

“Ну і гойдає ж, Сонечко, на моєму пароплаві! – пише Макаренко дружині три дні потому. – Навіть дух захоплює. Читали “Комсомольську правду” від 17 травня, як мене Крупська обробила по статті Остроменцької, як по нотах? Я починаю приходити в захват – шельмування у всесоюзному масштабі”. Цікавий факт: в останні роки життя Н. К. Крупська напише: “Питання про постановку праці в дитбудинку не можна брати поза висвітленням питання про навчання і все життя дитбудинку. Такі твори, як “Болшевська комуна” і “Педагогічна поема”, красномовно говорять про це”.

Статтю Остроменцької обминула увагою в ті дні й друга найвпливовіша людина в радянській освіті – нарком освіти РСФРР А. В. Луначарський. 23 травня під час лекції в Ленінграді він говорив: “У одному з педагогічних журналів я прочитав статтю, в якій говориться про те, як жахливо йде справа з дисципліною і в Західній Європі, і в нашому Союзі, і зміст якої не можна назвати інакше, як романтикою різки: там описується позитивний тип радянського педагога, який посилає свого учня в ліс, – вирізувати собі різку, якою потім його випорють. Прочитати таку штуку в нашому педагогічному радянському журналі – це з сорому згоріти. Якщо в центральному журналі, що професійною спілкою працівників освіти, можливі подібні заяви, то ще гіршого можна чекати там, де багато що йде самопливом, – у тих місцях, куди не доходять наші погляди. Ми, звичайно, вже вжили деяких заходів до роз'яснення того, наскільки такі виступи неприпустимі”. У подальшому стенограма цієї лекції вийшла окремою брошурою, але реакція А. С. Макаренка на неї поки що невідома.

Після промови Крупської Макаренкові не лишилося жодних підстав залишатися на посаді завкола Горьківської колонії. Пізніше він напише Остроменцькій: “Після Вашої статті мене тут стали доїдати вконець. Після промови Н. К. Крупської на комсомольському з'їзді, в якій вона згадала про Вашу статтю, я вже не бачив іншого виходу, як піти з колонії”.

Реакція на московську подію була миттєвою. 20 травня в листі до Салько Макаренко пише: “На з'їзді завідувачів в Ахтирці мене крили – алла <...>. Особливо Дюшен та Довгополюк. Але братики-завідувачі на моїй стороні, навіть розплакатися можна”. А 29 травня працівники Центрального бюро Комуністичного дитячого руху (піонерів) підготували і подали на розгляд до секретаріату ЦК ЛКСМУ проект постанови з вимогою “вжити заходи до реорганізації колонії ім. Горького і припинення її шкідливого впливу на інші установи”. Однак постанова тоді ухвалена не була.

Подана А. С. Макаренком заява про звільнення була прийнята, але керівництво округу уклало з ним домовленість про те, що він не залишить колонію до приїзду О. М. Горького, який щойно прийняв запрошення колоністів і обіцяв невдовзі відвідати їх. **“У зв'язку з приїздом Горького тут страшно збентеження, – писав він 26 травня. – Мені це подобається просто як хлопчиськові, але з іншого боку це й небезпечно. Я дуже боюся якраз Горького, раптом він що-небудь почне проробляти, аби я залишився. А я зараз на такому розгоні, що НЕ ХОЧУ”.**

Попри загальній конфронтації Макаренка з освітянськими органами, адміністративна влада була налаштована набагато конструктивніше щодо його діяльності: “У тов. Кантаровича крім того такий настрій, що взагалі гроші видати колонії лише в тому випадку, якщо я залишаюся в колонії. Взагалі він категорично кричить, що мене відпускати не можна”.

27 червня знову до цькування Макаренка долучається республіканська преса – харківська газета “Вісти” публікує явно спрямований проти нього матеріал про стан дитячих інтернатів “Дитячі будинки вимагають громадської уваги! Органи Наросвіти мало зробили для поліпшення стану інтернатів. “Оригінальні” методи виховання гр. Макаренка”. У ній говориться: “Ми вже не раз писали про стан дитячих інтернатів. Наслідки обслідування цих інтернатів виявили жахливу картину їхнього стану <...>. Безгосподарність, некваліфікованість педагогічного складу, система виховання через бійку дітей, лайку і інші старі “приютські” методи, відсутність чіткої виробничої бази дитячих установ, погана виховавчо-політична робота, недостатнє розвантаження будинків

від перелітків і т. інш., – ось що характеризує стан і роботу дитячих інтернатів”. Стосовно особисто Макаренка говорилося: “Зав. колонії Макаренко навіть вигадав цілу “наукову” систему кар для дітей; серед цих кар були й бійки, викидання дітей на вулицю роздягненими і т. ін. Самих дітей примушували йти у ліс за різками, якими їх б’ють”. Взагалі, НК РСІ констатував, що за останні роки НКО, в зв’язку зі збільшенням уваги до поширення шкільної сітки, мало уваги звертав на дитячі інтернати. Тому НКО запропоновано “посилити методичне й живе керівництво роботою інтернатів, збільшити контроль над роботою Окр. ІНО”. Стаття закінчується словами: “Представник НКО’су повідомив колегію НК РСІ [Народного комісаріату робітничо-селянської інспекції], що Макаренко знято з роботи”.

Відразу ж після цього, не в змозі, очевидно, більше терпіти, педагог здійснює відчайдушний крок – звертається до правління комуни імені Ф. Е. Дзержинського, керівником якої він на той час працював уже декілька місяців, з рапортом, де детально описує історію цюкування колонії та самого себе і піднімає питання про довіру з боку правління комуни до нього.

Останній акт горьківської драми А. С. Макаренка відбувся в дні найбільшого тріумфу створеної ним колонії – зустрічі О. М. Горького. М. Е. Фере так описує товариську прощальну вечерю, що відбулася 9 липня того ж 1928 року: “Веселощі продовжувалися, але Антону Семеновичу часом ставало сумно. Сидячи поряд з ним, я в одну з таких хвилин нахилився до його вуха: / – Дозвольте все-таки розповісти Олексію Максимовичу всю правду... Адже він так і не знає, що ви завтра вирушаєте з колонії. Не знає, що ви зараз переживаєте. Цього хочу не я один, але всі старі працівники колонії, які просили мене розкрити очі Олексію Максимовичу на сумні події, що відбуваються у нас. / Антон Семенович похитав головою і так само тихо відповів: / – Ні в якому разі! Погляньте, як весело налаштований Олексій Максимович. Я не дозволю затьмарювати його перебування в Куряжі участю в якихось там склоках і чварах! Чуєте? / <...> Антон Семенович, мабуть, помітив, що його слова не переконали мене і я чекаю лише зручної хвилини, аби заговорити з Олексієм Максимовичем. Він міцно стиснув мою руку і строгим голосом промовив: / – Жодного слова Олексію Максимовичу! Це мій наказ. Я ще завідуючий колонією. – І, трохи помовчавши, додав спокійніше: – Спасибі всім, хто вас про це просив, спасибі за турботу. Я не задаюся і боротимуся далі”.



Зустріч А. С. Макаренком О. М. Горького в колонії 8 липня 1928 р. (кадри кінохроніки)

Пізніше з листа до А. С. Макаренка стає відомо, що письменник все ж таки вдався до певних кроків, аби врятувати колонію, і отримав "обіцянку т. Б. у Харкові "не заважати" Вам у роботі Вашій. У Москві я теж говорив про те, щоб Вас не чіпали, і теж був заспокоєний обіцянкою не робити цього".



О. М. Горький та А. С. Макаренко серед вихованок Харківської трудової колонії імені М. Горького, 9 (або 10) липня 1928 р. Сидять зліва направо: Т. Никифорова, О. Гончаренко, О. М. Горький, Н. Стебловська, А. Соколова, В. Павлова, А. Шевченко; стоять зліва направо: М. Савченко, В. Шведов, К. Г. Соболев (співробітник колонії), Г. Гончарова, Т. Ковальова, М. Шматова, А. С. Макаренко, Г. Соколова, В. Зозуля. (<http://www.makarenko.edu.ru/gorkyill.htm>)



О. М. Горький працює на жнивах разом з вихованцями Харківської трудової колонії імені М. Горького, 9 (або 10) липня 1928 р. (<http://www.makarenko.edu.ru/gorkyill.htm>)





О.М. Горький і А.С. Макаренко з колективом Харківської трудової колонії імені М. Горького, 9 (або 10) липня 1928 р. (архів родини Хорунжих, м. Полтава; <http://www.makarenko.edu.ru/gorkyill.htm>)



О.М. Горький з педагогічним і господарським персоналом Харківської трудової колонії імені М. Горького 9 (або 10) липня 1928 р. (архів родини Хорунжих, м. Полтава)

10 липня 1928 року, тобто в день від'їзду О. М. Горького з Харкова, харківська газета "Комуніст" публікує добірку матеріалів, висвітлюючи перебування письменника в столиці України. Одна із статей, "Замість вражень", підписана Ю. Золотарьовим, висловлює образу автора, як представника цієї газети, на "чиновника від освіти, якому довірено виховання 400 дітей" А. С. Макаренка за наказ вигнати з колонії журналістів, що докучали шановному гостю. У цьому ж номері вміщена карикатура на А. С. Макаренка "Чемпіон хуліганства", підпис до якої говорить:

“Оце є... товариш? громадянин? – не підходить! Це є – Макаренко, зав. дитячої колонії. / А це – історична фраза Макаренка: / Всіх кореспондентів і всіх репортерів – в шию! / І це – не менш історична фраза одного з помічників Макаренка (робфаківець, гм!): / – Если будешь снимать спереди, – выкину с твоим аппаратом за шиворот. / Макаренко, крім дітей у колонії, виховує ще й свині в свинарнику. Як він виховує дітей, – не знаємо, а от як його виховали свині – тепер відомо всій Україні. / Не задримо дітям!”.

Цього ж дня відбувається засідання Центрального бюро комуністичного дитячого руху (піонерів) (ЦБ КДР), де заслуховується інформація представника ЦК ЛКСМУ Молодцова про зустріч М. Горького у колонії його імені. Доповідач відзначає: “грубе ставлення” до нього як представника ЦК ЛКСМУ і допреси з боку А. С. Макаренка, повний контроль останнього над комсомольським осередком колонії, ідеологічно шкідливу систему виховання в ній, вельми напружений стан колонії у зв’язку з передачею її новому завідувачу. ЦБ КДР ухвалює: визнати неприпустимим ставлення А. С. Макаренка до представника ЦК ЛКСМУ, повідомити НК РСІ про слабе виконання його постанови щодо зняття Макаренка і реорганізацію колонії, “Систему” тов. Макаренка зразу не ламати, а поступово”, підібрати завідувача – члена партії тощо.

11 липня до колонії імені Горького приїздить завідувач Упрсоцвиху Наркомосу УСРР В. О. Арнаутов і ставить Макаренку ультиматум: “або перейти на звичайну соцвихівську систему, або піти”. Незабаром Макаренко звертається до Арнаутова з листом, у якому говорить, що: “Наша бесіда допомогла і мені остаточно з’ясувати те, що від мене вимагається, і як мені потрібно вчинити. Незалежно від того, які репресії можуть бути до мене застосовані, я продовжую бути впевненим у правильності мого варіанту дитячої організації. Я вважаю й тепер, що в колонії ім. М. Горького справжній радянський соцвих”. Далі Макаренко наводить список найпринциповіших відмінностей власної виховної системи і додає: “Все перераховане складає предмет моєї педагогічної віри. <...>Не маю жодних підстав засумніватися хоч би в одній деталі. І тому по совісті не можу нічого змінити, не ризикуючи справою. / Все це змушує мене просити Вас виконати Ваше рішення зняти мене з роботи. <...>Все ж я вважаю за краще швидше залишитися без роботи, ніж відмовитися від організаційних знахідок, що мають, на мою думку, важливе значення для радянського виховання”.

Після цього А. С. Макаренко фактично йде з колонії і залишається працювати тільки у комуні імені Ф. Е. Дзержинського. Дізнавшись про це, О. М. Горький у грудні 1928 року здійснює спробу повернути А. С. Макаренка до колонії. Взагалі позитивна роль, яку відіграв О. М. Горький у ідейному становленні й житті А. С. Макаренка, ні в кого не викликає сумнівів. Їхні стосунки є ще одним аспектом біографії педагога, незаслужено обійденим увагою в дослідженнях драматичних подій 1928 року.

Великий гуманіст, кумир А. С. Макаренка, як відомо, завжди знаходився у певній опозиції і до верхівки ленінської партії, і взагалі до більшовицької справи. Не підтримавши Жовтневої революції і активно критикуючи політику більшовиків на сторінках власного органу, газети “Новая жизнь”, О. М. Горький створював небезпечну для них духовну опозицію в середовищі російської соціал-демократії, чим викликав суперечливе і навіть вороже ставлення з боку “ленінської гвардії”. Пізніше він значно пом’якшив свою позицію, та стосунки з керівниками партії і держави залишалися досить напруженими ще довгі роки, що здебільшого й спричинило від’їзд до Італії та інші суттєві неприємності письменника. Зближення з більшовиками не було наслідком докорінної трансформації політичних або етичних поглядів О. М. Горького, скоріше це був певний вимушений компроміс. “Збираюся працювати з більшовиками, на автономних засадах”, – писав О. М. Горький К. П. Пешковій у 1918 році. Характерна деталь: коли перед приїздом до Куряжу майже всесильний “великий пролетарський письменник” спробував захистити А. С. Макаренка і його справу, ані у становищі завідувача колонії, ані в долі його ідей не змінилося нічого.

Зрозуміло, що не тільки шефство над колонією свого імені було головною передумовою незмінної прихильності О. М. Горького до ідей і справи А. С. Макаренка. Дещо стане зрозумілим, якщо припустити і наявність певних ідейних причин. Цікаве спостереження: у всьому

багаторічному листуванні А. С. Макаренка з О. М. Горьким обидва кореспонденти уникають типової більшовицької фразеології. Звертає також на себе увагу їх абсолютна моральна однозначність. Не виключено, що на початку листування (1925 рік) О. М. Горькому особливо імпонувала близькість їх гуманістичних символів віри, ідейна і діяльнісна незалежність новатора- завкола, а головне – його певна духовна автономія в атмосфері новонародженого тоталітарного суспільства. Ось декілька типових місць із листів А. С. Макаренка: “Взагалі ми думаємо, що знайшли зовсім нові форми трудової організації” (лист від 8 липня 1925 р.); “Наш педагогічний колектив досі самотній у питанні про значення делікатності по відношенню до наших вихованців” (лист від 4 серпня 1925 р.); “Наш колектив, зрозуміло, не скоро міг наважитися заговорити про ревізію нашого соцвиху, але на ділі вже з 20-го року ми конструювали свою лінію” (лист від 24 листопада 1925 р.). Пізніше ж, наприкінці 20-х років, очевидно, такою спорідненою рисою в стосунках О. М. Горького і А. С. Макаренка могла виступати відверта політична незаангажованість останнього.

Через декілька місяців після завершення своєї “горьківської” епопеї, 22 листопада 1928 року, в листі до О. М. Горького А.С. Макаренко так пояснює те, що сталося: “Для загибелі колонії жодних серйозних причин узагалі не було. Було звичайне колективне головоотяпство, в якому й винних не знайдеш. Окремі особи, що особливо старалися в цькуванні колонії, вже встигли кинути свою корисну педагогічну діяльність і навіть виїхали з Харкова, решта продовжують жувати свою жуйку за письмовими столами і сонно поглядати на загибель колонії – що їм таке колонія Горького, однією колонією менше, однією більше”.

Макаренко, сконструювавши, по суті, самотужки з невеликою групою прибічників безпрецедентно ефективну систему перевиховання, сам, мабуть, того не бажаючи, зазіхав на статус і благополуччя великої кількості впливових людей – чиновників наркомосвіти, учених – представників “чистого” педагогічного жрецтва”, педагогів тощо. Він послідовно натякав на певну кардинальну хибність ідеологічних, педагогічних, моральних інститутів, що сформувалися в перші роки революції, і своїми досягненнями пропонував певну альтернативу їм. Пізніше він досить відверто говорив про них на сторінках рукопису “Педагогічної поеми”, визначаючи програму “Олімпу” “як доволі хитро складену композицію із революційної термінології, толстовства, шматочків анархізму, зовсім нематеріальних залишків есерівського “ходіння в народ”, панської пихатої благодійності та інтелігентського звичайного “вякання”. “І я не знав навіть, – писав далі Макаренко, – як кваліфікувати всю цю теорію: марення божевільного, свідоме шкідництво, гомеричне, диявольське глузування з усього нашого суспільства або проста біологічна тупість. Я не міг зрозуміти, як це так сталося, що величезної практичної важливості питання про виховання мільйонів дітей, тобто мільйонів майбутніх і до того ж радянських робітників, інженерів, військових, агрономів, вирішується за допомогою простого, темного кликушества і при цьому на очах у всіх”.

Як відомо, колонія імені Горького протягом семи років користувалася виключним правом збільшувати розмір ставок зарплатні своїм вихователям за рахунок зменшення їх кількості. Важливим тут є те, що такий перерозподіл коштів у межах відповідного фонду був у першу чергу наслідком оригінального способу організації праці педагогів колонії, а вже потім засобом стимулювання останньої. Багато і самовіддано працюючи меншим від нормативу штатом у несприятливих економічних і соціальних умовах та досягаючи при цьому надзвичайно великих педагогічних результатів, колонія імені Горького своїм ставленням до справи стверджувала дещо іншу трудову мораль. Досить високий рівень цієї моралі, що ґрунтувалася на нетиповій для закладів соцвиху трудовій мотивації, створюючи своєрідний етичний прецедент, відтіняв деякі принципові недоліки соціалістичної організації і стимулювання праці. У такому контексті нам видається не випадковою боротьба, що її довелося вести Макаренку (як свідчать документи) із чиновниками за збереження такої, здавалося б, прогресивної форми матеріального заохочення.

Сам Макаренко неодноразово нарікав на розповсюджене серед більшості вихователів дитячих колоній байдуже і споживацьке ставлення до своєї справи, яке підтверджується, до речі, багатьма документами харківського архіву. Такий стан речей створював, з одного боку, вигідне тло для Горьківської колонії, але, разом із тим, ніби протиставляв її іншим. Не виключено, що це

викликало певне невдоволення персоналу і керівництва інших дитячих закладів, позбавляючи їх можливості маскувати власну некомпетентність, безгосподарність і недбайливе ставлення до посадових обов'язків. А пізніше це спричинило прихований опір організаторській і педагогічній діяльності А. С. Макаренка як керівника Управління дитколоніями Харківського округу.

Подібне моральне протистояння з існуючою на той час практикою організації соціального виховання органічно витікало з етичного підґрунтя створеної Макаренком виховної системи. Г. С. Салько стверджувала, що розуміння його педагогічної концепції без розуміння його етичних поглядів – неможливе.

Зрозуміло, що фінал Горьківської епопеї Макаренка не можна аналізувати лише на основі вивчення об'єктивної ситуації із врахуванням суто зовнішніх факторів. На нашу думку, він тісно пов'язаний як з особистісними мотивами, так і з глибинними переживаннями педагога. Всю низку внутрішніх колізій Макаренка можна відновити на основі багатьох місць із його листування з дружиною.

Ще за рік до описаних подій, улітку 1927 року, він писав: “Я стою перед створеним мною в семирічній напрузі моїм світом, як перед непотрібною іграшкою. Тут стільки свого, що немає сил відкинути її, але вона раптом зламана, і для мене вже не потрібно її поправляти. <...> / Я завжди був реалістом. І зараз я тверезо усвідомлюю, що мій колонійський період потрібно закінчити, тому що я викуваний кимось заново. Мені потрібно перебудувати своє життя так, щоб я не відчував себе зрадником самого себе”. Поява майбутньої дружини Г. С. Салько в житті Макаренка і палка закоханість у неї могли стати тим поворотним пунктом в його роботі, який змінив звичний усталений порядок, трансформував систему мотивів, відкрив нові життєві орієнтири. До певної міри справедливим буде припущення, що Салько зайняла те місце у житті Макаренка, яке раніше цілком належало Горьківській колонії. Про це, власне, він і намагався сказати дружині у своїх листах (10 травня 1928 р.): “не можна вмістити колонію Горького і Вас, колонією потрібно все одно жертвувати. <...> Тут, звичайно, я рву по живому місцю. Але що ж робити”. Тепер Макаренко зміг ніби ззовні подивитися на себе і свою діяльність, відчув потребу звітуватися перед самим собою: “<...> жодна людина не знає, який це винятковий трюк – один день “позавідувати” колонією Горького, – писав він у квітні 1928 року. – А тут трюк продовжується 8 років. Я так звик до важких характеристик і випадків, що, ймовірно, без них мені вже буде важко жити і якраз тому, що я звикся, я переживав весь цей трюк навіть з якимсь задоволенням. А ось зараз я ще за звичкою, як машина, продовжую все, що належить, проробляти на моєму турніку, та зате як ясно я бачу і знаю всю безцінність і дурість всієї цієї гімнастики”.

Іноді, в найтяжчі миті своєї боротьби, А. Макаренко переживав песимістичні настрої (13 травня 1928 року): “Зараз моя горьківська криза ще більше налаштовує мене на поклоніння перед життям – я прислухаюся до свого болю, до відчуття якнайглибшої образи, до цілої стихії “громадянських думок”, до національного відчаю, доякогось постійного відчуття безнадійності, що починає складатися”, (18 травня 1928 р.) “у мене таке відчуття, неначе мене всього вивернуло навиворіт і якимись спеціальними інструментами витягують з мене м'ясо, нерви, кістки, мозок”.

Знайомство з Г. Салько і безмежна закоханість у неї, а також велике психічне виснаження від напруженої роботи й постійної боротьби виявилися тим психологічним тлом, яке теж не можна не враховувати при аналізі кризи завершального періоду роботи А. С. Макаренка в колонії імені М. Горького.

Безперечно, великий інтерес являє аналіз причин завершальної кризи Горьківської колонії в системі бачень і оцінок самого А. С. Макаренка. Так, 18 квітня 1928 року в листі до Горького він пише: “мене зараз їдять <...> лише тому, що я рішуче відмовляюся підкорятися тим безглуздим укладкам, тій купі забобонів, які чомусь славляться у нас під виглядом педагогіки. А то хіба важко мене їсти? Коли організовується життя 400 хлопців, та ще правопорушників, та ще в умовах злиднів, так важко бути просто посадовою особою, в такому разі необхідно стати живою людиною, отже, потрібно і ризикувати і помилятися. Де в роботі є захоплення і пафос, там завжди можливі відхилення від ідеально гаданих рухів. / А мене їдять навіть не за помилки, а за найдорожче, що у мене є – за мою систему. Її провина лише в тому, що вона моя, що вона не

складена з шаблонів. До цього йшлося. <...> / В той же час ніхто не наважується стверджувати, що в колонії Горького справа поставлена погано. Взагалі жодної логіки у всьому цьому немає. <...> / Інколи мені хочеться сміятися, дивлячись на всю цю дитячість, а частіше все-таки доводиться прямо впадати в тугу. У нас так легко можуть зламати і розтоптати велику потрібну справу, і ніхто за це не відповідає. <...> / Після цього чи варто що-небудь робити. Адже в такому разі набагато спокійніше просто служити і чесно отримувати платню. <...> / До вас приводять запущеного парубка, який вже й ходити розучився, потрібно з нього зробити Людину. Я піднімаю в ньому віру в себе, виховую в ньому почуття обов'язку перед самим собою, перед робітничим класом, перед людством, я говорю йому про його людську і робочу честь. Виявляється все це єресь. Потрібно виховати класову самосвідомість (між нами кажучи, навчити тіпати язиком за текстом підручника політграмоти). / <...> Якщо мене б'ють педагогічними догмами, то я б'ю живим колективом 400 горьківців, бадьорих, веселих, енергійних, знаючих собі ціну і з прекрасною робочою "установкою". Якщо цей аргумент не дійсний, то, значить, і боротися нема за що".

Своєрідним епілогом славної історії Горьківської колонії та показником її педагогічної й економічної успішності може слугувати контраст між бурхливим розвитком перших років існування на теренах Харківщини і поступовою руйнацією післямакаренківського періоду.

20 листопада 1935 року Народним комісаріатом внутрішніх справ України був виданий наказ № 897 "Про результати обслідування Трудколоній НКВС Харківської області ім. Горького і Андріївської", текст якого є об'єктивним зображенням стану Горьківської колонії через 7 років після звільнення Макаренка: "Останнє обслідування Трудових Колоній Харківської області, ім. Горького в Куряжі і Андріївської, показали, що з часу передачі цих колоній до НКВС їх робота не покращилася, персонал не підібраний, працює в'яло, колективи вихованців не організовані, самоврядування фактично не існує. Змін у зовнішньому побуті вихованців не помітно. <...> Слабкі колективи цих колоній деморалізовані постійними перекиданнями десятків дітей з місця на місце." Окремо про колонію імені Горького сказано, що вона створює враження установи запущеної і невпорядкованої. У зв'язку з цим НКВС наказував начальнику Харківського обласного управління Карлсону терміново переглянути керівний склад обох колоній, а начальнику комуни імені Дзержинського Тихонову допомогти Горьківській колонії кадрами.

Цього часу відбувалося, очевидно, й погіршення професійного рівня педагогічного складу колонії. Ось характеристика одного з її педагогів весни 1936 року, викладача літератури й російської мови П. В. Сидорова: освіта середня (закінчив учительську семінарію) з попереднього місця роботи, 5-ї харківської залізничної школи, звільнений за скороченням штатів, спостерігається пристрасть до вживання спиртних напоїв, у лютому 1936 року наказом по колонії отримав сувору догану за появу на роботі в нетверезому стані, з дорученою роботою справляється слабо, працездатність недостатня, безініціативний, важко орієнтується в обставинах, слабохарактерний і безвольний, підбирати працівників і керувати ними не може зовсім, участі в громадській роботі не бере, авторитетом серед співробітників і вихованців не користується, займаній посаді викладача не відповідає.

Повертаючись до описаних вище драматичних моментів становлення педагогічної системи А. С. Макаренка, не можемо не підкреслити, що на тлі загострення адміністративної ситуації навколо Горьківської колонії та макаренківського виховного методу, майже тотальної критики на всіх рівнях інноваційного досвіду особливо яскравим контрастом виступає невпинне становлення матеріального добробуту закладу, зміцнення його кадрового складу як головних важелів педагогічно доцільного професійного мікросередовища.

5. Незакінчена історія Трудового дитячого корпусу Харківського округу (8 серпня 1925 р. – 15 лютого 1928 р.)

Хоча кожен з етапів педагогічної діяльності А. С. Макаренка незмінно збагачував його виховний і управлінський досвід, існує один, майже проігнорований багатьма макаренкознавцями епізод у творчій біографії педагога, що посідає особливе місце в процесі формування його професійних поглядів – це реалізація проекту всеукраїнської дитячої трудової армії з постановкою виховання як “масового виробництва” (1925–1928 роки)

Половинчастою, але практичною формою цієї ідеї стало створення Трудового дитячого корпусу Харківського округу, який увійшов в історію під більш прозаїчною назвою Управління дитячими установами інтернатного типу (УДУ). Будучи часом найбільшого тріумфу і найбільших гонінь горьківської виховної системи, цей період, без сумніву, є цікавим із точки зору розповсюдження та апробації макаренківського методу і додає додаткових штрихів до портрета А. С. Макаренка як керівника-професіонала. Систематичний пошук у фондах центральних і регіональних архівів України та Росії, а також аналіз літературних джерел дозволили встановити понад 400 документально підтверджених фактів з історії керованого А. С. Макаренком Трудового дитячого корпусу (ТДК), включаючи генезу самої ідеї його створення.

У насиченій подіями історії педагогічного подвижництва А. С. Макаренка цей період відмічений особливо цікавими проявами багатьох складових його педагогічного й управлінського професіоналізму, пов'язаними з бурхливою активністю педагога у відстоюванні права апробації власних педагогічних ініціатив на всеукраїнському рівні. Хоча, за рядом об'єктивних обставин, проекту вдалося здійснитися лише в досить вузьких межах Управління інтернатними установами Харківського округу, він посідає особливе місце в процесі формування професійних якостей А. С. Макаренка з декількох причин:

1. За значущістю і суспільною резонансністю цілей, складністю завдань і рівнем відповідальності період трудового дитячого корпусу є новим рівнем адміністративної діяльності А. С. Макаренка, якісно вищим, ніж попередній.
2. Саме в цей період А. С. Макаренко зіткнувся в значно більших обсягах із проблемою кадрового забезпечення виховного процесу в інтернатних закладах, іншими словами, з проблемою відповідності кваліфікації керівників і персоналу дитячих установ особливостям і характеру виконуваної роботи. Тобто, А. С. Макаренко мав – і він це, вочевидь, розумів – на широкій і публічній сцені перевірити реалізм і практичну результативність системи власних уявлень у такій складній і суперечливій галузі, як педагогічна кваліфікація.
3. Розповсюдження винайдені в колонії імені М. Горького виховної системи на ґрунті широкої інтернатної мережі створювало можливість об'єктивної апробації її як універсальної педагогічної інновації. Така апробація в певному розумінні виконувала діагностичну функцію як щодо рівня професіоналізму А. С. Макаренка-педагога, так і стосовно якості створеного ним професійного педагогічного середовища в Горьківській колонії.

Історія Трудового дитячого корпусу традиційно, але незаслужено знаходилась на периферії вітчизняного біографічного макаренкознавства. Це можна пояснити хіба що прагненням дослідників в обставинах канонізації “видатного радянського педагога” уникнути “дискредитуючих”, на їх погляд, епізодів його біографії.

Перша інформація про роботу А. С. Макаренка в Управлінні дитячими колоніями з'явилася на початку 50-х років минулого століття – це публікація в першому академічному виданні творів педагога двох важливих документів: списку “типів і прототипів” до “Педагогічної поеми” та

“Проекту організації Трудового дитячого корпусу Харківського округу”, а також листа А. С. Макаренка до О. М. Горького від 25 лютого 1928 року.

Потому згадки про ТДК потрапляють і до біографічної макаренкіани. Це, передусім, дослідження Ю. Б. Лукіна, Н. О. Морозової і М. П. Ніжинського, а також спогади двох співробітників А. С. Макаренка – О. Д. Іваненко і М. Е. Фере. Єдиним же з біографів А. С. Макаренка, хто в той час предметно звернув увагу на долю ТДК, зробивши це в контексті протистояння педагога і офіційної доктрини соцвиху, був Є. З. Балабанович. Першу ж спробу докладного вивчення питання робить у 1976 році А. А. Фролов. Починаючи з 80-х років до наукового обігу залучається ціла низка досі невідомих архівних джерел, на аналізі яких базуються нові спроби ґрунтовного висвітлення діяльності Макаренка по створенню колоній-гігантів. Маємо на увазі роботи Л. Д. Попової та М. М. Окси. Хоча марбурзька лабораторія Makarenko-Referat теж не має окремого дослідження вказаної теми, деякі з її видань оприлюднюють низку відповідних фактів і документів, але вітчизняні макаренкознавці завжди потерпали від обмеженого доступу до здобутків німецьких вчених.

Безперечні досягнення Горьківської колонії давали підстави сподіватися на універсальність створеної й апробованої п'ятирічним досвідом її роботи виховної системи. 8 серпня 1925 року А. С. Макаренко, як уже згадувалося, звертається до Головного управління соціального виховання Народного комісаріату освіти України з листом, в якому ретельно обґрунтовує недоцільність та неекономічність дрібних виховно-трудова закладів і пропонує ідею заснованого на великому виробництві “крупного виховного підприємства”, що об'єднує тисячі вихованців у єдині трудові колективи. Конкретно його пропозиція виражалася в тому, що: “все перевиховання правопорушників для України або, принаймні, для Харківської області зосереджується в одній трудовій колонії, розташованій поблизу Харкова”.

Зрозуміло, що такий вчинок провінційного завкола дещо виходив за межі його посадової компетенції, але виховні успіхи керованої ним колонії, окриленість майже унікальною результативністю створеної педагогічної технології, зрештою, громадянська особистісна позиція А. С. Макаренка цілком пояснюють його ентузіазм. Можна припустити, що глибоко в основах такого кроку крилася типова “лідерська” риса – природна амбіційність самого А. С. Макаренка. Тут варто згадати відповідні оцінки педагога його сучасником, полтавським професором Г. Г. Ващенком, але, якщо навіть серйозно говорити про амбіційність у діях А. С. Макаренка, то текст листа чітко відмежовує цю суперечливу особистісну рису від часто суміжних із нею марнославства, поверховості й самовдоволення. Навпаки, А. С. Макаренко добровільно бере на плечі неймовірно великий тягар, грандіозну роботу, результати якої такою ж мірою віддалені, як і непевні. Відомо, що викладені в листі ідеї поклали початок чи не найдраматичнішому періоду його життя. Те, що запропонував Антон Семенович створювало цілу низку колізій, бо так чи інакше зачіпало основи багатьох процесів тогочасної педагогічної дійсності.

Наслідки макаренківського листа виявилися набагато скромнішими, ніж прагнув педагог, хоча викладені в записці, а також висловлені ним 23 вересня 1925 року на засіданні Головоцвиху НКО України ідеї були зустрінуті в цілому позитивно. Велика адміністративна метушня навколо його проекту, боротьба з місцевими адміністраціями і самих місцевих адміністрацій між собою, як уже відомо, прийшла до компромісного варіанту – переведу Горьківської колонії на базу педагогічно і господарсько зруйнованої Харківської трудової колонії імені 7 Листопада і злиття колективу горьківців із більшою частиною вихованців останньої. Збільшення контингенту колонії до приблизно 330 осіб, зрозуміло, аж ніяк не відповідало ідеї масового перевиховання. Тому лист до Головоцвиху виявився лише першою спробою голосно заявити про свій проект.

Попередньою апробацією ідеї організованого виховання безпритульного дитинства стала участь делегації колонії імені М. Горького 30 вересня 1926 року в роботі Першої всеукраїнської конференції дитячих містечок в Одесі. Виступаючи упродовж 4 годин, він між іншим запропонував проект організації Всеукраїнської дитячої трудової армії (7 корпусів, 21 дивізія, 63 полки по 1000 дітей кожний). “Наді мною посміялися, як над мрійником, – писав він московській журналістці Н. Ф. Остроменцькій, – але все ж таки Наркомос України запропонував мені як дослід

організувати 1-й дитячий корпус на всіх дітей Харківського округу. Рахуючи безпритульних, це дасть 10 000 дітей”. А. С. Макаренко при цьому намагається забезпечити власну методичну самостійність: “Я ставлю всілякі умови, головне – це згода і підтримка колонії Горького”. Загалом, прагнення самостійності й незалежності звучать рефреном у всій його і проектній, і практичній педагогічній діяльності.

У зв'язку з даним проектом у вітчизняній науці іноді лунають думки про прожектерство А. С. Макаренка. Однак багато що свідчить і на користь реалізму педагога. В тому ж таки листі до Н. Ф. Остроменцької А. С. Макаренко цілком резонно занепокоюється: “Я все ж боюсь, що не зумію впоратися з мільйоном найдрібніших спротивів окремих осіб і інтересів”. Ще більше реалізму ми спостерігаємо в тоні листа до О. М. Горького, в якому А. С. Макаренко теж уперше повідомляє шефу колонії про свій проект.

Наступний крок А. С. Макаренка щодо попередньої апробації власних ініціатив став відомий нещодавно. Нам удалося віднайти у фондах Харківського обласного архіву цікаве свідчення головного тогочасного окружного органу по боротьбі з дитячою безпритульністю – Харківської окружної комісії допомоги дітям. В своєму звіті щодо підбору безпритульних дітей із вулиць Харкова за жовтень–грудень 1926 року ОКДД говорить (зберігаємо стиль оригіналу – А. Т.): “В первісних дитустановах чимало значіння набувало самоуправління дітей, що було його встановлено по принципах дитколонії ім. М. Горького. Найбільш витривалі підлітки були притягнені на роботу в ролі помічників виховател[ьсько]го персоналу та старших окремих груп дітей”. Жахливі обсяги і форми дитячої безпритульності, а також безліч проблем боротьби з нею в Україні потребували кардинальної реорганізації всієї мережі інтернатних дитустанов Харківщини. Ідея цієї реорганізації належить не А. С. Макаренкові, але на її тлі досить органічним і своєчасним виявився його проект дитячого корпусу.

Першою відомою нам програмою А. С. Макаренка щодо об'єднання дитячих інтернатних закладів Харківщини навколо Горьківської “метрополії” є лист до майбутньої дружини, а тоді голови Харківської комісії у справах неповнолітніх (КСН) Г. С. Салько за 4 травня 1927 року. В ньому вже відчутно проглядає позиція А. С. Макаренка як майбутнього і ймовірного керівника “Дитячого трудового корпусу Харківського округу” та висуваються досить конкретні умови такого об'єднання: концентрація всіх асигнувань для дитустанов у його руках, право самостійно вирішувати кадрові питання, визначення штатів та окладів для кожної колонії, а також заборона упродовж перших двох років інструктувати форму організації колоній і розподіл матеріальних даних. Діловий і предметний тон листа наводить на думку, що в цей час об'єднання колоній округу вже постало як організаційна проблема. Педагог настільки був впевнений в успіху і мав настільки високу мужність, що охоче брав на себе відповідальність за справи, перебіг яких у надзвичайно великій мірі залежав від чисельної кількості стихійних і випадкових чинників.

6 липня ОІНО відряджає А. С. Макаренка ознайомитися з роботою установ інтернатного типу для складання плану раціоналізації їх мережі. 9 липня окрнаросвіта підписує йому нове посвідчення, тепер уже для ознайомлення “з постановкою сільсько-господарчої і організаційної роботи” в радгоспах округу для поглиблення постановки сільського господарства в дитустановах.

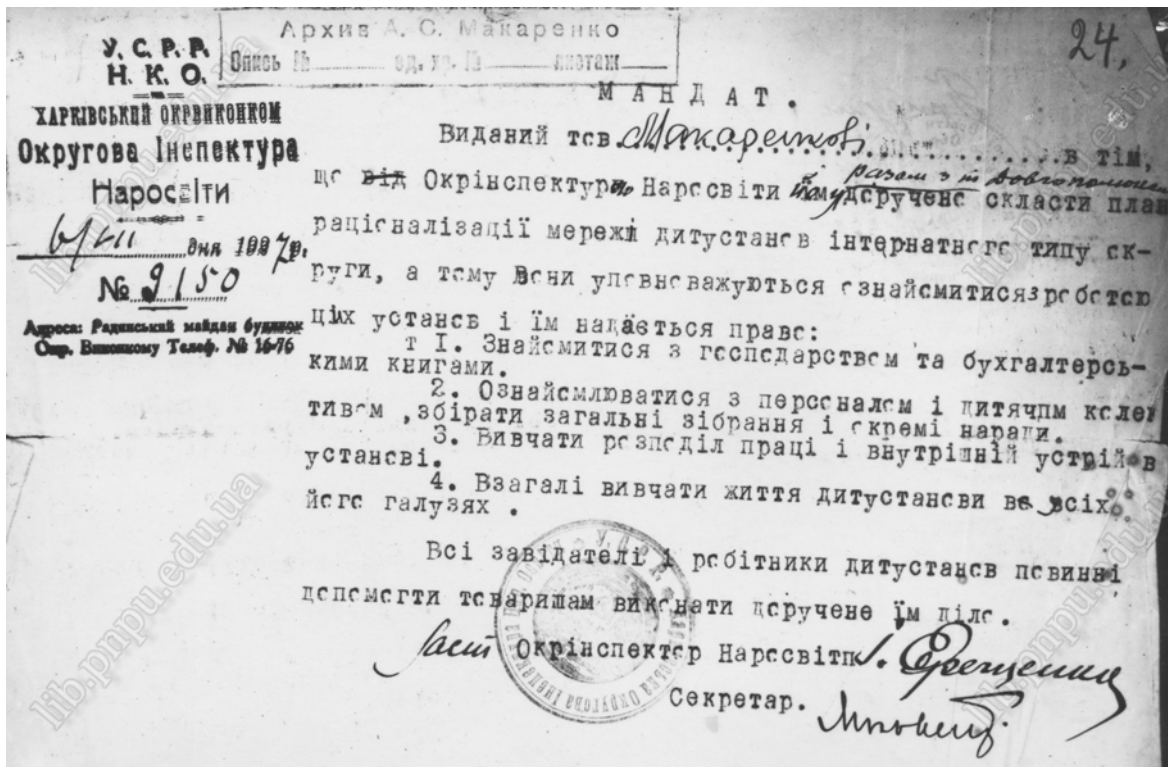

Мандат, виданий А. С. Макаренку Харківською окружною інспектурою народної освіти для ознайомлення з роботою дитячих установ інтернатного типу округу (фотокопія із фондів макаренкознавчого осередку Сумського державного педагогічного університету імені А. С. Макаренка, надано І. І. Гавриленко)

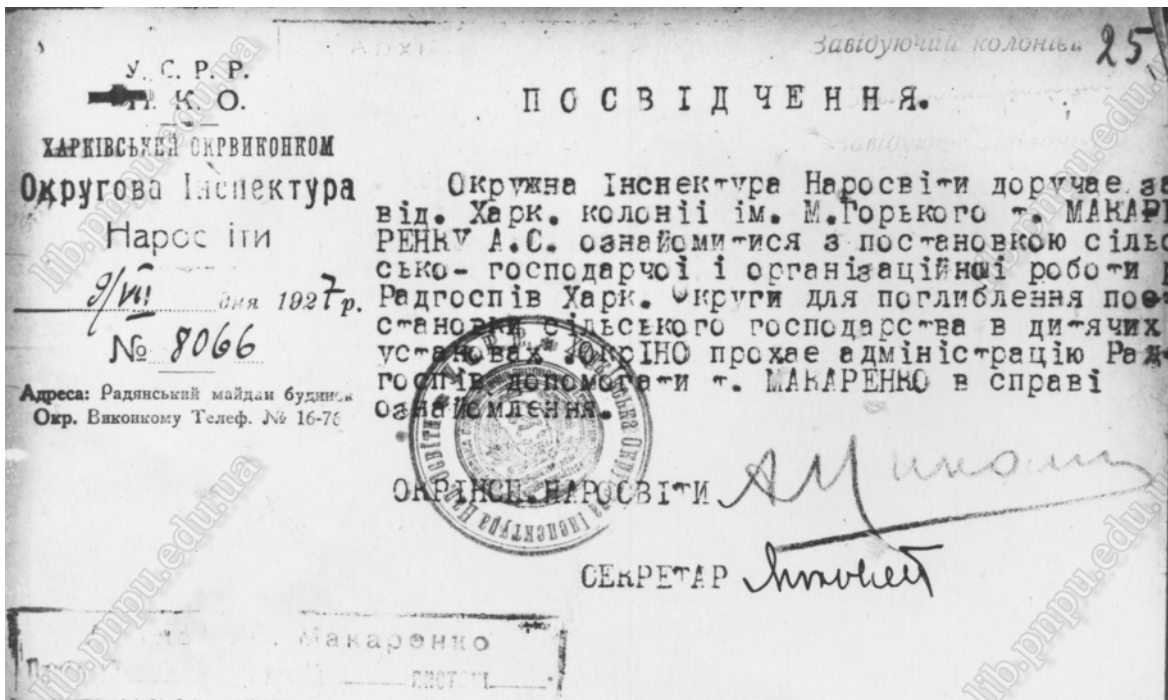

Посвідчення Харківської окружної інспектури народної освіти, видане А. С. Макаренку для ознайомлення з сільськогосподарською і організаційною роботою радгоспів округу (фотокопія із фондів макаренкознавчого осередку Сумського державного педагогічного університету імені А. С. Макаренка, надано І. І. Гавриленко)

8 липня харківській окрвиконком (ОВК) робить досить нетерплячий крок: заступник його голови С. І. Канторович звертається з запискою до секретаря ОВК І. Т. Мороза: “Прошу внести до протоколу През[идії] постанову про призначення т. Макаренка Завід[уючим] всіма без виключ[ення] дитячими будинками. Запропонувати т. Макаренку через ОІНО [Окружну інспектуру народної освіти] терміново представити свої міркув[ання] щодо реорганізації дитяч[их] Устан[ов] і тих заходів, які необхідно провести для поліпшення їх стану. Все що необхідно занести в протокол сьогодні ж, а то ми втратимо і Макаренка. Досить панькатися!”. Тож 11 липня 1927 року президія Харківського окрвиконкому вирішує (зберігаємо стиль оригіналу – А. Т.): “Завідателя Колонією ім. “ГОРКОГО” тов. МАКАРЕНКА залучити до штату Округової Інспектури народної освіти й призначити на інспектора всіх без винятку дитячих будинків. Запропонувати тов. МАКАРЕНКОВУ терміново подати через Окріно до Президії ОВК’у свої пропозиції що до реорганізації дитячих установ та про ті заходи, що їх треба провести за для поліпшення їх стану”. Незабаром він стає керівником спеціально створеної окружної структури – Управління дитячими установами інтернатного типу (УДУ).

Першою серед поданих А. С. Макаренком до окружних органів пропозицій є “Проект організації трудового дитячого корпусу Харківського округу”, написаний приблизно у другій половині липня 1927 року. У документі автор визначає мету трудового дитячого корпусу (виховання здорового, працездатного, дисциплінованого і політично грамотного громадянина) і перераховує ті складові горьківської системи, біля яких, власне, і має відбуватися організація всіх дитустанов округу: поділ вихованців на виробничі загони з командирами на чолі; рада командирів як головний керівний орган закладу; завідувачу установи, як керівнику ради командирів, належить виконавча влада і право покарання; одноосібна відповідальність командира за господарську працю кожного загону; участь педагогів у всіх без винятку видах діяльності дитячого колективу. Тут він знову, як і в листі до Г. С. Салько, наголошує на необхідності концентрації всіх коштів як принциповій умові, конкретизує технологію їх витрат. Конструктивно підходячи до структури майбутнього утворення, А. С. Макаренко дещо ускладнює існуючу диференціацію функцій дитячих установ: окрім існуючих житлових комун для працюючих на виробництві підлітків і закладу для примусового виховання – реформаторіуму, він виділяє так звані первинні й випускаючі заклади. Окремо він обговорює кадрові й господарські права трудкорпусу.

5 серпня ОІНО призначає А. С. Макаренка спочатку завідуючим дитячими інтернатними закладами, а ще пізніше, 20 серпня, і будинками робітничих підлітків. Масштаб нової сфери діяльності педагога можна проілюструвати такими фактами: попри вимозі створення єдиного потужного виховного центру, він стає фактичним керівником 23 інтернатних закладів Харківщини: 10 дитячих колоній (Курязької імені М. Горького, Комарівської, Ржавецької, Зеленогайської, Гіївської, Будянської, Деркачівської, Брусилівської, Пересічанської, Лозівської), 4 дитячих містечок (Охтирського, Богодухівського, Валківського, Вовчанського), 4 дитячих будинків (Отраденського, Єврейського, Польського, Вовчанського), Округового колектора-розподільника, Зміївського реформаторіуму, 3 гуртожитків робітничих підлітків (№ 1 по Олександрівській вул., № 2 по Червоноармійській вул. Харкова і № 3 у с. Пилипівці). Загальна чисельність (відповідно до ставок) керованого Макаренком педагогічного персоналу склала 514 чол., технічного – 409 чол. Кількість вихованців усіх підлеглих йому колоній і містечок сягнула 5910 чол.

Одним із головних завдань А. С. Макаренка в цей час є формування своєї управлінської команди. 24 вересня він присутній на засіданні Штатної комісії ОВК, де затверджувалися штати інтернатних установ народної освіти на 1927–1928 бюджетний рік, у тому числі штати корпусного управління. Як з’ясувалося, А. С. Макаренку належать принаймні чотири варіанти штатного розкладу Управління. Зіставлення цих документів, а також виправлень в останньому з них із остаточним, затвердженим окружними органами варіантом дають, з одного боку, можливість простежити еволюцію планів А. С. Макаренка, а з іншого – є характерним прикладом тієї боротьби, що йому довелося вести у відстоюванні власного бачення принципових моментів в організації Трудкорпусу (див. таблицю).

Варіанти штатного розпису Управління дитустановами Харківського округу

Проект організації трудового дитячого корпусу Харківського округу (прибл. середина 1927 року)	Доповідь "Проект організації Управління Дитустанів Харківської Округи" (15.09.1927 року)	"Устав Дитячого трудового корпусу Харківського округу" (до 20.09.1927 року)	"Штати Управління" (прибл. до 24.09.1927 року)	Виправлення у "Штатах Управління" (прибл. до 24.09.1927 року)	Штатна комісія ОВК (24.09 і 08.10.1927 року)
Начальник корпусу	Завідуючий	Завідуючий Корпусом	Завідуючий дитбудинками	Завідуючий дитбудинками	Завідуючий Управлінням
Політкерівник	-	Політкерівник	Помічник, він же зав. політ-частиною	Помічник, він же зав. політ-частиною	-
Помічник начальника корпусу	Помічник завідуючого	Помічник завідуючого			Пом. Завідуючого
Зав. виробничою частиною	Зав. виробничою частиною	Зав. виробничою частиною	Зав. виробничою частиною	-	Зав. виробничою частиною, заст. завідуючого
-	-	-	-	-	-
-	-	-	Пом. зав. виробничою частиною	-	-
Зав. загальною частиною	-	Зав. загальною частиною	-	-	-
Зав. шкільною частиною	Зав. шкільною частиною	Зав. шкільною частиною	Зав. шкільною частиною	-	-
-	[Зав.] фізкультурним центром	Керівник військової підготовки і фізкультури	Керівник фізкультури	-	-
Бухгалтер	Техперсонал	Головний бухгалтер	Бухгалтер	Бухгалтер	Бухгалтер
-		-	Рахівник	-	-
-		-	Секретар	Секретар	Секретар-друкарка
-		-	Друкарка	-	
Педагог для доручень		-	Педагог для доручень	Педагог для доручень	Службовець для доручень
-		-	-	Зав. особис-тим складом	-
Секретар з'їзду секретарів рад командирів	-	-	-	-	-
-	-	-	-	-	Зав. Столу обліку

Початок серпня відзначено першими ознаками діяльності А. С. Макаренка на новій посаді. 11 серпня, наприклад, на засіданні президії ОКДД він активно включається у обговорення стану Ржавецької колонії, в процесі якого робить заяви відносно обсягів щорічного випуску вихованців дитустанів округу. Також А. С. Макаренко отримує й перше на посаді інспектора доручення ОКДД: підготувати потрібну кількість підлітків з усіх дитколоній для передачі їх на патронат до організацій і осіб, що подавали заявки.

Добре ілюструє управлінські наміри А. С. Макаренка його виступ 18 серпня на президії ОКДД з доповіддю про реорганізацію дитустанів. Доцільність такої реорганізації він обумовлює декількома чинниками: економією коштів, браком кваліфікованих педагогів-вихователів і відсутністю єдиної цільової установки дитячих інтернатних закладів. Переваги своєї системи організації ТДК він пояснює можливістю усунути існуючі недоліки, "прищепити дисципліну", налагодити управління по окремих дитячих одиницях, "узяти трудовий ухил" тощо. По суті, нова система управління закладами виглядатиме так: усі дитустанови підлягають одному тільки корпусному Управлінню, яке має при собі окремі галузі діяльності: трудову, виховну і т. ін.; у

вихованні найголовнішу роль відіграє економічна база; перевиховання відбувається лише через втягнення дітей до процесів трудового переживання; виділені кошти передаються Управлінню й надається йому право вільно розпоряджатися ними в межах загального плану; організуються міцні колективи по дитустановах; майстерні територіально об'єднуються й розвиваються до невеличких фабрик або заводів; найбільш дезорганізованим установам надається допомога з колонії імені М. Горького; для надання допомоги ОКДД у підборі безпритульних створюється спеціальна дитяча міліція; деякі дитустанови повністю реорганізуються.

Відразу після призначення і ще до затвердження плану роботи УДУ, А. С. Макаренком було вжито низку конкретних організаційних заходів. Приблизно на кінець серпня припадає (перший з відомих на цей час) його офіційний лист як завідуючого УДУ – план реорганізації Комарівської дитколонії. За планом не пристосована для виконання виховних завдань Комарівська дитяча колонія переобладнувалась на гуртожиток для тимчасового мешкання працюючих на виробництві випускників інтернатних установ.

Проект реорганизации детских домов

Единый трудовой корпус

До настоящего времени каждый детский дом был отдельной ячейкой. Воспитание детей в каждом доме про водилось по разному. Подбор учителей и воспитателей был слабый. Неудовлетворительное состояние воспитательной работы в детских домах вызывает мысль об организации единого воспитательного коллектива – трудового корпуса.

Руководитель колонии правонарушителей им. Горького тов. Макаренко сделал в окрпомдете доклад об организации такого трудового корпуса.

Проект указывает, что все детучреждения следует подчинить корпусному управлению, которое руководит всей воспитательной работой корпуса. Организация такого управления даст возможность привить

дисциплину и приобщить воспитанников детских домов к трудовой жизни.

Для организации единого трудового корпуса необходима поддержка всех общественных организаций. Именно при широкой поддержке можно будет осуществить трудовое воспитание детей, путем организации мастерских, постройки небольших фабрик или заводов.

При трудовом корпусе будет организована специальная детская милиция для подбора беспризорных с улиц.

Окрпомдет и Окрнаробраз в настоящее время обсуждают возможности проведения в жизнь проекта организации в Харькове трудового корпуса.

Перша згадка про проект Трудового дитячого корпусу Харківського округу у пресі [Пролетарий [Харків]. – 1927. – № 198. – 1 сент. – С. 4]

Вересень 1927 року був часом надзвичайно бурхливої діяльності А. С. Макаренка як з організації Управління, так і щодо практичної роботи з впорядкування окремих дитустанов. Упродовж місяця йому довелося неодноразово виносити на розгляд різних окружних установ власні проекти щодо створення, складу і діяльності Трудкорпусу. Так, 15 вересня, після декількох переносів, А. С. Макаренко представив президії ОКДД проект організації УДУ. Відповідно до нього, всі дитячі колонії, будинки й гуртожитки об'єднуються в Трудовий корпус; у зв'язку з тимчасовою неможливістю збудувати єдиний дитбудинок на приблизно 1000 осіб всі дитустанови залишаються окремими одиницями в межах Корпусу, об'єднаними не лише

адміністративно, але й у господарському відношенні; перестануть існувати окремі дитустанови для правопорушників; організовується спеціальна первинна дитустанова, функцією якої буде дослідження й подальший розподіл по відповідних колоніях підібраних підлітків. А. С. Макаренко представив орієнтовний склад штату Управління і наголосив на тому, що завідувачами дитустанов будуть призначатися виключно педагоги, а існуючий штат установ буде переглядатися з огляду на освіту, стаж тощо.

За декілька днів А. С. Макаренко подає на розгляд ОВК програму впорядкування стану дитячих установ. 20 вересня президія ОВК, розглянувши подану програму та визнавши, що ця справа ще не досить розроблена і що її треба погоджувати з низкою установ, обрала комісію з представників окрплану, ОІНО і профспілки працівників освіти (Робос), якій було доручено упродовж трьох днів розглянути статут Управління, його план роботи, інші запропоновані А. С. Макаренко заходи, а свої пропозиції подати до президії ОВК.

Зазначена комісія почала працювати лише 26 вересня і дещо в іншому складі: представники ОВК, Окрплану і від ОІНО – Г. С. Салько і А. С. Макаренко. Оскільки ухвала комісії ніколи ще не публікувалася, наводимо її повний текст (зберігаємо стиль оригіналу – А. Т.):

“I. Для впорядкування та якісного поліпшення справи по дитячих установах ОІНО інтернатного типу – визнати за потрібне: 1) Щоб на посаду завідувачів дитячих установ призначалися особи з теоретичною, педагогічною підготовкою, або, в крайньому разі, з достатнім практичним стажем в цій справі. 2) Щоб призначення на посаду завідувачів окремих дитячих установ провадилося Окр. Інсп. Наросвіти за поданням завідувача дитячими установами. 3) Щоб звільнення невідповідаючих своєму призначенню робітників дит. установ, включаючи й завідувачів, провадилося Окр. Інсп. Наросвіти за поданням завідувача дитячими установами.

II. Для з'ясування на скільки нинішній склад педагогічних робітників дитячих установ підготовлений до своєї роботи – визнати за потрібне перевести перевірку їх знань так педагогічних, як і загальних, причому так загальні як і педагогічні знання цих робітників не повинні бути меншими тих, що вимагаються програмою нижчих педагогічних курсів.

III. Дальший прийом всіх без винятку педагогічних робітників дитячих установ повинен провадитися після спеціального іспиту їх в підготовленості до педагогічної роботи. Іспит провадитися спеціальною комісією ОІНО. Примітка: Іспиту не підлягають особи, що подадуть дипломи про закінчення ними Радянських педагогічних учбових закладів.

IV. Визнати, що одним з основних моментів для дальшого поліпшення справи в дитячих установах ОІНО інтернатного типу є: 1) Пожвавлення роботи дитячого самоуправління. 2) Підвищення дисципліни в дитячих установах. 3) Такий напрямок в роботі існуючих дитячих установ, щоб шляхом підсилення зв'язку між ними, обміну досвідом в їх роботі та єдності в побуті ці установи внутрішнє об'єднати й зв'язати та утворити об'єднану округову дитячу установу в вигляді союзу трудових дитячих колоній начолі з Правлінням, яке б входило до складу Окр. Інсп. Наросвіти.

V. Принципи, покладені в основу проекту статуту союзу трудових дитячих колоній затвердити й доручити Окрплану в 5-тиденний термін погодити статут союзу з зацікавленими відомствами й свій висновок подати на затвердження Президії Окрвиконкому”.

Цікаво, що, не чекаючи погоджувальної роботи Окрплану, цього ж дня ОІНО надсилає на затвердження президії ОВК чотири примірники “Статуту управління дитячими шкільно-трудовами колоніями”.

Приблизно наприкінці вересня 1927 року А. С. Макаренко, для конкретизації умов фінансової діяльності УДУ, пише другий статутний документ – “Положення про відпуск коштів на утримання установ Трудового дитячого корпусу (ТДК)”, який разом зі Статутом на початку жовтня обговорювався на засіданні окрфінвідділу (ОФВ). 4 жовтня ОФВ надіслав до секретаріату ОВК свої зауваження щодо названих документів, відмітивши, однак, що “проект Статуту Управління, по заяві т. Макаренко, скасовано Окрінспектурою Наросвіти й не підлягає так розгляду як і

затвердженню". Характер цих зауважень не залишає сумнівів в тому, що УДУ позбавлялося ключових положень своєї фінансової самостійності – права вільно розпоряджатися кредитами, пересуваючи їх між дитустановами і між окремими статтями кошторису, а також створювати на їх основі оборотний капітал. Таким чином, окружна адміністрація фактично анулювала головні економічні підвалини діяльності Трудового корпусу.

У вересні 1927 року починається педагогічне об'єднання установ округу і масове поширення серед них принципів елементів виховної системи колонії імені М. Горького. Залишилося небагато свідчень про опір вихованців і працівників колоній нововведенням, а також можливі причини такого. Так, наприклад, у рапорті Г. С. Салько і М. Е. Фере про перевірку Гіївської й Будянської колоній, проведеної на початку грудня, вказувалося, що "деяка частина дит. колективу недовіжливо відноситься до реорганізації колонії, що проводиться, оскільки вочевидь кимось поширюються помилкові чутки про майбутнє погіршення постановки роботи в школі колонії".

«ХАРЬКОВСКИЙ ПРОЛЕТАРИЙ».

{ 7-му ноября на улицах Харькова не должно быть беспризорных.

Трудовой корпус беспризорных.

На улицах Харькова в настоящее время имеется около 500 беспризорных детей, в возрасте от 5 до 15 лет. Окружная комиссия помощи детям принимает срочные меры к тому, чтобы к десятой годовщине Октябрьской революции они были подобраны и размещены в детских учреждениях. Беспризорные старше пятнадцати лет будут ко дню Октябрьских торжеств устроены в специально организуемых производственных артелях.

Такое решение специального совещания, созванного при окрисполкоме по вопросу о борьбе с беспризорностью.

Все дети, подобранные на улицах, будут помещены в коллектор, а оттуда распределены по детским учреждениям Харьковщины. Хулиганствующие дети будут помещены в Запорожский реформаториум.

В этом году хозяйственная и воспитательная работа в детских учреждениях значительно улучшена. На днях заканчивается ремонт всех детских домов. Отпущены средства на обмундирование детей. Все население детских домов будет одето и обуто. Для улучшения воспитательного дела приглашаются опытные педагоги.

В течение последних дней, между 25 и 30 сентября, на улицах подобрано 180 беспризорных.

Инспектор всех детских домов Харьковщины, руководитель и педагог колонии имени Горького, тов. Макаренко, в беседе с нашим сотрудником сообщил о реорганизации детских учреждений на Харьковщине.

23 детских дома объединены в один трудовой корпус. Со вчерашнего дня некоторые детские учреждения—зеленогайская колония, дергачевская, волчанская и Лозовская—перешли на новую систему работы, практиковавшуюся до сих пор в горьковской колонии.

Все дети разбиты на небольшие отряды, во главе с командиром. Совет командиров каждого дома составляет орган самоуправления. Воспитатели освобождены от обязанностей надзирателей. Все приказы и распоряжения в колонии отдаются советом командиров, в состав которого входят пять воспитателей. В каждой колонии установлена строжайшая дисциплина. Важнейшим лозунгом в колонии является—«как можно больше требований к воспитаннику, как можно больше уважения к нему». Во всех колониях организованы производственные мастерские и трудовые школы.

Інтерв'ю А. С. Макаренка щодо об'єднання дитячих установ Харківського округу і розповсюдження серед них елементів виховної системи колонії імені М. Горького (Харьковский пролетарий. – 1927. – № 225 (1038). – 2 окт. – С. 3)

До перших успіхів керованого А. С. Макаренком Управління можна віднести свідчення про стан Брусилівського дитмістечка, де на кінець жовтня “як [у] частині господарській, так і педагогічній проведена велика робота і дитмістечко представляє із себе сповна здорову одиницю”. На початок грудня аналогічна ситуація склалася і у Будянській колонії: “якщо раніше крадіжки, непролазна багнюка де б то не було, постійні втечі з колонії, суцільна склока серед службовців – це все, що мала колонія, то зараз чистота, порядок і праця завоювали своє місце дуже міцно <...>”.

Характерним для діяльності УДУ був спротив, який викликали з боку місцевої влади його підприємницькі ініціативи. У грудні Управління намагалося організувати консервувальний пункт при шкіряному заводі Охтирського дитячого містечка, але ФБС заборонила, пояснюючи це монополієм правом Шкірсиндикату щодо збирання і обробки всієї шкірсировини на терені України.

При цьому окружна влада настійно вимагає від УДУ звітуватися про роботу за минулий час та подати план на 1927–1928 рік, висвітливши при цьому питання про заходи, що їх слід вжити для збільшення прибутковості підприємств дитмістечок, про поширення виробничих частин та про реорганізацію гуртожитків. Це ж прохання повторюється ще раз 12 листопада, тоді ж Окрплан вимагає звіт про використання Управлінням 150 000 крб., відпущених президією ОВК на обладнання профшкіл і дитячих містечок, а також на капітальні ремонти установ.

Досі майже не користувалося увагою дослідників питання про так звану дитячу міліцію, організація якої теж лягла на плечі А. С. Макаренка як завідувача УДУ. Згадку про неї, крім опублікованого “Проекта організації трудового дитячого корпусу Харківського округу”, ми поки що знайшли лише в роботах Г. Хілліґа, Л. Д. Попової і М. М. Окси. Проте проект її створення, безперечно, є цікавою і невід’ємною гранню його педагогічного спадку.

“Положення про дитячу міліцію м. Харкова” А. С. Макаренко подає на розгляд фінансово-бюджетної секції Харківського окрплану 21 жовтня 1927 року. Хоча сама ідея дитячої міліції логічно й витікала з попередніх його проектів, але принципи її діяльності, організаційна структура, органи самоврядування і багато інших аспектів не мали аналогів ані в попередній, ані в тогочасній практиці боротьби з дитячою безпритульністю. Наведемо головні пункти цього креативного за характером документа. Мету дитячої міліції А. С. Макаренко вбачав у допомозі з боку організованого дитинства радянським і громадським органам у справі боротьби з безпритульністю. Заслуговує на увагу запропоноване розмаїття форм такої допомоги: проникнення працівників дитячої міліції в середовище безпритульних для агітації за вступ до дитбудинків, організація зборів безпритульних для вирішення питань їх побуту і працевлаштування, індивідуальна і групова допомога безпритульним, підбір безпритульних за уповноваженнями відповідних органів, конвоювання безпритульних за розпорядженням комісії у справах неповнолітніх, спостереження за поведінкою безпритульних на вулицях і в громадських місцях, сприяння безпритульним у реевакуації їх на батьківщину і поверненні до родини.

Базою для кадрового забезпечення дитміліції А. С. Макаренко вважав найбільш підготованих до випуску вихованців дитколоній. Організаційною основою міліції передбачалися загони по 8 чоловік у кожному на чолі з командиром і його помічником. Як і в колонії імені М. Горького, головним органом самоврядування передбачалася Рада командирів, головою якої вважався один із командирів зі званням начальника дитячої міліції. Окрім того, А. С. Макаренко наділяв членів дитячої міліції низкою досить авторитетних прав: вимагати сприяння міської міліції у справі затримання неповнолітніх правопорушників, перешкоджати антигромадським проявам останніх, створювати патрулі для обходу вулиць і вокзалів, заходити в місця скупчення підлітків, вдаватися до примусових гігієнічних заходів щодо безпритульних, зупиняти і робити зауваження правопорушникам тощо.

Однак, з нез’ясованих поки що причин, у подальшому дитяча міліція більше в документах не згадується. Імовірно, цей проект виявився одним із тих, реалізації яких зашкодило передчасне усунення А. С. Макаренка з Управління дитустановами.

Треба зазначити, що створення ТДК само по собі ініціювало зіткнення на педагогічному ґрунті приватних і групових інтересів, стилів діяльності, життєвих і професійних амбіцій, з рештою світоглядів великої кількості людей. Зрозуміло, що невдоволення, а іноді й відкрите протистояння, згодом стали незмінною обставиною діяльності А. С. Макаренка. Нижче ми розкриваємо майже весь відомий нам зміст критики Управління дитустановами з різних позицій і з різних інстанцій. Це, окрім всього, дасть змогу деякою мірою оцінити, наскільки конкретні хиби в роботі Управління могли спричинити ліквідацію його як педагогічної інституції.

Фактичним фіналом історії Трудкорпусу є усунення А. С. Макаренка, але тривалий час у науці майже нічого не було відомо про обставини звільнення його від обов'язків завідуючого УДУ. В біографічних дослідженнях, говорячи про це, автори зазвичай обмежувалися загальними фразами. Передчасність такого кроку окружної адміністрації аж ніяк не могла бути обумовлена хибністю будь-якої з макаренківських програм, бо жодна з них, по суті, не була доведена до логічного закінчення. Однак можна припустити, що така помітна в межах округу кадрова подія не могла не залишити по собі відповідних документальних свідчень. Зрештою систематична архівна розробка цього питання принесла деякі цікаві результати. Наведемо хроніку подій.

Як відомо, розповсюдженою практикою 20-х років було заміщення керівних посад на всіх шаблях владної структури комуністами. В цьому контексті ще у серпні 1926 року бюро комуністичного осередку Окружного партійного комітету (Окрпаркому) та ОВК доручило всім керівникам окружних підрозділів терміново перевірити штати своїх установ, подавши до чергового засідання списки вакантних посад, які можуть бути заміщені комуністами. Пізніше, у жовтні 1927 року, Окрпарком надсилає до ОІНО термінового таємного листа: "В цілях опрацювання питання про міру насиченості партійцями Рад. Уст-в [Установ]", у триденний термін надіслати відомості про кількість відповідальних працівників у інспектурі, а серед них кількість членів КП(б)У, комсомолу, позапартійних і загальний відсоток комуністичного прошарку. На це ОІНО незабаром надіслав такі дані: на 1 жовтня 1927 р. в його апараті працює членів КП(б)У – 17, ЛКСМ – 0, позапартійних – 17; по дитбудинках: кількість установ – 23, кількість працівників – 585, серед них партійців – 5,6 %, позапартійних – 86,0 % (!), членів КСМУ – 8,4 %. виправляючи, очевидно, ситуацію з недостатнім партійним прошарком у своїх лавах, на початку лютого 1928 року комфракція ОВК звернулася до Окрнаросвіти (зберігаємо стиль оригіналу – А. Т.): "На підставі особливої про те директиви Бюро Окрпаркому <...> представити в дводенний термін і не пізніше 6-го Лютого ц. р. перелік посад по В/ лінії на їх заміщення членами партії, підпільниками, робітниками з виробництва і жінками. Пропонуємо намітити посади масштабу Зав. Підвідділами, Управліннями, Частями, Заступ. Завідуючих і аналогічну їм по масштабу роботу. По підвідомчому Вам Окружному і Міському апарату намічено висунути на постійну роботу не менше трьох тов. тов. <...> В окремих випадках висунення на роботу в порядку цієї директиви може бути проведене шляхом заміни нині працюючих безпартійних". 7 лютого ОІНО таємним листом повідомляє фракцію ОВК, "що можна буде предоставити такі посади в установах ОкрІНО для заміщення їх партійцями: 1) Зав. Управління Дитбудинками, 2) Зав. Господарством Управління, 3) Зав. Торгов.-промислов. Школою. 4) Зав. Виробничою частиною механічної школи". Таким чином, для керівництва недостатньо партійним персоналом дитячих колоній постала необхідність знайти керівника-комуніста, що незабаром і було здійснене. 14 лютого бюро Харківського окружного комітету КП(б)У ухвалило відкликати одного із противників А. С. Макаренка, М. Я. Сухарева, з роботи в ОКДД та затвердити керівником дитячих установ. Цією ж постановою заступником Сухарева на новій посаді була призначена не менш завзята опонентка Антона Семеновича С. Б. Зайчик. Наступного дня президія ОВК звільнила А. С. Макаренка з посади завідувача Управлінням дитустанів, залишивши в його віданні колонію імені М. Горького, і призначила М. Я. Сухарева. Відразу ж після звільнення Макаренка в окрузі почали знищуватися всі ознаки введеної ним системи.

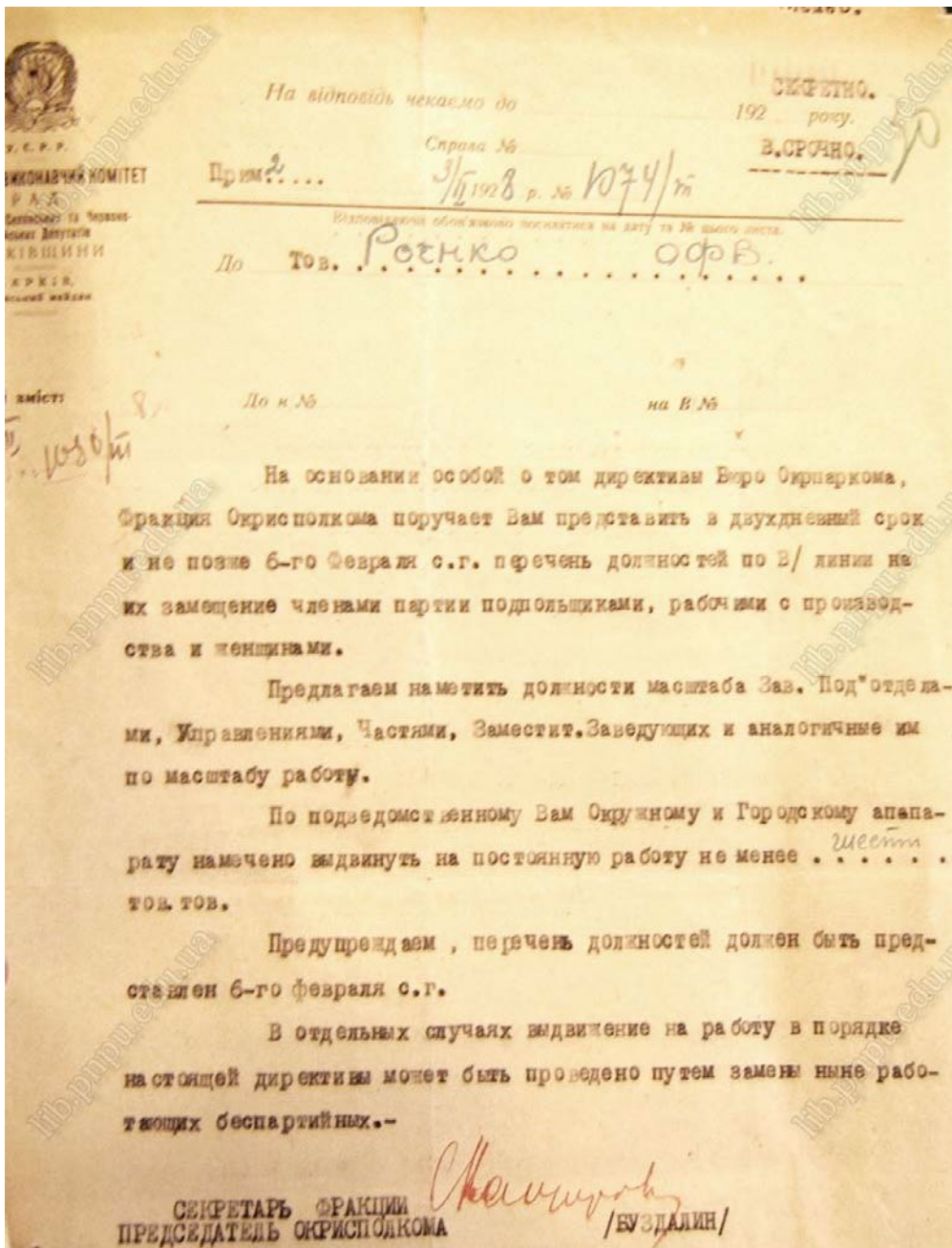

Таємний лист комуністичної фракції Харківського ОВК до окружного фінансового відділу щодо термінового представлення переліку керівних посад на предмет їх заміщення членами партії, підпільниками, робітниками з виробництва або жінками (3 лютого 1928 р., ДАХО, ф. Р-858, оп. 2, спр. 5, арк. 229)

Треба зазначити, що усунення А. С. Макаренка аж ніяк не впливало із погіршення оцінки окружною владою його професійних здібностей. Невдовзі після звільнення з Управління, коли постало питання про організацію на теренах столичного округу зразкової дитячої колонії імені Г. І. Петровського, рішенням президії ОВК його без усякої згоди було призначено на її завідувача. Цей епізод у біографії А. С. Макаренка досі не привернув увагу дослідників, але з ним, можливо, пов'язаний невідомий аспект його управлінської діяльності.

6. Дитяча трудова комуна імені Ф. Е. Дзержинського як унікальне явище освітньої історії (1927–1935 рр.)

6.1. Стартові умови, адміністративний статус

З кінця 1927 р., не залишаючи колонії ім. Горького, А. С. Макаренко погоджується взяти на себе завідування створеною на гроші працівників українського НКВС зразкової дитячої комуни імені Ф. Е. Дзержинського. В історії вітчизняної освіти ця установа посідає особливе місце. Унікальне за своїми конструктивними відмінностями освітнє явище, пов'язане з кульмінацією педагогічного подвижництва А. С. Макаренка, вона являє собою безпрецедентно ефективний професійно-освітній заклад інноваційного типу. Саме тут, за висловом самого Антона Семеновича, його “безпритульні педагогіці дали висловитись до кінця”. Не зайвим буде відмітити, що комуна не зникла безслідно у сутінках минулих літ, сучасними її спадкоємцями є два потужних харківських машинобудівних підприємства – “ФЕД” і “Комунар”.



Будівля Дитячої трудової комуни імені Ф. Е. Дзержинського. На першому плані праве крило корпусу А (спальні комунарів); на задньому плані – центральна частина корпусу А, в якій розташовувалися “тихий” та “гучний” клуби, бібліотека, їдальня, велика зала, кабінет А. С. Макаренка тощо. Фото 1931 року (На крильях історії. 75 лет заводу “ФЭД” / ред. кол.: А. Ф. Боринос и др. – Х. : Майдан, 2002)



Головний вхід до комуни – знімок із ювілейного альбому, створеного до 5-ї річниці заснування комуни, 1932 р. А. С. Макаренко так підписав це фото: “На знімку можна розібрати, що праворуч і ліворуч від входу йдуть квітники, а головна доріжка асфальтована. Цей асфальт зроблений 4 загонем під команду Півня. Заслуга 4 загону дуже часто згадується комунарками” (Фонди Музею А. С. Макаренка Кременчуцької міської ради Полтавської області; фото надане Н. В. Куценко)



Вивіска комуни – фото із ювілейного альбому, створеного до 5-ї річниці заснування комуни, 1932 р. А. С. Макаренко так пояснив цей знімок: “Комунар причепився тут не для того, щоб показати, як комуна вміє ризикувати життям комунарів, а для того, щоб показати розміри вивіски. Ця витівка не педагогічна, а фотографічна” (Фонди Музею А. С. Макаренка Кременчуцької міської ради Полтавської області; фото надане Н. В. Куценко)

Ініціатива організації Дитячої трудової комуни НКВС УСРР імені Ф. Е. Дзержинського, що створювалася з метою “боротьби з безпритульністю і виховання соціально-запущеного молодняка”, належить особисто народному комісару внутрішніх справ і голові Державного політичного управління України В. А. Балицькому (1892–1937). З пропозицією увічнити пам’ять вождя відкриттям іменного дитячого інтернатного закладу нарком виступив на засіданні колегії НКВС УСРР 9 квітня 1927 року.



Ф. Е. Дзержинський (ліворуч) та В. А. Балицький, прибл. середина 1920-х років (Комуніст. – 1927. – 18 груд. – № 289 (2374))

Відсутність відповідного досвіду і кваліфікованих кадрів у лавах чекістів викликали низку труднощів. Оскільки комуна за своїм меморіальним статусом і належністю до органів НКВС мала стати закладом зразковим, особливо гостро постало питання відбору методів виробничої і виховної роботи як головних чинників її успішної діяльності. Певне напруження ситуація викликала, очевидно, і з огляду на невдалу долю попередніх вітчизняних зразкових установ соціального виховання – дитячих будинків імені Артема і імені ВУЦВК, які проіснували нетривалий час і не стали осередками накопичення цінного педагогічного досвіду.

Однак завдання ДПУ В. А. Балицький не обмежував самою тільки організацією комуни. Коротко роль свого відомства він визначав так: утримувати, зразково поставити, всебічно підтримувати. Для цього в центральному апараті ДПУ було засновано Раду в справах комуни і прозвучала вимога створення на демократичних засадах при місцевих органах ДПУ комісій сприяння її роботі. Головною метою Ради і комісій визначалося спрямування діяльності комуни, всебічне вишукування коштів для її утримання, мобілізація навколо неї громадської уваги співробітників ДПУ, радянських і господарських органів.

В день свого ювілею ДПУ Відкриває дитячу колонію.

ДПУ України на свої кошти влаштувало в Харкові в районі Сокольників нову зразкову колонію ім. Дзержинського для безпритульних. При колонії, де виховуватиметься до 150 дітей, утворено кілька зразкових майстерень, устаткованих за останнім слухом, техніки. Ця колонія буде одна з найкращих на Україні. Ядро нової колонії буде утворено з 40 підлітків колонії ім. Горького, решту ж дітей буде передано з колектору на Панасівці. Урочисте відкриття колонії відбудеться 28-го грудня в день святкування роковин ДПУ.

Повідомлення газети "Комуніст" про очікуване відкриття комуни імені Ф. Е. Дзержинського (Комуніст. – 1927. – 18 груд. – № 289 (2374))

Слід підкреслити, що при організації нової установи керівництво ДПУ передбачало і розраховувало на тривалу і систематичну допомогу їй. З цією метою було проведено кампанію серед співробітників і командно-політичного складу органів та військ ДПУ про запровадження і збереження на майбутнє щомісячного півпроцентного відрахування із заробітної плати на користь комуни. Крім того, наголошувалося на необхідності інших видів матеріальної допомоги.

Урочисте відкриття комуни імені Ф. Е. Дзержинського, під час якого В. А. Балицький особисто вручив комунарам від колеги ДПУ УСРР прапор, відбулося 29 грудня 1927 року. Відповідна ж постанова Ради народних комісарів України була прийнята за поданням ДПУ лише 7 червня 1928 року. Згідно з постановою, комуна оголошувалася самостійною організацією, що діє на засадах госпрозрахунку, володіє правами юридичної особи і існує на кошти від своїх майстерень і виробництва радгоспу "Червоні зорі". Її підприємства при цьому звільнялися від загальнодержавних, республіканських та місцевих податків. Комуна розташовувалася у дачній місцевості у 5-ти кілометрах від Харкова та була оточена із заходу й півночі лісом, з інших боків – відкритим полем, не мала, принаймні до грудня 1934 року, жодної огорожі.

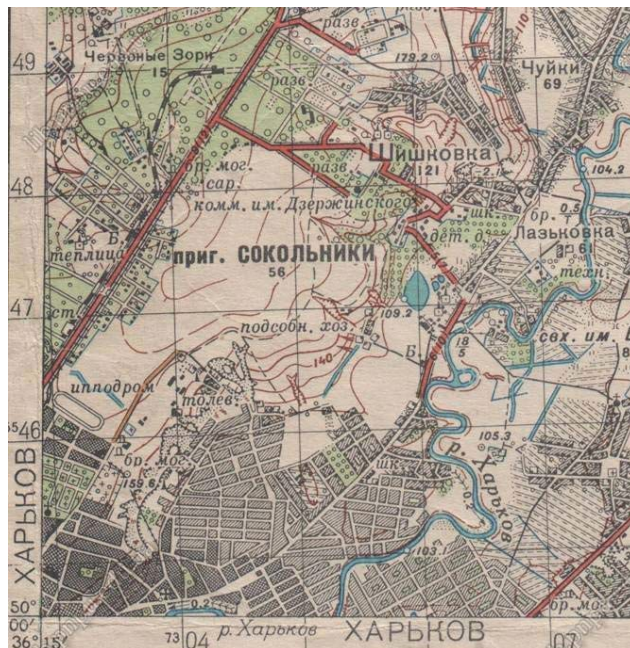

Комуна імені Ф. Е. Дзержинського на топографічній карті 1951 р. (фрагмент аркушу М-37-61-Г; зйомка 1929–1930 рр., виправлення 1949 р.)

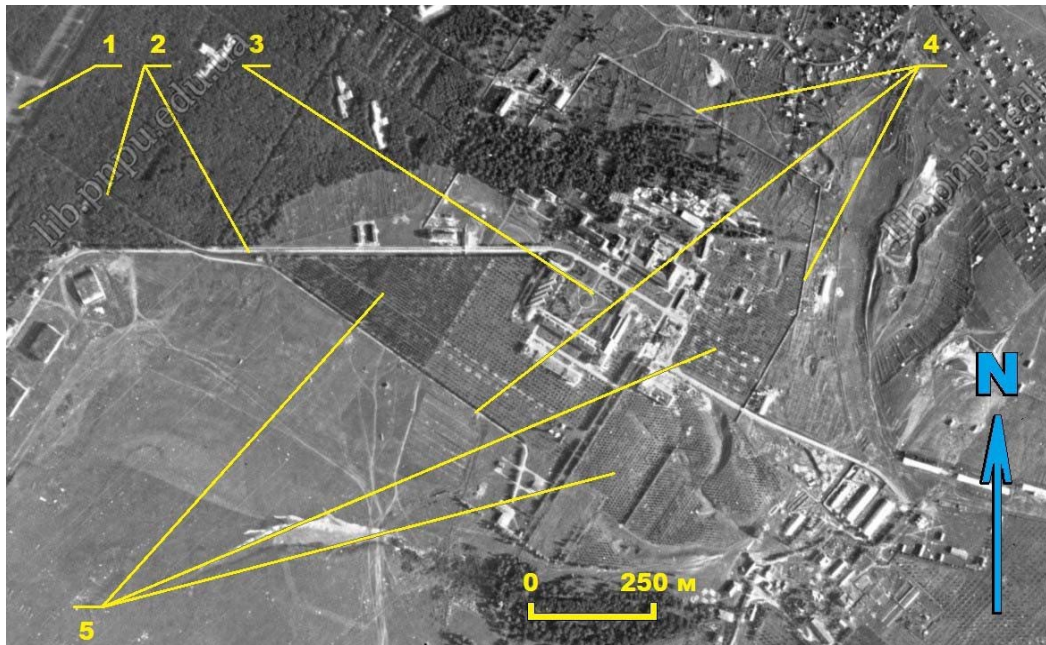

Загальний вигляд території Комуні імені Ф. Е. Дзержинського (аерофотознімок з борту німецького літака-розвідника 30 серпня 1941 р.). Позначки на знімку: 1 – Белгородське шосе; 2 – дорога з комуни до Белгородського шосе (шлях на Харків; тепер вул. Рудика); 3 – центральна частина комуни з житловими, культурно-освітніми, адміністративними та виробничими будівлями; 4 – огорожа навколо території комуни; 5 – фруктові сади (<http://www.wwii-photos-maps.com/aerialkharkov/TUGX1271SKSG-300841/slides/TUGX1271SKSG-300841-029.html>)



Загальний вигляд комуни імені Ф. Е. Дзержинського із Заходу. Ліворуч 4-поверховий житловий будинок ІТП і керівництва комуни (квартира А. С. Макаренка), на передньому плані спортивний майданчик, вдалині головна будівля комуни (корпус А), праворуч фрагмент дороги на Харків (Воспитание гражданина в педагогике А. С. Макаренко: В 2 ч. / Автор монографии, примечаний, редактор-составитель С. С. Невская. – М. : Академический Проект; Альма Матер, 2006)

Перший персонал був призначений у комуну 20 жовтня 1927 року. Окрім А. С. Макаренка, до нього увійшли: вихователь колонії імені М. Горького Т. Д. Татаринів, завідувач господарства із Охтирки Опришко і кухар. Для порівняння: на серпень 1935 року, тобто приблизно на час звільнення А. С. Макаренка з комуни, чисельність її вільнонайманого персоналу становила вже 1051 особу, серед яких налічувалося: керівного складу (від начальників відділів і вище) – 14 чол.; спеціалісти з вищою освітою і практики, що займають такі посади – 86 чол.; спеціалісти з середньою освітою і практики – 70 чол.; економісти і плановики зі спеціальною освітою – 9; робітники – 444 чол. (5 розряду – 155 чол., 3–4 розряду – 258 чол., 2 розряду і нижче – 13 чол., шоферів – 18 чол.); інших – 428 чол.



Учасники першого засідання педагогічної ради комуни імені Ф. Е. Дзержинського. Зліва направо, 1-й ряд: Є. Ф. Григорович, Р. Й. Коган, Л. Ф. Дроботова, О. Т. Говорецька, В. М. Татарінова; 2-й ряд: В. Дашевський (вихованець), А. С. Макаренко, Яровий, Т. Д. Татарінов, Н. С. Ледак (вихованка). 24 грудня 1927 р. (Архів полтавської родини Хорунжих)

Існувало декілька традиційних шляхів поповнення складу вихованців комуни. За даними, наприклад, на кінець 1930 року, із 149 членів комуни поступили з інших дитячих установ 70 чол. (47%), із колектора-розподільника – 40 чол. (26,8%), безпосередньо прийнято комуною – 26 чол. (17,4%), із комісії у справах неповнолітніх – 8 чол. (5,4%), із органів народної освіти – 5 чол. (3,4%).

Перші вихованці прибули до комуни 25 грудня 1927 року з колонії імені М. Горького кількістю, як говорить А. С. Макаренко в статті “Перегорнуті сторінки”, 50 хлопців і 10 дівчат (у інших документах гендерне співвідношення перших вихованців наводиться дещо інше – 44 хлопці і 16 дівчат).



Перші вихованці комуни (Комуніст. – 1927. – 18 груд. – № 289 (2374))

Незабаром, 11 січня 1928 року, до числа вихованців додалося 40 підлітків із харківського колектора-розподільника, щойно підібраних із вулиць. Наступне поповнення комуни відбулося упродовж першої половини вересня 1928 року – 50 нових комунарів прибули з дитячих будинків або також були підібрані з вулиць. Нижче подано динаміку зростання дитячого контингенту комуни упродовж 1927–1936 років:

Дата	25.12.1927 р.	1.05.1928 р.	1.09.1928 р.	18.12.1928 р.	12.1930 р.	20.01.1932 р.	26.03.1932 р.	1.10.1932 р.	12.1932 р.	15.01.1934 р.	03.1934 р.	1.10.1934 р.	[12.1934 р.]	31.12.1934 р.	29.02.1936 р.	21.03.1936 р.
Число вихованців	60	95	120	150	149	300	308	333	342	376	368	341	471	508	686	686

Як і в колонії імені М. Горького, соціальні характеристики комунарів виступали одним із тих чинників, врахування яких входило до переліку необхідних умов як організації їх професійної підготовки, так і всієї виховної роботи комуні в цілому. Нам пощастило знайти відповідні дані лише за кінець 1930 року. На цей момент вік комунарів розподілявся таким чином: 12 років – 1 чол. (0,7%), 13 років – 9 чол. (6%), 14 років – 26 чол. (17,4%), 15 років – 42 чол. (28,2%), 16 років – 34 чол. (22,8%), 17 років – 19 чол. (12,7%), 18 років – 10 чол. (6,7%), 19 років – 6 чол. (4%), 20 років – 2 чол. (1,4%). Як бачимо, переважав вік 14–16 років. Інформація про соціальне походження комунарів засвідчує їх спадкову схильність до фізичної праці: вихідці з сімей робітників – 71 чол. (47,6%), селян – 57 чол. (38,2%), службовців – 14 чол. (9,4%), невідомо – 7 чол. (4,7%). І дещо несподіваними виступають відомості про “сирітство” й так званий “вуличний стаж” дзержинців: переважна їх більшість – 110 чол. (73,8%) – мали родичів, а 86 чол., тобто 58%, ніколи не були безпритульними. Проте документи підтверджують: серед вихованців комуні були такі, що вже мали за плечима судимість.

Діяльність А. С. Макаренка в комуні імені Ф. Е. Дзержинського поділяється на два періоди: з 20 жовтня 1927 року по березень 1932 року – організація і перебування на чолі закладу; з квітня 1932 року по кінець червня 1935 року – керівництво лише навчально-виховною частиною комуні. Якщо спочатку, як і в Горьківській колонії, А. С. Макаренко фактично зосереджував у своїх руках важливі адміністративні, економічні та педагогічні важелі управління, то впродовж другого періоду його вплив на загальний розвиток закладу був значно обмежений і залежав від характеру взаєморозуміння та співробітництва як із Правлінням комуні, так і з низкою призначених НКВС начальників-временщиків.

Визначальні умови роботи А. С. Макаренка у комуні імені Ф. Е. Дзержинського витікали з того факту, що, вона, на відміну від колонії імені М. Горького, увесь час свого існування знаходилася під прискіпливим і цілковитим контролем із боку органів ДПУ-НКВС. Цей контроль над усіма сторонами діяльності установи фактично здійснювався за двома напрямками: завдяки безпосереднім розпорядженням голови ДПУ УСРР В. А. Балицького, окремих керівників і підрозділів Наркомату внутрішніх справ та через спеціально створений кураторський орган – Правління, що складалося із представників керівного складу українського НКВС.

Склад Правління, вперше обраного 9 січня 1928 р., періодично змінювався, як це відбулося, наприклад, 23 листопада 1929 р., 21 липня 1931 р., у березні 1932 р. тощо. У ньому в різний час працювали: начальник Економічного управління ДПУ УСРР Йосип Михайлович (Іось-Герш Міхелевич) Блат (1896–1937; голова Правління), заступник голови ДПУ УСРР Карл Мартинович (Едуард Іванович) Карлсон (1888–1938; голова Правління), Олександр Йосипович Броневой (справжнє прізвище – Факторович, 1898–1940; голова Правління), майбутній начальник Головного управління міліції і заступник наркома внутрішніх справ України М. Бачинський (голова Правління), секретар колегії ДПУ УСРР Яків Вульфівич Письменний (1902–1937), Михайло Маркович Букшпан (секретар Правління); сестра наркома Внутрішніх справ Наталія Аполлонівна Балицька (1899 [?] – ?), начальник управління пожежної охорони українського НКВС Е. Елькін тощо.



М. М. Букипан разом з комунарами позує для ювілейного альбому комуні, присвяченого 5-й річниці її існування, 1932 р. А. С. Макаренко так підписав це фото: "Знімок, що викликає складне почуття захоплення і обурення: перше – жоден із тут присутніх, в тому числі й тов. Букипан і Коля Братчин, ніколи не брали до рук шахів, і король і кінь для них істоти одного роду. Друге – подивіться все-таки, як вони прекрасно являють свої ролі – у Михайла Марковича написана на обличчі і шахова думка, і маленький гумор на адресу свого супротивника, глядачі зацікавлені грою і затамували подих в очікуванні геніального ходу Братчина, а сам Братчин майстерно – рукавом посуває туру. Першість явно схиляється на бік Братчина: він "обдурив" фотографа, глядачів під час гри, глядачів альбому, і найголовніше – свого супротивника" (фонди Музею А. С. Макаренка Кременчуцької міської ради Полтавської області; фото надане Н. В. Куценко)

Навіть після переїзду всіх урядових інституцій до Києва у 1934 році Правління не послабляло своєї роботи, а його голова, Броневой, намагався тримати з комунією найтісніший зв'язок: "за змістом директиви В. А. я відповідаю за фотозавод до повного освоєння програми. В умовах моєї відірваності від Харкова я можу відповідати лише при умові щоденної мені інформації про хід робіт на фотозаводі і будівництві. Прошу цю інформацію налагодити і щоденно мені її направляти. <...> Періодичними листами інформуйте мене взагалі про стан комуні <...>".

Серед інших членів Правління комуні найпопліднішим прибічником А. С. Макаренка був Олександр Йосипович Броневой (1898–1940), який завжди демонстрував лояльність і повагу до нього. Про педагогічний авторитет А. С. Макаренка в очах О. Й. Бронєвого говорить той факт, що випадки крадіжок деталей фотоапаратів, які іноді траплялися на виробництві, той був схильний пов'язувати не з хибами виховання комунарського колективу, а з поганою роботою з підбору і прийому кадрів працівників та неналежним контролем у цехах.



Виступ О. Й. Бронєвого перед членами Правління і працівниками комуні; знімок зроблений не раніше 1931 р. (експозиція музею історії Харківського машинобудівного заводу ФЕД)

Проте посада керівника комуни не захищала А. С. Макаренка від жорсткого, а іноді й досить грубого втручання з боку інших керівників ДПУ в його дії. Характерним прикладом цього є слова із резолюції Правління на його звітну доповідь за підсумками 1930 року: “заборонити т. Макаренку здійснення яких-небудь принципів питань без санкції Правління або голови Правління”. Намагалось Правління також тримати під тотальним контролем й усі сторони життя комунарів.

Наведемо декілька фактів.

Щойно була запроваджена оплата праці комунарів, як правління виступило за перегляд положення про неї, а Макаренку було запропоновано негайно приступити до організації ощадної каси при комуні для зберігання всієї вільної готівки, включаючи і комунарську зарплатню. Так само тиск Правління не зменшився і за наступників Макаренка: на початку лютого 1934 року Броневої обурювався тим, що не тільки прийом, звільнення, а навіть одруження і отримання квартир комунарками здійснюються без його санкції. Однак, справедливості заради, треба зазначити позитивну роль і навіть гуманний тон, що іноді демонстрували деякі члени Правління. Цікавою є резолюція Броневої на рапорті, написаному на його ім'я в лютому 1934 р. безпритульним Селезньовим, у якому останній скаржить на тяжке життя на вулиці і просить прийняти його до комуни: “т. Тепер, розберись с т. Селезньовим, на вулиці залишати неможна. Треба допомогти”.

Ситуація для А. С. Макаренка суттєво змінилася в останні роки його перебування у комуні, хоча керівництво все ж намагалось апелювати до його минулих заслуг. Певний співчутливий тон з приводу зміни посади педагога в березні 1932 року ми знаходимо, наприклад, у листі до нього члена Правління М. М. Букшпана. Автор докладно пояснює адресату необхідність подібних кроків керівництва НКВС, не забуваючи при цьому демонструвати повну повагу до А. С. Макаренка. Свою згоду працювати лише завідувачем педагогічної частини комуни Макаренко пізніше пояснював сімейними обставинами, але при цьому він риторично запитував у невідправленому М. М. Букшпану листі: “Яке я маю право зневажити всю свою роботу і відмовитися від усіх висновків мого досвіду, конче необхідних для Радянського Союзу, і перетворитися на наглядча, на “помічника” випадкових людей, що змінюються, які хоча і заслужені і поважні, але не мають ніякого відношення до проблеми радянського виховання?”. Усунення Макаренка з посади створювало нову систему стосунків усередині комуни, особливості якої пов'язані з характером нового адміністративного оточення педагога, тобто, у першу чергу, керівного складу закладу. Свого часу саме цій драматичній сторінці життя педагога присвятила окреме видання марбурзька лабораторія “Макаренко-Referat”, започаткувавши ним свою відому серію “Opuscula Makarenkiana”. У роботі, що отримала характерну назву “На педагогічних вибоїнах або “Марш” Макаренка крізь тридцять другий рік”, німецькі макаренкознавці систематизували увесь відомий на середину сімдесятих років минулого століття матеріал із зазначеного питання – твори і листи самого А. С. Макаренка, матеріали тогочасної преси та уривки із окремих досліджень.

Наступником педагога на посаді завідувача комуни став співробітник українського НКВС М. А. Максимов, який фактично почав виконувати обов'язки з 10 березня 1932 року, офіційно ж став начальником закладу лише в серпні. Максимов, як стверджував М. М. Букшпан у згаданому листі до Макаренка, погодився на цю посаду “лише із любові до комуни”. При цьому мотиви заміни Макаренка Букшпан пояснював створенням у комуні великого виробництва і значним збільшенням чисельності колективу, що вимагає, на його думку, на чолі всього поставити “старого члена партії і доброго чекіста, який би був ідейним керівником всієї цієї справи”. Педагогічну кваліфікацію Максимова Макаренко згодом оцінив так: “Тов. Максимов не сильний був у педагогічній логіці, та він нічого й не вирішував, вирішували інші, а іноді навіть і ніхто не вирішував, а вирішували обставини, що начебто не мають ніякого виховного значення. Але була надія, що він поступово навчиться розбиратися у виховних питаннях.” Оптимізм Макаренка, проте, не справдився: педагог зітхав, що за кілька місяців роботи Максимова “наслунавсь доволі” “затяганих міщанських “педагогічних” афоризмів”. У серпні того ж року виконуючим обов'язки начальника комуни, а потім і начальником був призначений Іван Порфірійович Судаков.



І. П. Судаков, знімок із ювілейного альбому, створеного до 5-ї річниці заснування комуні, 1932 р. (фото з фондів Музею А. С. Макаренка Кременчуцької міської ради Полтавської області, надане Н. В. Кущенко)

І. П. Судаков, співробітник Державного політичного управління УСРР, ще 31 січня 1928 р. рішенням Колегії увійшов до першого складу Ради у справах комуні, а також і до ревізійної комісії цієї Ради. Його керівництво комунію збіглося із святкуванням її 5-річчя, тому серед всієї плеяди завідуючих пост-макаренківського періоду він єдиний, хто залишив свій портрет на сторінках ювілейного видання – у збірнику “Друге народження”. Динаміка стосунків Макаренка з новим керівником добре відображена у його листуванні з дружиною. На початку листопада 1932 року, тобто в період активної підготовки комуніарів до ювілею, Макаренко писав: “Із Судаковим починаю сваритися. Він поступово почав розходитися, і про кожен дрібницю вимагає рапорт. Справа в тому, що йому страшенно подобається писати резолюції у кутках.” Далі в листі розповідається про те, як Судаков перекреслив у наказі розпорядження, проведені Макаренко через комсомольське бюро, Раду командирів та загальні збори, написавши: “Переглянути і доповісти мені”. Такий вчинок обурило як самого Макаренка, так і лідерів комуніарського самоврядування, а педагог ще й подав Судакову рапорт із протестом. Дуже швидко, наступного ж дня, Судаков запевнив Макаренка, що вся ця справа – непорозуміння і що йому “надається повна свобода”.



І. П. Судаков із представниками комуніарського самоврядування, 1932 р. Фото має підпис, зроблений А. С. Макаренко: “Зміна чергування у начальника комуні. Складає командир 2 загону Олена Сидоренко, приймає командир бригади збиральників Глебов. Для начальника комуні важливо, щоб рапорт не містив у собі слова “лише”. Нажаль, дуже часто буває й так: “По комуні все благополучно... лише в механічному цеху було 30 робочих годин простою...” (фото з фондів Музею А. С. Макаренка Кременчуцької міської ради Полтавської області; фото надане Н. В. Кущенко)

Тон стосунків із Судаковим, а також професійні якості наступника останнього, І. Я. Тепера, добре характеризується і таким місцем із листів Макаренка до дружини: “Тепер гірший за Судакова, тому що розумніший, виходить, має право судити і вирішувати у тих випадках, де Судаков ніколи б не наважився і де на Судакова просто можна було б накричати”. Як бачимо, Макаренко, попри своє становище підлеглого, зберігав управлінській пріоритет – принаймні, у питаннях своєї компетенції. Загалом, залишилось не досить багато свідчень керівної діяльності Судакова в комуні.



Вихованці і керівництво комуні імені Ф. Е. Держинського перед фасадом головного корпусу, прибл. 1930–1933 рр. Зліва направо, 1-й ряд: 1 – ?; 2 – ?; 3 – Тимофій Боярчук; 4 – ?; 5 – Марія Дитюченко; 6 – А. С. Макаренко; 7 – Микола Матвеев; 8 – І. П. Судаков; 9 – Всеволод Скребнов; 10 – Василь Коломійцев; 11 – Юрій Грушев; 12 – Костянтин Ширявський; 13 – С. Я. Дидоренко (начальник господарської частини комуні); 14 – Олександр Агеев; 15 – Лобойко; 16 – ?; 17 – ?; 18 – ?; 19 – ?; 2-й ряд: 1 – Федір Заїка; 2 – Куликов (фото надане В. В. Морозовим)

Ісаак Якович Тепер до комуні працював уповноваженим у групі таборів НКВС “Ухтапечлаг”, що знаходилися на крайній Півночі європейської частини СРСР, у районі міст Ухта, Печора і Воркута. Упродовж декількох місяців 1933 року він обіймав посаду заступника Судакова, поки наприкінці літа не був офіційно призначений т. в. о. начальника комуні. Саме в цьому статусі 31 серпня 1933 р. він брав участь у засіданні педради робітфаку. Тепер офіційно керував комуні з 23 лютого 1934 р., коли у наказах, підписаних ним, зникає позначка т. в. о., до червня 1934 року, коли знов повертається на посаду заступника завідувача. 31 грудня 1934 року постановою Ради командирів йому разом з групою інших керівників і працівників комуні було присвоєне звання почесного комуні. Вичерпну і дотепну характеристику Ісаака Яковича можна знайти в тому ж листі, де Макаренко порівнює його з Судаковим: “Тепер багато наплутає в комуні й остаточно її угробить. Він розумний таким розумом, який сам себе не збере, розумний у кожному окремому випадку, а два випадки разом розумно не пов’яже, людина абсолютно без синтезу”. Подальша доля І. Я. Тепера, очевидно, склалася теж трагічно. Відомо, що колишній нарком внутрішніх справ України І. М. Леплевський після свого арешту на допиті у травні 1938 р. “зізнався” в тому, що коли у 1933 – 1934 роках створена ним у ДПУ “правотроцькістська група” увійшла у змову з усіма антирадянськими організаціями в СРСР, то саме Тепер за завданням Балицького здійснював контакт із анархістами і троцькістами.

І. Я. Тепер, імовірно, все ж таки не встиг заподіяти великої шкоди комуні, оскільки незабаром поступився своїм місцем О. І. Марусинову – начальнику комуні з 16 червня по вересень 1934 р. У зв’язку з нетривалим часом свого керівництва Марусинов залишив найменше відомостей про роботу на цій відповідальній посаді, тому ми не маємо документальних підстав для об’єктивної оцінки ані його самого, ані стосунків його із Макаренком. Останнім часом відкрилися лише головні біографічні дані цієї людини, які досі не були відомі у макаренкознавстві. Олександр Іванович Марусинов-Бернштейн народився у 1895 р. в сім’ї палітурника, закінчив приватну гімназію в Катеринославі. У роки Першої Світової війни – рядовий, з 1918 р. і до свого призначення в комуні імені Держинського змінив декілька посад: завідувач зброєю

Невельського полку Робітничо-селянської Червоної Армії (РСЧА) на Східному фронті та політкерівник 2-го Оршанського полку, політпрацівник політуправління Туркестанського фронту, начальник обліково-розпоряджувального відділу Туркестанського політичного шляху в Ташкенті, зав. відділом розповсюдження літератури дорожньо-політичного відділу Південно-Західної залізниці, співробітник для доручень розвідувального управління штабу командуючого військами РСЧА України та Криму, оперуповноважений Київського губернського і окружного оперативного відділу ДПУ, начальник загального відділу Одеського облвідділу ДПУ, начальник відділу кадрів Донецького облвідділу ДПУ. Після звільнення із комуні Марусинов працював начальником відділу кадрів управління НКВС по Харківській області, начальником Адміністративно-господарського управління НКВС України (АГУ). Останнє місце його роботи – Тайшетський табір НКВС СРСР в Іркутській області. Оскільки подальша доля Марусинова невідома, можна припустити, що його теж спіткала доля Судакова і Тепера.

Останнім керівником комуні, з яким довелося тісно взаємодіяти Макаренку, був співробітник ДПУ УСРР Павло Костянтинович Тихонов, начальник комуні з 19 вересня 1934 р. по травень 1936 р. Саме з його ім'ям пов'язаний наказ від 29 вересня 1934 р. про висунення найбільш здібних комунарів на відповідальні адміністративні й технічні посади; крім того, Тихонов неодноразово був присутній на засіданнях педагогічної ради і брав активну участь у обговоренні питань подальшої освіти комунарів, організації технікуму тощо. Авторитет Павла Костянтиновича в очах вихованців був, очевидно, достатньо високим, бо він теж, як і Тепер, в останній день 1934 р. отримав від органів самоврядування звання почесного комунара. За декілька днів після цього, у відповідь, своє визнання керівників педагогічної частини Макаренка і Татарінова відзначив подякою та преміюванням. Участь Тихонова в налагодженні виробництва була високо оцінена державою – у зв'язку з успішним випуском фотоапаратів “ФЕД” 9 жовтня 1935 року він отримав разом із трьома технічними працівниками комуні від ЦВК України урядові нагороди. Не виключено, що між Тихоновим і Макаренком існували досить дружні стосунки – під час останнього свого приїзду до Харкова педагог-письменник у листі до дружини скаржився на те, що не встигає відповідати візитами на всі запрошення: “Всі вимагають, щоб я у них був: Коган, Тихонов, комунари”.

Одно із взагалі небагатьох свідчень непорозуміння між начальником комуні і керівником її педагогічної частини відображено в листі Галини Стахіївни Макаренко до сина. Мова йде про організацію літнього походу комунарів 1935 року: “Досі всі Антонові вимоги походу Тихонов називав “белетристика”. Однак при цьому автор цілком резонно припускає, що Тихонов лише озвучував думку з даного приводу головного органу, у віданні якого знаходилася комуна, – АГУ НКВС.

Надзвичайні педагогічні успіхи комуні мимоволі створюють її образ як начебто цілковито сприятливого поля для апробації макаренківських педагогічних ініціатив. В той же час, останні архівні дослідження змальовують нам досить безрадісну картину безлічі “непедагогічних” обставин, у протидії з якими, власне, і зростала педагогічна слава цього інноваційного виховного закладу. На жаль, у творах і листах самого А. С. Макаренка ми не знаходимо повноцінних свідчень його реакції на всі ці обставини, проте детальне висвітлення останніх дасть нам змогу уявити деякі драматичні сторони його боротьби за відстоювання принципів власної педагогічної віри.

6.2. Педагогічний задум

У статті “Педагоги знизують плечима”, говорячи про інноваційні стартові умови нового закладу, Макаренко зауважив: “У дні початку комуні імені Дзержинського було вже багато товаришів, що знають ціну новій виховній пролетарській практиці, багато було людей, які на досвіді переконалися в можливості великого прямого досвіду, – тому комуна починала жити сміливіше, ніж її попередники. Але боротися доводилося й тоді, а більш за все довелося спостерігати недовіри і ось цього самого знизування плечима”.

Відбір А. С. Макаренком принципів організації майбутнього виховного закладу ґрунтувався передусім на досвіді виховної роботи колонії імені М. Горького, результативність якої давала

йому підстави для апробації свого методу в дещо інших умовах. Головною складовою макаренківського проекту було положення про цільову установку комуні, яка саме і стала причиною найгострішої фази конфлікту Антона Семеновича з українською офіційною педагогікою.

Першим адміністративним завданням Правління комуні, яке воно здійснило 16 січня 1928 року, було затвердження плану і програми навчально-виховної роботи установи, а також правил прийому до неї. Незабаром, 4 лютого, ним же була затверджена і Конституція комуні. Але 8 лютого голова Правління Й. М. Блат направив до Українського науково-дослідного інституту педагогіки офіційне звернення під назвою “Міркування про дитячу трудову комуну імені Ф. Е. Дзержинського”, у якому виразив сподівання на “активну участь теоретиків і практиків у виробленні і визначенні основних начал життя і діяльності” нового закладу. У документі зазначалося, що комуні є пам’ятником Ф. Е. Дзержинському, і тому має бути поставлена зразково. Крім того, вона має втілити у собі всі досягнення марксистської науки щодо соціального виховання. Разом з листом до інституту були подані складені А. С. Макаренком “Конституція” трудової комуні ім. Ф. Е. Дзержинського” і “Операційний план педагогічної роботи трудової комуні ім. Ф. Е. Дзержинського”, тобто головні установчі документи нового закладу, які характеризувалися автором листа як дещо оригінальне у системі соціального виховання.

Свою позицію щодо “Операційного плану” і “Конституції” працівники інституту виклали у декларації, текст якої, на жаль, поки що не знайдений. Але деяке уявлення про зміст цього досить критичного документа можна отримати із написаної А. С. Макаренком різкої й полемічно загостреної відповіді, названої ним “Контр-разпереконтр-тези”. Так само критичними по відношенню до висловлених педагогом принципів організації комуні виявилися “одинадцять питань”, підготовлених Правлінням і також переданих інституту. Хоча вони теж досі невідомі дослідникам, але їх зміст частково відображений у тексті протоколу засідання секції соціального виховання УНДІП, яке, як зазначалося вище, було організоване 13–14 березня 1928 року з метою обговорення установчих документів комуні. Весь комплекс матеріалів, що розкривають указані події, був уперше опублікований з аутентичним поданням текстів, ґрунтовними коментарями і аналітичною вступною статтею марбурзькими макаренкознавцями у збірнику “На вершині” “Олімпу” в 1991 році.

Доповідь, виступи під час дискусії та заключне слово А. С. Макаренка на цьому диспуті 14 березня (протокол засідання 13 березня поки ще не знайдений) є найбільш цінними свідченнями сформованої на той час системи його уявлень про головні принципи організації інтернатного виховного закладу, співвідношення ролей дитячого самоврядування і педагога в ньому, а також про цілі й засоби професійного розвитку вихованців. Згодом більшість із запропонованих А. С. Макаренком системних елементів організації нового педагогічного закладу не лише себе цілком виправдали на практиці, але й, отримавши значний розвиток, дозволили говорити про комуну імені Ф. Е. Дзержинського як інноваційний виховний феномен.

В операційному плані Макаренко говорить, що найближчою виховною метою закладу є повернути безпритульним властивості соціально сумісної людини, і наводить список із десяти пунктів відповідних якостей і навичок.

Пізніше він так опише цю подію: “Ми явилися перед педагогічним Олімпом зі своїм скромним ідеалом культурного радянського робітника. Нам відповіли:

– Культурного робітника?.. А як? Найголовніше: як? Ми виклали свої погляди на педагогічну техніку, яку вже нам удалося випробувати в одному із глухих закутків, далекому від великих педагогічних доріг”.

Далі Макаренко розкриває запропоновану ним модель розвитку особистості вихованця, системоутворюючим компонентом якої виступає програма професійного становлення: “Ми бажано виховати культурного радянського робітника. Отже, ми маємо дати йому освіту, бажано середню, ми маємо дати йому кваліфікацію, ми маємо його дисциплінувати, він повинен бути політично розвиненим і відданим членом робітничого класу, комсомольцем, більшовиком”. Макаренко також наполягає на вихованні почуття обов’язку і поняття честі, що, на його думку, має виражатися у відчутті власної і класової гідності та відчутті своїх обов’язків перед класом. Далі педагог перераховує низку суто колективістських якостей вихованця: “Він повинен уміти підкоритися товаришеві і повинен уміти наказати товаришеві. Він повинен уміти бути ввічливим, суворим, добрим і безпощадним – залежно від умов його життя і боротьби. Він має бути активним організатором. Він має бути наполегливим і загартованим, він має володіти собою і впливати на інших; якщо його покарає колектив, він повинен поважати і колектив, і покарання. Він повинен бути веселим, бадьорим, підтягнутим, здатним боротися і будувати, здатним жити і любити життя, він має бути щасливим”.

У своїй статті “Перегорнуті сторінки” Макаренко говорить, що невдовзі після описаного засідання, 11 травня 1928 року, незважаючи на розходження думок, Правління комуни підтвердило головну свою установку: виховати класово свідомого і грамотного пролетаря з середньою виробничою кваліфікацією.

Докладний зміст загальної установки комуни щодо підготовки кваліфікованих кадрів розкриває Т. Д. Татаринів у матеріалі “Командири верстатів”, що був, як і наведена стаття Макаренка, включений до складу збірника “Друге народження”. Він так конкретизує завдання кваліфікаційної стратегії закладу: дати країні свою робітничу інтелігенцію, здатну стати на чолі виробництва, підготувати спеціалістів, що вміють стежити за розвитком технічної думки, здатних не лише освоювати техніку передових індустріальних країн, але таких, що вміють застосовувати її в житті, вносячи цілу низку вдосконалень; здатних відстоювати виробничі інтереси пролетаріату і таких, що вміють самовизначитися в реконструйованому виробництві. Достатньою базою для вирішення кваліфікаційних завдань комуни Татаринів вважає її промислове обладнання, інженерно-технічні сили і робітфак. Також він упевнений, що 3 – 4 роки навчання комунарів цілком достатні для підготовки “спеціалістів середньої і вищої кваліфікації”, – токарів, фрезерувальників, револьверників, стругальників, свердлувальників, інструментальників та інших, – які підуть до вищих технічних навчальних закладів для отримання вищої технічної освіти.

На основі аналізу установчих документів, створених А. С. Макаренко у момент організації комуни, а також змісту його полеміки з представниками офіційної педагогіки ми спробуємо з’ясувати відмінності поглядів педагога щодо ролі загальноосвітніх інститутів в організації професійної перспективи вихованців.

Оцінку вихідної установки комуни в галузі освітньої діяльності дозволяє зробити комплекс документів із фондів Державного архіву Харківської області, що досі не привертали до себе належної уваги дослідників. Із окремої архівної справи комуни імені Дзержинського були опубліковані і отримали широкий науковий резонанс лише декілька вже згаданих вище матеріалів: підготовлені на початку 1928 року спеціально для отримання експертної оцінки Українського науково-дослідного інституту педагогіки, підписані головою її правління Блатом і секретарем правління Письменним “Міркування про дитячу трудову комуни імені Ф. Е. Дзержинського” та укладені А. С. Макаренко проекти “Конституція” трудової комуни ім. Ф. Е. Дзержинського” й “Операційний план педагогічної роботи трудової комуни ім. Ф. Е. Дзержинського”.

Інші установчі документи, авторство яких, очевидно, належить членам педагогічного колективу й інструкторам комуни, докладно розкривають цілі та зміст її як шкільної, так і виробничої навчальної діяльності. Цілком логічно припустити, що головні принципові положення цих документів формувалися самим Макаренко або були підготовлені під його безпосереднім керівництвом, але, з огляду на стилістику текстів, приходимо до висновку, що завідувач комуни безпосередньої участі у їх написанні не брав.

Документи показують, що комуна в момент утворення визначала свою загальноосвітню мету як трудову підготовку підлітків, конкретизуючи її в завданні дати вихованцям формальні знання до рівня, необхідного для вступу до профшкіл та для виходу на виробництво. Відповідно до цільової установки, зміст навчальної роботи комуни передбачав дві складові: а) загальноосвітній мінімум; б) прикладні знання для виробничої праці.

Питання про тип загальноосвітнього навчального закладу в комуні органічно було пов'язане з її цільовою установкою. А. С. Макаренко підкреслив у своєму виступі в УНДІП, що педагогічна мета комуни в найзагальнішому вигляді – це виховання робітника. Але саме на цьому ґрунті в нього виникло кардинальне розходження з позицією інституту. Останній наполягав на провідній ролі в закладі школи та освітнього процесу і як варіанти пропонував школу-семирічку або фабрично-заводську семирічку (ФЗС). Полемізуючи з ученими, Макаренко говорить, що до подібної думки й колектив комуни схилився у перші дні її організації, але нещодавно, тобто, очевидно, у березні 1928 року, він усвідомив усі наслідки такої форми освіти. Якщо, зазначає Макаренко, буде визнано, що комуна є школою фабрично-заводського учнівства або ФЗС із точною регламентацією “всіх програмних рухів у середовищі цієї установи”, то доведеться, по-перше, знизити вік вихованців до нормального шкільного віку, по-друге, проводити відбір вихованців за суто шкільними ознаками і, по-третє, певною мірою відмовитися від матеріального ефекту майстерень, а самим майстерням надати характеру навчальних. Крім того, за таких умов доведеться значною мірою відмовитися від самообслуговуючої функції, яка, забираючи до 25% дитячої сили, відволікає дітей від шкільної роботи й навчально-виробничої роботи майстерень. І, нарешті, треба буде зовсім відмовитися від роботи на 5 десятинах сільськогосподарських угідь комуни. Підсумовуючи сказане, Макаренко відмітив, що організація комуни на базі серйозної шкільної роботи – це відмова від усіх головних принципів її внутрішнього ладу і навіть від самого терміну “трудова комуна”, це зміна “всього циклу взаємовідносин у дитячому колективі, всього циклу внутрішнього побуту”. У цьому випадку місце комуни заступить ФЗУ з інтернатом або дитячий будинок з ухилом на ФЗУ чи на ФЗС.

Проте А. С. Макаренко запропонував інший, на той момент, за його словами, найдоцільніший шлях розвитку закладу – установку на трудову дитячу комуна, трудовий дитячий колектив, головною метою якого є виховання. Свою позицію він пояснив надзвичайною строкатістю у віковому й освітньому відношенні дитячого складу комуни: у 3-х шкільних групах є слюсарі, столяри і представники інших спеціальностей, і одночасно в деревообробній майстерні, наприклад, працюють учні 1, 2, 3 і 4 груп. Ці обставини не дозволяють створити точну шкільну програму. “Ми маємо 3 виробництва, 3 види робіт, – говорить Макаренко, – і налагодити шкільну програму – значило б кожен групу ділити на 3–4 частини”. До того ж, побудова фабрично-заводської семирічки для досить нечисельного контингенту комуни, всього у 100 чоловік вихованців, є надзвичайно не вигідною і з фінансово-економічних міркувань. Справедливість даного аргументу Макаренка підтверджується статистичними даними: середня кількість учнів по трудових школах України у 1927–1928 навчальному році дорівнювала 368 чол.

Інший аргумент, що, на думку Макаренка, суперечить доцільності створення ФЗУ в комуні, для нас являє певну цікавість. Педагог пояснює, що діти, які вільно вступають до звичайної ФЗУ, тим самим задовольняють свій власний професійний вибір, у той час як випадковий підбір вихованців комуни позбавляє їх можливості такого вибору: “до нас приходять діти без підібраної цілеспрямованості, яких не питають про їх бажання (вони мають різні бажання і цілі), і бути впевненим, що всі діти бажатимуть бути слюсарями або столярами або деревообробниками, не можна, оскільки частина думає бути механіками, частина думає піти на робітфак тощо. <...> у нас вони мають визначити свої інтереси і уподобання, а ці інтереси настільки різноманітні, що ми їх усі задовольнити не можемо”. У цих словах, як бачимо, проявляються відголоски загальної аксіологічної спрямованості Макаренка, зокрема його ціннісного ставлення до можливості вільного професійного самовизначення особистості.

ФЗС і ФЗУ, забезпечуючи відносно якісну середню освіту, були обмеженими з точки зору можливостей для професійного самовизначення своїх вихованців. Фабрично-заводська семирічка, що почала створюватися з 1926 року в промислових центрах України як і всього СРСР, виступала не особливим типом школи соціального виховання, а лише розвитком і поглибленням індустріального ухилу в останній. Не будучи за своєю суттю професійною школою, ФЗС перед собою завдань надати виробничу кваліфікацію взагалі не ставила, а, маючи кустарні майстерні, обмежувалася лише ознайомленням учнів із деякими трудовими прийомами і процесами.

Входячи до системи професійної освіти, значно серйозніші завдання щодо виробничого навчання і опанування робітничими професіями вбачала перед собою школа фабрично-заводського учнівства. Але ФЗУ не зовсім відповідала стартовим можливостям комуні імені Ф. Е. Держинського, оскільки свій навчальний процес прив'язувала до великого промислового виробництва того підприємства, на базі якого існувала. До цього треба додати, що ФЗУ вважалися тимчасовими професійними закладами і виникали у зв'язку з гострою потребою підприємств у кваліфікованих робітниках та недостатнім рівнем освіти робітничої і селянської молоді. По суті, ФЗУ вирішувала кадрові питання свого базового підприємства і цілеспрямовано не орієнтувала учнів на продовження освіти. На противагу ФЗУ, в комуні, говорить Макаренко, ставка на тверду кваліфікацію не завжди має бути витримана, але комуні надає певну свободу руху дітей, частина з яких після випуску може піти на робітфак і спеціалізуватися як господарники, службовці тощо. Він навіть виступав за встановлення і для педагогічної ради певної свободи керівництва даним рухом вихованців: "якщо у дітей буде впевненість, що вони отримають підтримку, то сміливо підуть у бік визначення своїх уподобань, у бік визначення себе". "Ми маємо виробничі майстерні, у той же час даємо певну шкільну підготовку, щоб вихованець міг піти далі продовжувати свою освіту".

Далі Макаренко формулює свій варіант організаційно-педагогічного устрою закладу: дитяча трудова виробнича комуні з підсиленням фінансових прав дитячого самоврядування (тобто, з наданням йому права розпоряджатися сумами на рахунках комуні), з виробничим ефектом, що виражається у певній самооплатності, та зі збільшенням заробітку майстерень. Головною метою такого закладу виступає "випуск у життя підготовлених людей, хоча без строгої шкільної установки".

Наведена нижче таблиця дозволяє наочно представити та порівняти головні відмінності організації, цільових установок і освітньо-виховних можливостей комуні імені Держинського та запропонованих працівниками УНДІП альтернативних щодо макаренківського проекту типів професійно-освітніх установ.

**Порівняльна таблиця організаційно-педагогічних параметрів комуни
імені Ф. Е. Держинського і вітчизняних середніх професійно-освітніх установ
кінця 20-х років минулого століття**

Базові параметри	Комуна імені Ф. Е. Держинського (вихідні позиції)	Фабрично-заводська семирічка (2-й концентр)	Школа фабрично-заводського учнівства
Тип установи	Дитяча трудова комуна (інтернатний заклад для безпритульних підлітків)	Загальноосвітня школа (у містах, робітничих селищах і фабрично-заводських районах) з розвитком і поглибленням індустріального ухилу; не належить до установ професійної освіти	Тимчасовий тип професійної школи для робітничої і селянської молоді з низьким рівнем освіти
Цільова установка	Соціальна реабілітація безпритульних; вихо-вання робітника з певним рівнем загальної освіти	Надання загальної освіти та деяке ознайомлення з трудовими прийомами і процесами	Підготовка молодих кваліфікованих робітників виключно для базового підприємства
Способи комплектування контингенту	Направлення з колекторів-розподільників та інших інтернатних закладів, у окремих випадках безпосередній підбір з вулиць	Вступ за власним вибором	Вступ за власним вибором
Вікові й освітні вимоги до вступників	Вік відповідно проекту – від 12 до 16 років. Обсяг знань неоднорідний і невідповідний віку	Вік, що точно відповідає початку другого концентру (12 років). Обсяг знань молодшого концентру школи соцвиху (за 1 – 4 класи)	Вік прибіл. 14 – 18 років. Обсяг знань прибіл. молодшого концентру школи соцвиху (за 1 – 4 класи)
Термін перебування в установі	3 роки	3 роки	3 – 4 роки
Особливості організації виховного процесу	Створення трудового дитячого колективу з широким самоврядуванням, задіяного у процес матеріального виробництва	У формах і обсягах, традиційних для середніх загальноосвітніх навчальних закладів	У формах і обсягах, традиційних для середніх професійних навчальних закладів
Тип і функції виробничих майстерень	Напівкустарні майстерні промислового типу з розвитком самооплатності	Кустарні майстерні навчального типу	Підготовчі майстерні при базовому підприємстві, що давали початкову спеціальну підготовку, необхідну для продовження навчання безпосередньо на виробництві
Можливості для професійного навчання і тип кваліфікації	Отримання середньої виробничої кваліфікації за спеціальностями слюсаря, столяра, чоботаря	Загальне ознайомлення з трудовими прийомами і процесами	Отримання закінченої робітничої кваліфікації, відповідно до профілю і можливостей базового підприємства

Але аргументація Макаренка на згаданому засіданні секції соціального виховання УНДІП все ж не була прийнята опонентами. У своєму виступі директор інституту О. І. Попов продовжував

відстоювати ідею ФЗС як “засіб остаточного сформування цієї дитячої установи”. Свою позицію він висловив так (стилістика оригіналу): “ФЗС – це не лише програма семирічки, а стержень, навколо якого мусить зосереджуватись і суто виховавча система в цій установі”. Крім того, Попов пропонував завдяки ретельному відбору вихованців у комуну та забезпечення її “висококваліфікованими педагогами”, які “мусять почувати себе в ролі професури”, довести рівень навчальної роботи до того, щоб вихованці без іспитів приймалися до технікумів і вишів. Його думка стосовно підготовки вихованців комуну в обсязі повної середньої освіти, яка прирівнювала б їх до випускників робітфаку, була підтримана і другим провідним українським ученим того часу – педагогом-дефектологом І. П. Соколянським.

Проти начебто недооцінки Макаренком шкільної роботи на засіданні також виступила і одна з головних його опонентів – інспектор інтернатних установ Упрсоцвиху НКО УСРР В. М. Дюшен. Вона звинуватила Макаренка в тому, що він нібито відмовляється дати перспективу вихованцям комуну. Дюшен звернула увагу на відсутність у комуні потрібного шкільного обладнання, крім “зачатків хімічної лабораторії” й “дечого для фізичного кабінету”. На її думку, така постановка роботи – це орієнтація на малограмотного чорнороба. “Не розумію тов. Макаренка, – вигукувала Дюшен, – який говорить, що, якщо буде нормальна школа, то це значить звести нанівець майстерні, самообслуговування, сільське господарство тощо. Не можна ставити завдання лише на той час, коли діти в установі, і не ставити питання у перспективі”. На її думку, саме закінчення семирічки відкриває перед учнем широке поле діяльності.

Звертає на себе увагу той факт, що в установчих документах комуну, а також виступах Макаренка на цьому засіданні, відсутні згадки про професійну школу як перспективу для випускників комуну. Серед інших учасників дебатів профшкола, яка на той час була обов’язковим етапом середньої освіти, згадується лише науковим співробітником УНДІП, членом Наукпедкому Упрсоцвиху НКО УСРР В. І. Яковлевим і В. М. Дюшен. Очевидно, функцію професійної школи Макаренко повністю або частково відводив майстерням комуну, які покликані були забезпечити робітниче майбутнє вихованців. На користь цього, крім інших висловлювань, говорить уже цитований вище фрагмент його подальшого виступу, де він наводить “два прокляття” безпритульщини: матеріальну бідність в установах, що не дозволяє всіх вихованців охопити навчально-виховною роботою, і повну відсутність опіки випускників. “У нас у колонії, – продовжує він, – перше прокляття ми знищили: вихованець живе у багатій, у смислі харчування, машин і навіть естетики, обстановці. Далі треба, щоб вихованець був спокійний за своє майбутнє і природним шляхом увійшов у життя здорової робочої людини”. Під таким “природним шляхом”, без сумніву, Макаренко розумів отримання комунаром справжньої робітничої кваліфікації.

Заперечення Макаренка проти іноді досить резонних аргументів учасників засідання у питаннях навчання комунарів впливають, на нашу думку, з розбіжностей у розумінні такого важливого поняття, як перспектива вихованців. Для його опонентів забезпечення такої перспективи для випускників інтернатних закладів означало головним чином надання їм кваліфікації. Для Макаренка ж отримання виробничої професії вихованцями було лише часткою більш широкого соціального контексту їх розвитку. А завданню формування і зміцнення всього діапазону соціальних зв’язків підлітків найбільш адекватно відповідав відстоюваний ним уклад дитячої трудової комуну з міцним колективом, розвиненим самоврядуванням і виробничою працею. Саме така система виховання робить випускника закладу більш адаптованим як у соціальному, так і у вузькопрофесійному середовищі. Крім того, отримані в комуні громадські, господарські, економічні й інші навички розкривали перед її вихованцями набагато більш широку професіогенетичну перспективу, ніж перед учнями ФЗС чи навіть ФЗУ.

У заключному слові Макаренка є вислів, який може бути цікавим із огляду на подальшу історію розвитку освіти в комуні імені Ф. Е. Держинського. Продовжуючи відстоювати свій тип організації внутрішнього життя закладу, Макаренко публічно заперечує ту модель її розвитку, що, як ми знаємо, фактично стане реальністю всього через декілька років. Наведемо повністю його слова: “Що стосується типу школи, який установити у нас, то можна установити який завгодно. Можна встановити ФЗС із прекрасним викладанням, з обмеженим самообслуговуванням, точною програмою, майстернями – і це, звісно, буде добра установа <...>.

Можна це зробити, але ув'язати не можна, розпочніть конструювання, і ви ні за що не ув'яжете <...>. Я не вважаю себе нездібним вихователем, але не ув'яжу. Тут сидить завідуючий виробничими майстернями – інженер Колеса (!), і він теж не зуміє ув'язати. Можна ув'язати з самообслуговуванням рубання дров, роботи у саду тощо з точною виробничою програмою у майстернях, але ув'язати самообслуговування, майстерні і повну шкільну програму неможливо”. Причини цього Макаренко пояснює браком коштів і тим, що ідеологічно такий заклад не буде справжнім пам'ятником Дзержинському як будинок для безпритульних. “Це буде школа, прекрасна школа з інтернатом, якій будуть заздрити інші школи, але така, що далеко стоїть від звичайного типу дитячого колективу, колонії для безпритульних. Довести це я, мабуть, не зумію, але я впевнений, оскільки маю справу з колективом”.

Хоча далі Макаренко скаржить на те, що практика дитячих будинків настільки є не розробленою, настільки є не визначеною ніякими положеннями, що важко встановити закони, але свій песимізм дещо розвіює таким прогнозом: там, де є вдалий склад вихователів, там, де створена певна своя школа, певний свій уклад, що знайшов у своїй обстановці свої форми, “там справа рухається успішно, і я думаю, що у цій трудкомуні успіх буде в тому випадку, якщо знайдеться колектив, який зуміє створити свою школу. Дружна робота 5 – 6 людей, які зуміють знайти стосовно даної обстановки потрібні й корисні форми, дасть успіх у роботі”.

6.3. Кадрове питання

Вся кадрова політика адміністрації комуні імені Ф. Е. Дзержинського, з деяким делегуванням на початковому етапі А. С. Макаренку повноважень щодо лише педагогічного персоналу, теж знаходилася в руках ДПУ, в особі його відділу кадрів і Правління комуні. Тобто, такий чинник формування професійного мікросередовища, як підбір працівників за певними критеріями, що ми спостерігали в історії Горьківської колонії, опинився майже поза впливом А. С. Макаренка.

Штати комуні комплектувалися декількома шляхами, але переважно за вільним наймом та за рекомендаціями відділу кадрів або Адміністративно-господарського управління ДПУ-НКВС. Окремий спосіб поповнення лав працівників комуні був пов'язаний із судовими вироками органів НКВС за політичні злочини. Подібним чином, до речі, потрапив у комуну на посаду головного фінансиста і друг Макаренка в останні роки його життя – засуджений у справі про так звану “Контрреволюційну шкідницьку організацію в сільському господарстві УСРР” К. С. Кононенко. Проте загальна кількість осіб, що відбували у комуні таке порівняно “м'яке” покарання, була взагалі невеликою; на листопад 1935 р., наприклад, у ній працювали лише троє засуджених: головний інженер, маляр і слюсар-водопровідник. Що стосується ув'язнених, то нам поки що невідомі факти роботи таких у комуні. Принаймні, на 10 грудня 1935 року відсутність даної категорії серед 1076 працюючих підтверджена документально.

Несподіваний поворот у кадровій справі комуні стався на початку березня 1934 року і, очевидно, значно розширив ще один канал формування штату комуні. Тоді був отриманий лист відділу кадрів ДПУ УСРР: “У триденний термін <...> подайте у ВК ДПУ УСРР список співробітників В/підприємства, що підлягають заміні як такі, що не відповідають своєму призначенню з позначенням займаної посади, а також список вакантних посад. ВК повідомляє, що кількісний і якісний комплект буде заповнюватися співробітниками апарату ДПУ УСРР, які будуть скорочуватися, у зв'язку з переїздом у Київ, з огляду на що і потрібні списки”. Таким чином, комуні виступила досить зручним місцем працевлаштування звільнених чекістів.

Роль Макаренка у кадровій справі, досить помірною і в часи його перебування на чолі комуні, з весни 1932 року, очевидно, стала зовсім незначною. Нам поки що відомі подібні рішення, пов'язані лише з тимчасовим виконанням ним обов'язків начальника комуні, як, наприклад, у травні 1934 року – наказами за підписом Макаренка за період з 3 по 28 травня звільнено 79 чоловік, прийнято 65. До фактів такого роду відноситься й адресоване Макаренку в цей час письмове прохання секретаря відділу кадрів ДПУ УСРР прийняти на роботу до комуні

прибиральницю ДПУ, яка підпадала під скорочення у зв'язку з переїздом центрального апарату управління до Києва.

Характерним прикладом тотального контролю Державного політичного управління у кадрових питаннях комуни є типове розпорядження відділу кадрів ДПУ по Харківській області 1934 року: “не пізніш 5-го липня ц. р. представити у Відділ Кадрів <...> списки у 2-х екз. усіх без винятку службовців і інженерно-технічного персоналу комуни, за виключенням робітників і комунарів, станом на 1-ше липня ц. р.” Указані відомості повинні були містити 9 позицій, у тому числі й домашню адресу; надалі вимагалось представляти ці списки щомісячно.

Якщо в перші роки існування комуни особові справи на її працівників взагалі не заводилися, то в подальшому ситуація значно ускладнилася. Особливо жорсткими умови вступу до комуни стали після наказу НКВС СРСР № 0091 від 27 лютого 1935 р. про порядок прийому, проведення спецперевірки й обліку особового складу: робітників, службовців і адмінтехперсоналу підприємств, що входять до системи адміністративно-господарського управління НКВС. У зв'язку з цим відповідний наказ видало й адміністративно-господарське управління українського НКВС, за яким усі претенденти на заміщення посад поділялися на дві категорії: ті, кандидатури яких потребували обов'язкової попередньої санкції АГУ (керівний склад адмінтехперсоналу, відповідальні працівники рахункового й комерційного апарату: заступники директора підприємства, інженери, механіки, головні бухгалтери, бухгалтери, комерційні директори), і всі інші, санкція на прийом яких отримувалася постфактум (обслуговуючий склад працівників цехів харчування, медичний персонал, пожежна охорона, постійні штатні робітники). Процедура оформлення першої категорії працівників передбачала подання ними великого пакету документів, які направлялися до АГУ для отримання санкції. До заяви про прийом претендент мав докласти довідку з останнього місця роботи, автобіографію і три фотокартки, дві рекомендації членів ВКП(б), послужний список, медичну довідку, заповнити спеціальну анкету, пред'явити паспорт і обліково-військовий білет. Причому, даним наказом категорично заборонялося будь-кого допускати до роботи до отримання санкції. Крім цього АГУ зобов'язувало надсилати йому по одному екземпляру всіх наказів комуни з питань особового складу. Цілком зрозуміло, що за таких умов значно ускладнювалась проблема підбору потрібного для комуни і педагогічного, і технічного персоналу.

Незбаром до кадрових приєдналася і низка виробничих незручностей: керівництво комуни змушене було звернутися до авторів наказу з такими зауваженнями: “При прийомі номенклатурних працівників, прийом яких відбувається з попередньою санкцією АГУ, нам конче необхідно знати – через який приблизно термін ми будемо оповіщені про можливість прийому того чи іншого працівника. <...> Що стосується прийому працівників, що оформлюються подальшою санкцією АГУ, то нам здається, що було б раціонально представити Вам їх документи на перевірку лише по закінченню випробувального терміну, тобто коли вже встановлюється, що даний робітник за ознаками виробничого порядку Комуни підходить безперечно”.

Однак, незважаючи на всі запобіжні заходи НКВС, до комуни іноді потрапляли люди, що за своїми якостями далеко не відповідали педагогічним завданням закладу. Характерний приклад недоліків у формуванні кадрового складу комуни надає джерело, досить звичне для органів НКВС, – це донос, направлений у 1934 році невідомою особою з працівників комуни до її відділу кадрів. Автор листа, що підписався як “Відданий”, говорить: “Останній час Трудкомуна поповнюється новим інженерно-технічним персоналом. Більша частина цього персоналу є вже раніш пов'язаною між собою, як по службі, так і поза нею. І взагалі, як видно, тенденція, щоб були свої люди є основною при прийомі на роботу. Головна принада, це пайок. Відданості, яка має бути у чесного працівника, тут немає, оскільки колишні роботи кидалися і навіть не чекали замісників із побоювання упустити теплу посадку”.

Деякі хиби в кадровій справі комуни стосувалися не лише належного заповнення вакансій, але й оптимального використання працівників. Лютим 1934 року датований лист секретаря відділу кадрів ДПУ УСРР Куровського до Аврутїна, де можна знайти відповідні свідчення: “т. Броневой доручив повідомити вам, що він вкрай здивований, що при такій нестачі кадрів у

комуні Вами використовується не за прямим призначенням т. Калнін, кол. інструктор ФЗУ ХЕМЗ'а”.

Об'єктивності заради слід зазначити, що чекістське керівництво комуни все ж намагалося забезпечити власні виробництва підготовленими і працездатними спеціалістами, для чого іноді доводилося навіть “відвойовувати” кваліфіковані кадри, як це, наприклад, відбувалося стосовно інженера хіміка-технолога А. Б. Гойхмана, помилково направлено по закінченню інституту до іншого підприємства. Але частіше в боротьбі за якість персоналу ми спостерігаємо егоїстичну і досить цинічну практику, що скоріше нагадує типову для даної організації “відбраковку” людського матеріалу. Характерний приклад – лист Бронєвого до Марусинова від 10 липня 1934 року: “Гроссицький як інженер-комуніст себе не виправдав і його треба якомога скоріше <...> обміняти на іншого інженера-комуніста. Нехай Гроссицький іде туди, куди він не дійшов, тобто на турбо завод <...>. Бушанський як керівник технікуму теж не годиться і його треба обміняти <...> на іншого комуніста-педагога, який керував би технікумом”. Свідчення подібних дій неодноразово зустрічаються на сторінках архівної спадщини комуни.

Попри всі зусилля, непорядкованість кадрової політики адміністрації поступово призвела до настільки кричущих форм, що викликала навіть втручання голови Правління. У перших числах травня 1934 р. Бронєвой звертається до керівництва комуни, і в тому числі й Макаренка, з листом-закликом усунути низку недоліків, зазначених на колегії ДПУ УСРР його головою В. А. Балицьким. Серед іншого у листі є такі зауваження: “Комуна завдяки великій текучості людей на сьогодні перетворена на прохідний двір, люди, що працюють 6–8 місяців, нараховуються одиницями або десятками. Це створює безвідповідальність у роботі, заважає освоїти справу (а в комуні дуже це потрібно), створює у роботі ералаш – заважає освоїти техніку <...>, заважає перетворити комуну на злагоджений, точно і чітко працюючий механізм. <...> Взагалі у комуні не повинно бути жодної зайвої людини – скорочення, що проводиться, є цілком недостатнім – ще дуже багато людей без толку вештаються по території комуни, звідсіля знеосібка, метушня, бруд, безладдя <...>”

За місяць, на початку квітня 1934 р., Бронєвой у листі до Тепера, Бердичевського, Аврутін і Гроссицького, так оцінює настрій серед працівників: “за точними і перевіреними даними, що є у мене, ІТП [інженерно-технічний персонал – А. Т.] оптичного цеху сидить на валізах (Парусов, Іванов, Мінаєв, Гавро, Золотов, Федотов, Александров)”. Причину цього Бронєвой пояснює низкою помилок керівництва комуни: звільнення декількох спеціалістів за порівняно короткий термін, не роз'яснення причин цього звільнення всім ІТП, порушення принципу єдиноначальності в цеху при звільненні. Тут же він пропонує, щоб усякому звільненню спеціаліста або кваліфікованого робітника передувала роз'яснювально-виховна робота серед всього ІТП, дотримувалася єдиноначальність, заслуховувалося кожне таке питання на завкомі та партійному комітеті, і наостанок закликає “спеціалістами не розкидатися”.

Однак від надмірної текучості кадрів, очевидно, комуна потерпала і в подальшому. Так, лише за період із 25 травня по 10 червня 1935 р. звільнилися 39 її працівників. При цьому звертає на себе увагу той факт, що головною причиною звільнення (64%) було власне бажання, на другому місці (31%) – примусове звільнення за прогули, невідповідність посаді, брак і недисциплінованість, відмову від роботи, надання про себе неправдивих відомостей.

Серед іншого існувала ще одна деталь, яка досить невігідно відрізняла новий заклад від попереднього місця апробації винайденної А. С. Макаренком педагогічної технології: в останні роки його роботи комуна значно потерпала від напруженості стосунків у середовищі непедагогічного персоналу. Подібна обставина також не могла не виступати руйнівним чинником виховної стратегії А. С. Макаренка даного періоду, оскільки навряд чи залишалася непомітною для тих, чие виховання педагог опосередковував діалогом поколінь.

Перед нами два документи, які досить рельєфно демонструють типові конфлікти серед інженерно-технічних працівників. Перший – рапорт начальника оптико-зборочного цеху Парусова на ім'я начальника комуни від 4 лютого 1934 року: “З огляду нездорових і ненормальних стосунків з нач. фото-заводу, що склалися і ставлять у неможливість роботи,

прошу Вашого розпорядження про звільнення мене, вказавши мого заступника, якому я протягом лютого міс. на практиці виконання лютневої програми, як і січневої з перевиконанням, здам справи". Другий документ, текст якого ми так само наводимо повністю, являє собою датований також лютим 1934 року донос інженера Піонтека на ім'я начальника комуни: "Доношу, що 7/II, коли я приступив до роботи у будівельному цеху і зустрів там тов. Бепенсона (?), то останній мені заявив: "Май на увазі – якщо будеш заїдатися, то ми тебе з'їмо". Наступного дня тов. Бепенсон мені сказав таке: "Тобі не треба було поступати в Комуни." На моє питання, чому він (Бепенсон) та Ушан проти того, щоб я тут працював, – я отримав відповідь: "Мені важко буде з тобою тут працювати". Коли я почав добиватися деталізації відповіді, то мені відповіли: "Ти вже почав крутити з прийомкою опалення. Чому ти не приймаєш?" Я пояснив, що Відділ головного механіка від прийомки котельні і зовнішньої теплофікації не відмовляється, а наполягає лише, щоб в акті було указано про неготовність засипки траншей, у зв'язку з цим неминуче залиття водою, як траншей, так і котельні, ліквідацію чого у випадку аварії будівництво повинно взяти на себе". Як виявляється, Піонтек також виступав проти непотрібної посади секретаря при начальнику будівництва, призначення знятого з посади зав. їдальнею Шапіро на постачальника цієї ж їдальні, а дружини Шапіро – на звільнену ним посаду та вважав неетичним преміювання начальника будівництва ним самим.

Друга ж суттєва обставина, яка не могла не ускладнювати загальний фон виховної роботи Макаренка в комуні, була суто кримінального характеру: якщо колонія імені Горького іноді потерпала від злочинних проявів вихованців, то в комуні імені Дзержинського головними крадіями виступали деякі її штатні працівники. Достатнім буде навести дані лише за один 1934 рік. Так, 17 лютого начальником господарської частини комуни Дидоренком був складений акт про затримання охоронником Шмигальовим комірника будівництва Шапіро, що виносив за межі комуни борошно, вершкове масло, цукор, цукерки, цибулю і хліб загальною вагою біля 7 кг 800 г. Приблизно в цей же час один із інформаторів ДПУ, за кличкою "Чердак", доносив про грубе ставлення Шапіро до робітників, розбазарювання продуктів харчування, махінації із золотом та валютою. На роботу в комуни, мовляв, Шапіро був влаштований його родичем, начальником будівництва комуни Умановим, заступництво якого і сприяло його протиправній діяльності. Цей самий Уманов, як говорилося у доносі, незаконно списав з підзвітних Шапіро сум 10000 крб.

Подібні факти виявилися, на жаль, непоодинокими. В грудні керівництву харківського управління НКВС стало відомо, що заступник головного бухгалтера комуни Серебрянський, раніше вже засуджений за економічні злочини, за домовленістю з комірником Гладких здійснили виправлення у звітних картках і відомостях із метою приховування нестачі продуктів: 500 кг вершкового масла, 15 тонн борошна, великої кількості цукру, мануфактури тощо. У деяких випадках кримінальний хвіст тягнувся за працівниками комуни ще з попередніх місць роботи: у дні звинувачення Шапіро з'ясувалося, що голова фабзавкому Носик у свою бутність секретарем партійного осередку Чугуївського м'ясорадгоспу притягався до відповідальності у справі засудженого на 3 роки колишнього заступника директора цього радгоспу за співучасть у розкраданні. У ці ж дні газета "Высоковольтник" повідомила, що проти Носика прокуратура порушила справу за аналогічний злочин і на Харківській ГЕС.

До одного із типових аспектів негативного соціального фону виховної роботи в комуні можна віднести і проблему пияцтва частини її працівників. Макаренко описував ту категоричну вимогу, з якою підходив колектив до кожного окремого вихованця у питаннях пияцтва – безумовне вигнання. І саме тому, стверджував він, незважаючи на те, що у комуні є багато хлопців 18–19 років, що більшість із них мають кишенькові гроші, "комунари ніколи не п'ють і надзвичайно нетерпимо ставляться до пияцтва дорослих". Про зловживання спиртним, на жаль, говорять непоодинокі факти. Як повідомляв, наприклад, начальнику комуни особливо уповноважений Харківського обласного управління НКВС Демидов, шофери комуни Костенко і Мещеряков під час поїздок із наметами й іншим обладнанням до місця майбутнього літнього табору комунарів у Святогорську неодноразово вживали спиртне у великій кількості. Аналогічний випадок засвідчує й доповідна записка на ім'я начальника комуни Тихонова про те,

що 26 листопада 1934 р. мала місце пиятика під час роботи на горищі ливарного цеху, в якій брали участь інструктори штампувальної і револьверної груп та бригадир ремонтної бригади.

Якщо Горьківська колонія в своєму господарстві мала досить обмежене число дорослих робітників, то вихованцям комуні імені Дзержинського доводилося працювати поруч із великою кількістю так званих вільнонайманих слюсарів, токарів, фрезерувальників, оптиків, інженерів, економістів та інших працівників, моральні, загальнокультурні і професійні характеристики яких уже знаходилися поза зоною контролю її педагогічної частини.

Одними з перших, як засвідчують документи, в такій ситуації постраждали естетичні принципи макарєнківської педагогіки. Емоційний лист Бронєвої від 2 листопада 1933 року до начальника виробництва комуні красномовно говорить сам за себе: “Ви маєте врахувати, що ми не просто завод – а завод-школа, та до того ж ще ДПУ, – і повинні бути зразком дисципліни і порядку, а зараз наші цехи справляють вигляд базару, а не школи-заводу ДПУ. <...> Треба скоріше впровадити культуру і чистоту у наші цехи <...>. Треба виділити відповідальну людину за чистоту й культуру на виробництві, причому, цю людину відправити на новий Краматорський завод – хай подивиться як поставлена культура на заводі, на якому працюють десятки тисяч робітників, а не сотні, як у нас – і хай перейме добре для нас”. За півроку в іншому листі Бронєвої не менш завзято продовжує підняту тему: “Хіба це нормально, що в кімнаті, де сидять комуністи (Аврутін, Чернобильська і ін.), під диваном гори сміття, за шафою павутиння <...>. Хіба це нормально, що забороняють працювати у оптичному цеху без білих халатів, а білі халати схожі на ганчірку для підлоги <...>”. Бронєвої тоді пропонував розробити план обмундирування спецодягом усього кадрового складу підприємств комуні, додавши: цей захід так має бути використаний, “щоб він підняв ще на більшу висоту дисципліну і чистоту у комуні”.

У цьому ж листі Бронєвої дав розгорнуту характеристику й інших негативних явищ у виробничій сфері комуні. Він зупинився на декількох аспектах: “Немає однаково діючого і працюючого колективу, всі у Вас рівні: і ентузіаст ударник, і чесний робітник, і ледар-п’яниця і рвач. А треба ентузіастів ударників, чесних робітників виділити, на них опертися, їх знати і за допомогою них вдарити по ледарях <...>. Не може бути положення, щоб пролетар, що розклався, Ковьярин, п’яниця Золотов та інші верховодили у оптичному цеху”. Далі голова Правління пропонував припинити поспіх і штурмівщину на одних ділянках поряд з простоями на інших та вимагав “битися за рівний хід виробничого процесу” на підприємствах комуні, весь технологічний процес “пронизати надійним планом”, поставити належно облік і звітність, “припинити планування “з гори” (так, як це робить Аврутін)”. До речі, для виконання поставлених завдань Бронєвої винайшов радикальний метод: “<...> вигнати із “кабінетів” у цехи бухгалтерів, плановиків, економістів тощо, щоб вони раніше це налагодили в цехах – план, облік і звітність, а потім уже на основі первинних правильних даних цехів, повернувшись до “кабінетів”, склали би план уцілому”.

Усі перераховані вище реалії зразкового закладу, з яким Макаренко пов’язав майже вісім років свого життя, хоча й ускладнювали загальний фон його педагогічних пошуків, проте в цілому не завадили комуні імені Дзержинського потрапити на сторінки історії освіти як кульмінаційному етапу розвитку винайденої педагогом-реформатором інноваційної виховної системи. І провідна роль у реалізації поставленої ним великої мети відводилася передусім педагогічному й інструкторському персоналу закладу.

Питання формування педагогічного кадрового потенціалу комуні імені Дзержинського ще не зустріло належного наукового висвітлення. Досить обмежені джерела дають лише фрагментарні відомості про характер цього процесу. На згаданому засіданні секції соціального виховання УНДП 14 березня 1928 року І. П. Соколянський пропонував забезпечити комуну висококваліфікованим персоналом, “який треба вивести за межі тої оплати, яка існує у наших установах”. Він сподівався, що, отримуючи підвищену платню, педагоги “відмітять усі недоліки, як чіткий барометр, і, відмічаючи, будуть негайно їх виправляти”. Але професор припускав, що такі фінансові умови роботи педагогів комуні можуть бути опротестовані “певними органами” як порушення радянських законів і пропонував укласти колективний договір “не за Наркомосвітою,

а по колонії”, або зовсім обійтися без договору. До речі, присутній на цьому ж засіданні член правління комуни, співробітник НКВС Я. В. Письменний ідею “без договору” підтримав. Відома реакція А. С. Макаренка не цей виступ Соколянського звучить досить критично – у листі до дружини, написаному наступного після засідання дня, він зазначає: “Соколянський безсоромно молів нісенітницю про те, що треба запросити “висококваліфікованих педагогів”.

Надзвичайно важлива роль професійного середовища, яке, безумовно, виступало одним із найпотужніших виховних факторів у комуні імені Держинського і цілеспрямоване формування якого можна розглядати в низці педагогічних завдань Макаренка на початковому етапі розбудови нового закладу, зумовили необхідність пошуку і узагальнення інформації про склад, характер освіти та професійні якості всіх осіб, що виконували ті чи інші педагогічні обов’язки в комуні протягом усієї історії її існування. Нам удалося встановити більше сотні прізвищ педагогічних працівників комуни, до числа яких входять учителі-вихователі школи і викладачі робітфаку та технікуму, начальники навчально-виховної частини, інструктори фізкультури, військкерівники, керівники гуртків, “клубники”, завідувачі робітфаку і технікуму, педагоги- стажисти та практиканти, що працювали в комуні в інтервалі часу з кінця 1927 по 1939 рік. Брак джерел не дозволив, на жаль, установити точні біографічні дані всіх осіб та створити їх повні професійно-педагогічні характеристики, однак зібраний матеріал дає можливість сформуванню загального уявлення про кадровий потенціал навчально-виховної роботи комуни.

Серед цієї плеяди людей нас у першу чергу цікавлять учителі-вихователі, оскільки саме їх діяльність визначала головні риси виховної практики комуни. Аналіз численних документів дозволив виокремити декілька негативних факторів, що суттєвим чином позначалися на кадровій політиці Макаренка як у час перебування на чолі комуни, так і в період керівництва її навчально-виховною частиною.

Як уже говорилося, на відміну від Горьківської колонії, в комуні імені Держинського Макаренко не був настільки вільний у пошуках, відборі та зарахуванні штатних одиниць педагогічного складу, що не могло не вносити свої корективи у його загальну стратегію формування професійного середовища закладу. Ознаки такої “несвободи” ми знаходимо навіть у моменти народження нової установи. Іронічна і недосить позитивна характеристика Макаренком у листі до дружини однієї з членів педагогічної ради комуни першого складу, Л. Ф. Дроботової – “друг Панченко з Наркомосвіти, голова всіх дамських комітетів і керівниця якщо не пліток (для цього вона все-таки порівняно порядна), то розмов про живих людей <...>. Вона, коли виросте, буде трохи схожа на Дюшен” – ясно про це говорить. При цьому слід зазначити, що Дроботова продовжувала працювати в комуні принаймні аж до травня 1929 року.

Головними ускладненнями в кадровій політиці Макаренка в цей час виступали дві об’єктивні обставини: суворий політичний контроль НКВС і географічна незручність розташування комуни. Органи НКВС, як ініціатори створення комуни, її головні організатори і фінансисти, очевидно, значно обмежували кадрову ініціативу першого завідувача. Завдяки їх пильній увазі до політичної благонадійності, “дискредитуючих” фактів минулого, соціального походження, навіть досконалі професійно-педагогічні якості претендентів набували статусу другорядності. Показовою в цьому відношенні є доля одного з найпрофесіональніших соратників Макаренка по колонії імені Горького – В. О. Весіча.

Аналогічна ситуація склалася у 1936 році й навколо педагога комуни з вищою освітою та 12-річним стажем Марти Іванівни Коваленко (1904 – ?). Про неї у кадровому реєстрі написано: “Підлягає зняттю з роботи згідно вимоги <...> НКВС за приховування свого соцпоходження. Рідні її є учасниками банд. У цей час знаходиться у відпустці по вагітності”.

Однак справедливості заради треба зауважити, що колишня належність деяких осіб до інших (окрім ВКП(б) та КП(б)У) революційних партій, хоча й ретельно фіксувалася відповідними кадровими службами НКВС, все ж іноді не заважала обіймати педагогічну посаду в комуні. Так, колишній оперуповноважений ДПУ, викладач І. Б. Браун працював у комуні з вересня (за іншими даними – квітня) 1934 року до, принаймні, квітня 1936 року, отримавши при цьому таку характеристику: маючи невелике лекційне навантаження, у громадському житті комуни бере

недостатню участь, політично розвинений слабо, виключений із ВКП(б) за ненадання документів, що підтверджують правильність прийому в партію, виходець із партії анархістів. Свою політичну лояльність Браун все ж намагався доводити у позашкільній роботі: 5 січня 1936 року газета “Дзержинець” хвалила політичну бесіду про Англію, яку він провів під час обідньої перерви. І. Б. Браун зумів зацікавити аудиторію, дав багатий фактичний матеріал, викладав тему так, “що вона добре засвоюється слухачами”, чому особливо сприяло використання географічної карти. При цьому автор газетного матеріалу висловив побажання, щоб подібні бесіди проводилися регулярно. У тому ж номері “Дзержинця” вміщена стаття одного з комунарів “Три причини”, у якій автор, скаржачись на відірваність більшості педагогів від життя комунарів, називає імена лише двох викладачів, які бувають вечорами в комуні і цікавляться життям окремих комунарів – Є. С. Магури та І. Б. Брауна.

Другим негативним фактором формування педагогічного колективу комуні було її незручне розташування на значній відстані від Харкова, на узліссі в досить безлюдній місцевості. Від відсутності твердого дорожнього покриття на великій ділянці траси до Харкова, а також рейсового транспорту потерпав як весь колектив комуні, так і сам Макаренко, на що він неодноразово скаржився в листах до дружини. Завдяки названим і, можливо, іншим причинам, педагогічний склад комуні ніколи не був достатньо стабільним, і це невигідно відрізняло його від колективу горьківських педагогів. Відомий випадок, коли лише за період з 10 червня по 1 липня 1935 р. із комуні за власним бажанням звільнилося 4 педагоги. Хоча безпосередній привід до такого масового звільнення, ймовірно, пов'язаний із закінченням навчального року, але причина його мала бути достатньо серйозною, оскільки завдяки їй педагогічний колектив комуні відразу скоротився не менше, ніж на 12 відсотків.

Незважаючи на всі перешкоди, з часом головні питання щодо заповнення педагогічних вакансій комуні були в цілому вирішені. Для зміцнення першого складу педагогічної ради, як відомо, Макаренко ще наприкінці 1927 року запросив декілька вихователів колонії імені М. Горького. 18 квітня 1928 р. в листі до Н. Ф. Остроменцької педагог наводить їх список: Т. Д. Татаринів, його дружина Варвара Миколаївна, О. Т. Говорецька, Р. Й. Коган, Крикун. Цей перелік дещо суперечить іншим даним, уміщеним у рукописі статті Т. Д. Татаринів і Г. С. Макаренко, що знаходиться у фондах РДАЛМ. Вони доповнюють список Макаренка В. М. Терським і Є. Ф. Григорович, але не згадують Коган і Крикуна.

Макаренко не згадує в числі перших педагогів комуні свою найвідданішу соратницю по колонії імені Горького – Є. Ф. Григорович (1880 – 1973), хоча, за його ж словами з листа до М. М. Букшпана від 29 грудня 1930 року, вона є однією з чотирьох працівників Горьківської колонії, що були переведені до нової установи з самого її заснування. Крім того, в “Типах і прототипах” до “Педагогічної поеми” Макаренко так говорить про персонажа Катерину Григорівну, образ якої він списував із Григорович: “Переходить до комуні. Останній етап її роботи повинен супроводжуватися відчуттям невеликої втоми, більш сумним поглядом, але тим яскравіше повинен бути підкреслений її радісний, упевнений рух уперед. Вона повинна відчуватися як добра сила в новому колективі”. Ця характеристика літературного героя, очевидно, витікає з реального стану речей – у тому ж листі до Букшпана педагог-письменник підтверджує: “Григорович потріпана до крайньої міри і вже закінчує свій педагогічний шлях”. Оцінка Макаренка підтверджується й тим фактом, що документи майже не фіксують проявів помітної педагогічної або громадської активності Григорович у новому закладі, її ім'я згадується лише у зв'язку з чергуванням по комуні (27 грудня 1929 року), комісією з підготовки до святкування 1-го травня (березень 1930 року) або участю в засіданні педради комуні (21 грудня 1932 р., 15 лютого 1933 р.) і виступом з аналізом успішності за перший семестр учнів молодшої підготовчої групи (15 лютого 1933 р.). Остання знайдена нами згадка про присутність Григорович серед викладачів робітфаку комуні датована 31 серпня 1933 року.

Також серед перелічених Макаренко у листі до Остроменцької осіб відсутній вихователь Свирицький, про якого йдеться у висновках РСІ по обслідуванню Горьківської колонії як про колишнього її працівника, а тепер, тобто у квітні 1928 р., співробітника комуні.

Деяку ясність до проблеми початкового складу педагогічної ради комуни вносить фото її першого засідання, на якому, окрім Макаренка та двох вихованців, присутні подружжя Татариних, Григорович, Говорецька, Яровий, Коган і Дроботова. Однак треба зазначити, що останніх трьох із цього списку, Т. Д. Татарінова і Г. С. Макаренко у наведених спогадах не включають у число переведених із Горьківської колонії, а відносять до іншої категорії педагогів першого складу – “молодь, яка щойно закінчила виші” та починає свою педагогічну діяльність “разом із життям комуни”.

Відомо, що дещо пізніше, ніж інші педагоги-горьківці, аналогічний шлях обрав і В. М. Терський, однак точна дата його переходу до комуни залишається поки що не з'ясованою. В коментарях до восьмитомного зібрання педагогічних творів А. С. Макаренка говориться або що Терський працював у комуні “з її заснування”, або “всі роки її існування”, тобто принаймні з 1928 року. Макаренко, вже будучи начальником комуни, після самогубства “клубника” комуни Крикуна 26 березня 1928 року довго не міг знайти спеціаліста на цю посаду. Про це він повідомляє в листі, датованому 18 квітня того ж року, тобто принаймні до цього часу Терський у комуні не працював. За даними ж партійної організації комуни, що зберігаються в розсекречених фондах НКВС Державного архіву Харківської області, він перейшов із колонії імені М. Горького лише в 1929 р. Якщо прийняти на віру цю дату, залишається незрозумілим, чому він так довго зволікав із такою важливою зміною в своєму житті, в той час, як Макаренко протягом довгих місяців потерпав від кадрового дефіциту. Більш реальну, на наш погляд, дату початку роботи Терського в комуні ми знайшли у Російському архіві літератури і мистецтва – 20 липня 1928 року.

Таким самим представником кадрового резерву Горьківської колонії був і С. О. Калабалін. Але подальше “витягання” працівників із колонії імені Горького Макаренко був змушений припинити, як сам він згадував у наведеному вище листі до Букшпана, оскільки Наросвітою була порушена проти нього справа у РСІ.

У подальшому головним “постачальником” педагогічних кадрів для комуни була вітчизняна освітня мережа, представлена як середніми, так і вищими навчальними закладами, культурно-освітніми установами тощо. В 1934 році, наприклад, перейшла до комуни із харківської школи № 14 український філолог М. Г. Вігунська, в тому ж році з робітфаку шкіряників – викладач географії неповної середньої школи комуни А. Ф. Спичкіна, у 1935 році з 46-ї середньої школи Харкова – педолог семирічки комуни Н. І. Слепцова, у жовтні 1935 року з школи села Тернове Чугуївського району – груповод III класу П. Г. Безсалова, у грудні 1935 року з харківської школи № 100 – вчитель III-х класів М. М. Горохова.

Треба зазначити, що географія пошуку комуною претендентів на педагогічні посади була досить широкою і виходила поза межі Харкова та харківського регіону. Т. В. Дергачова, викладач семирічки, до того, як на початку 1936 року потрапила до комуни, працювала у школі міста Суми, а викладач із 10 жовтня 1935 року природознавства Л. П. Стрільбицька раніш викладала у Козятинській середній школі, що на Вінничині. Принаймні двоє з педагогів представляли Полтавщину – груповод молодших класів О. З. Юрченко, що прибула із Крюківської залізничної школи і колишній викладач Гадяцького педтехнікуму Н. Ю. Білецька, яка з 1933 року працювала в комуні учителем російської й німецької мов.

З огляду на характер попередньої педагогічної діяльності педагогів можна припустити, що перспектива викладання у комуні імені Дзержинського мала свої безперечні переваги. Часто заради цього претенденти навіть залишали і кафедри вишів, і керівні посади. Так, Г. Є. Березняк, маючи досвід викладацької роботи в Харківському гідрометеорологічному інституті, з 1932 року працював учителем на комунарському робітфаку. Харківський електротехнічний інститут залишив заради комуни М. С. Омельченко – викладач історії й географії, викладач фізики Й. В. Рубан раніше працював у Харківському геодезичному інституті. Що ж до роботи в комуні завідувача робітфаку та його навчальної частини, викладача української мови й літератури Є. С. Магури, то її взагалі можна вважати у певному розумінні перервою (проте досить тривалою) у викладацькій діяльності на кафедрах харківських вишів – прибув він 3 вересня 1932 року з Харківського електротехнічного інституту (за іншими даними – з Харківського інституту

організації території), а після закриття комуни багато років працював на філологічному факультеті Харківського державного педагогічного інституту імені Г. С. Сковороди.

Поряд з інститутами, у переліку місць попередньої педагогічної роботи вчителів комуни неодноразово зустрічаються і технікуми. Майже одночасно з Білецькою, про роботу якої в Гадяцькому педтехнікумі ми згадували вище, на початку вересня 1933 року був прийнятий на посаду викладача історії О. Г. Білоус, попереднім місцем роботи якого був Харківській технікум молочно-масляної промисловості. 1935 року перейшла з Харківського медтехнікуму імені Крупської викладач природознавства О. М. Губер. Звільнилася з роботи в Наркомосі й перейшла у 1935 року до комуни на посаду вчителя К. Г. Черепаківна, а директор навчального комбінату І. Й. Борок до комуни очолював Борисоглебський автодорожний навчальний комбінат.

Крім стажу роботи в закладах освіти, іноді педагоги комуни мали за плечима досвід діяльності в культурно-освітніх та спортивних установах. В уманському Будинку Червоної Армії працювала до комуни Н. І. Раківненко, яка з 1935 року обіймала посаду груповода II класу семирічки комуни. З харківського стадіону “Динамо” прибув до комуни 1934 року інструктор фізкультури В. П. Фортунатов.

Одним із шляхів формування кадрового складу комуни були прямі відрядження органів НКВС УСРР. Подібним чином, наприклад, був переведений до комуни з Керченського металургійного заводу інструктор військової справи Г. І. Добродицький. Теж, вочевидь, з іншої комуни НКВС прийшов і згаданий вище І. Б. Браун. Що ж стосується політико-виховного персоналу комуни, то його призначення, скоріш за все, цілком контролювали партійні органи. Саме за відрядженням партійного комітету звільнилася з однієї з обласних організацій, назву якої, на жаль, встановити не вдалося, та перейшла до комуни у 1933 році М. В. Тюткало.

Необхідно підкреслити, що підтримувати рівень своєї фахової кваліфікації багато хто з викладачів робітфаку мав змогу завдяки співпраці з харківськими вишами. Головними сумісниками комуни були: Г. Є. Березняк (Харківський гідрометеорологічний інститут і університет), О. Г. Білоус (Харківський електротехнічний інститут і університет), О. М. Губер (Харківський медтехнікум), викладач математики Є. Г. Пантелеймонова (Український бібліотечний інститут), викладач російської мови і літератури С. П. Пушніков (робітфак Харківського електротехнічного інституту), викладач хімії і фізики М. М. Шварц (Харківський авіаційний інститут). Однак сумісництво дещо обмежувало активність викладачів у навчальній і, особливо, позашкільній роботі, на що справедливо нарікало керівництво навчально-виховної частини комуни. Цей факт також був зафіксований і у висновках бюро Держинського райпарткому Харкова “Про стан виховної роботи серед комунарського колективу комуни НКВС УСРР імені Ф. Е. Держинського” від 13 березня 1935 року. Із 30 педагогів – говорилося в документі – лише 14 працюють без сумісництва, інші 16 чоловік “одночасно перебувають в інших вишах і технікумах”.

Проаналізувати віковий і гендерний склад викладачів шкільного комбінату комуни за обмеженістю джерел ми теж змогли лише на основі даних за квітень 1936 року. Співвідношення чоловіків і жінок у педагогічному колективі, що складався, як ми вказували вище, з 34 осіб, на цей час було майже рівноцінним і становило 16 до 18, тобто 47,06% і 52,94%. Середній же вік педагогів на цей момент дорівнював приблизно 37 років 10 місяців. При цьому ми спостерігаємо досить широкий віковий діапазон – від 20 (Т. В. Дергачова) до 58 (О. З. Юрченко) років. До старшого покоління, окрім Юрченко, належать такі досвідчені педагоги комуни, як Н. Ю. Білецька, Є. С. Магура і С. П. Пушніков (1883 року народження), Є. Г. Пантелеймонова (1986 р. н.), О. Б. Губер і М. М. Шварц (1887 р. н.). Молоде покоління педагогічного колективу представлено численною групою 1905–1908 років народження: О. Г. Білоус, І. О. Борок, М. Г. Вігунська, Г. І. Добродицький, К. В. Іванов, І. В. Мартиненко, М. С. Омельченко, Н. І. Слепцова, Л. П. Стрільбицька і В. П. Фортунатов. Аналіз особливостей педагогічного складу комуни засвідчує, що А. С. Макаренко, не зважаючи на всі несприятливі суб’єктивні й об’єктивні фактори, у своїй кадровій стратегії дотримувався власних принципів формування педагогічного колективу, про

які він говорив 16 жовтня 1938 року, виступаючи перед педагогами в Ленінградському обласному Будинку вчителя.

Освітній рівень педагогів комуни імені Дзержинського, як свідчать документи, був доволі неоднорідний. Але ця вада була характерною не лише для її навчального комбінату. Неоднорідна і не досить висока освіченість учителів середніх навчальних закладів наприкінці 20-х – на початку 30-х років була типовою навіть у столичному Харкові. Аналіз списків педагогічних працівників, станом на 1930/1931 навчальний рік, харківських трудових шкіл №№ 1, 3, 28, 30, 31, 33 виявив: осіб із незакінченою середньою освітою – 4,4 %, із середньою освітою – 32,35%, незакінченою вищою освітою – 12,5%, вищою освітою – 50,36%. З метою розрахунку уніфікованого показника освіченості педагогів ми кожному рівню освіти присвоїли умовний індекс: незакінчена середня освіта – 0,5, середня – 1, незакінчена вища – 1,5, вища – 2. Таким чином, середній показник формального рівня освіти вчителів харківських трудових шкіл становить 1,55.

Що ж стосується педагогічного колективу комуни імені Дзержинського, то, на жаль, об'єктивні дані про рівень їхньої формальної освіти датовані лише 1935–1936 роками. Так, на червень 1935 року, тобто в останній місяць роботи А. С. Макаренка в комуні, серед тих 23 представників її педагогічного складу, анкетні дані яких збереглися в архіві, середню освіту мали 7 (30,44%); незакінчену вищу – 3 (13,04%); вищу – 13 (56,52%). Відповідно до наведеної вище схеми розрахунків, приблизний середній коефіцієнт рівня освіти педагогів комуни на момент звільнення Макаренка складав 1,63. Охопити ж весь педагогічний склад комуни подібними обчисленнями ми можемо лише на основі даних станом на квітень 1936 року. На цей час у комуні працювало 34 викладачі; з них із середньою освітою – 10 (29,41%); з незакінченою вищою освітою – 3 (8,82%); з вищою освітою – 21 (61,77%). Середній коефіцієнт рівня освіти педагогів на цю пору виявився навіть дещо більшим, ніж попередній, і дорівнював 1,66.

Не менш важливим професійним показником педагогічного колективу комуни виступає величина стажу практичної педагогічної діяльності. На жаль, у анкетах за квітень 1936 року дані про педагогічний стаж точно зазначені лише для 11 педагогів, але можна приблизно оцінити тривалість роботи в школі комуни Т. В. Дергачової – 1 рік. Також довжину педагогічного шляху О. З. Юрченко ми маємо змогу оцінити за її спогадами, а тривалість педагогічної діяльності В. М. Терського розкрита в біографічних дослідженнях про нього. Таким чином, середній стаж 14 викладачів із числа педагогічного колективу навчального комбінату комуни імені Дзержинського в указаний період досягав 12 років 3 місяців. Найбільший професійний стаж мала старша група педагогів – О. З. Юрченко (36 років), Є. С. Магура (26 років), О. М. Губер (22 роки), Г. Є. Березняк і В. М. Терський (по 18 років). Також у анкетах йдеться про великий професійний досвід Н. Ю. Білецької та С. П. Пушнікова. Порівняно невеликий педагогічний стаж мали: М. І. Коваленко (12 років), Т. Д. Татаринів (11 років), В. П. Фортунатов (10 років), К. В. Іванов (6 років), І. В. Мартиненко (5 років) і І. О. Борок (4 роки), а такі викладачі, як Т. В. Дергачова, Г. Є. Іванов і В. І. Магура, лише розпочали свою педагогічну кар'єру. Причому остання, попри зрілий вік, лише наприкінці 1935 року почала викладати у неповній середній школі комуни, до тих пір знаходячись на утриманні чоловіка.

Для вивчення характеру професійного середовища комуни імені Дзержинського, яке виступало провідним фактором виховання комунарів як потенційних професійних діячів, ми здійснили широкий і цілеспрямований пошук будь-яких відомостей про життєвий шлях, індивідуальні особливості, неповторний стиль діяльності членів її педагогічного колективу. Джерелами для дослідження професійних характеристик педагогів комуни виступили архівні документи, мемуари і макаренкознавчі розвідки.

Найяскравішими постатями серед плеяди педагогів комуни є, безперечно, такі визнані професіонали, як Т. Д. Татаринів, В. М. Терський, С. О. Калабалін, Є. С. Магура і С. П. Пушніков.

Документи містять більш або менш докладну інформацію також щодо інших викладачів школи, робітфаку й технікуму комуни. Хоча згадки про цих людей ми лише іноді знаходимо у

творах Макаренка, накопичені дані дозволяють сформувавши загальну оцінку їх професійного рівня.

Цілком природно, що виробничий профіль комуни покладав особливо важливі завдання на викладачів предметів фізико-математичного циклу, однак у перші роки кадрові проблеми, очевидно, не дозволяли наблизитись до їх реалізації. Одним із перших учителів математики школи комуни був Є. В. Бершетін, ім'я якого вперше з'являється у зв'язку з деяким непорозумінням. 15 квітня 1930 року в номері газети "Дзержинець" був надрукований лист- відповідь Макаренка на замітку комунара Скребнева, поміщену в тому ж номері, у якій ідеться про те, що викладач комуни Бершетін, помітивши відсутність запобіжника на циркулярній пилці в комунарській майстерні, сказав про це завідувачу, але той, нібито, поставився до цього факту байдуже. Макаренко заперечував як відсутність запобіжника, так і свою розмову з цього приводу з Бершетінім. Можна припустити, що Бершетін сам спровокував конфліктну ситуацію, неправдиво інформувавши вихованця про свою розмову з Макаренком, оскільки не входив до числа людей, особливо шанованих останнім. Оцінку педагогічної кваліфікації Бершетіна і відповідне ставлення до нього Макаренко розкриває в листі до Букшпана, написаному 29 грудня 1930 року. Нарікаючи на дефіцит по всіх робітфаках Харкова викладачів математики, педагог констатує: "Я ось уже 2 роки задовольняюся таким бараклом, як Бершетін <...>, а це означає, що може бути дуже поганим становище наших студентів з математикою у виші". Наведений уривок дозволяє припустити, що Бершетін працював у комуні, очевидно, приблизно з кінця 1928 року. Звільнився з комуни Бершетін, відповідно до наказу, 7 лютого 1931 року, а на його місце викладача математики і фізики з місячним випробувальним терміном 4 лютого був призначений І. В. Мартиненко.

Професійні здібності Івана Володимировича Мартиненка (1907 – ?), що перейшов до комуни з Ленінського цукрового заводу, попри його молодий вік і середню освіту, отримали зовсім інші відгуки: "<...> предмет свій знає. До обов'язків ставиться добросовісно. Бере участь у громадській роботі як у школі, так і серед комунарів. Користується авторитетом серед комунарів і викладацького колективу. Має подяку за добру постановку роботи". Він був прикріплений до першого курсу робітфаку комуни, виступав із характеристикою вивчення комунарами математики на засіданнях педагогічної ради, а на початку 1934 року виконував обов'язки її секретаря. Той факт, що 10 листопада 1934 року на засіданні педагогічної ради комуни Мартиненко робив доповідь про стан успішності 7-річки комуни за жовтень, дає підстави припустити, що приблизно з цього часу він був завідувачем навчальної частини цього структурного підрозділу навчального комбінату. Його перу як керівника навчальної частини школи належить, очевидно, і стаття, підписана лише одним ініціалом М, у "Дзержинці" від 5 січня 1936 року, яка інформує читачів про проведену виробничу нараду педагогічного колективу комуни. Відомо також, що до комуни він перейшов з Ленінського цукрового заводу. Мартиненко згадується А. С. Макаренком лише одного разу – в листі до дружини під час "кримського" походу комуни 1931 року: "Вчора до Харкова виїхав Мартиненко з листом до Мазо, у якому ми умовляємо його дозволити нам похід на Одесу <...>. Мартиненко повинен 28 дати нам блискавку про згоду Мазо на наш похід до Одеси".

Одним із найстарших (1893 р. н.) і найдосвідченіших педагогів комуни з вищою освітою був Григорій Євдокимович Березняк, викладач математики робітфаку з 10 вересня 1932 року. Про його роботу, на жаль, відомо, як уже згадувалося, лише те, що з початку 1933–1934 навчального року він був прикріплений до курсу IV А робітфаку комуни, а з утворенням технікуму відповідав за І Б курс його електромеханічного відділення. Проте архіви зберегли характеристику Березняка, складену керівництвом: "Як викладач дуже цінний працівник, що має високу кваліфікацію і великий досвід як методист. Керує математичним циклом дисциплін. Серед учнів користується великим авторитетом. Дуже вдумливий педагог, що часто дає цінні пропозиції з питань виховання. Багато віддає часу додатковим заняттям з відстаючими, бере багато участі у громадському житті педагогічного колективу і комунарів". На своїй посаді Григорій Євдокимович залишався принаймні до квітня 1936 року.

Ще старшою за віком, але таким же високим професіоналом, як і Березняк, була Євгенія Георгіївна Пантелеймонова. Вона мала вищу освіту і почала викладати математику на робітфаці комуни в 1933 році, а пізніше була призначена відповідальною за III курс електромеханічного відділення технікуму. Цікаву характеристику Пантелеймонова отримала від свого керівництва: “Як викладачка високо кваліфікована і добросовісно ставиться до своїх обов’язків. Багато уваги приділяє роботі з відстаючими, організуючи додаткові заняття. Вона дуже жива, енергійна і з особливою чуйністю реагує на всі явища громадського життя комуни. Авторитетна серед комунарів”.

Пізніше, 5 лютого 1934 року, на посаду вчителя математики у неповній середній школі прийшла Ксенія Олексіївна Волочаєва (1896 – ?), яка раніше працювала в Кривому Розі на руднику імені Шварца. Хоча вона, як і Мартиненко, не мала вищої освіти, проте працювала бездоганно, відповідала за 5-й клас школи комуни, була премійована за добросовісну роботу місячним окладом і на квітень 1936 року зуміла зарекомендувати себе як добрий професіонал: “Сповна кваліфікована, у роботі чітка і старанна. Віддає багато уваги своєму класу як керівничка. Веде додаткові заняття з невстигаючими. У громадській роботі участь бере”.

Певні нарікання з боку керівництва викликав викладач фізики у 7 класі неповної середньої школи і на робітфаку Йосип Васильович Рубан (1903 – ?), який працював у комуні з 10 жовтня 1932 року: “До роботи ставиться добросовісно, але не може сповна забезпечити інтересів учнів і тому бажана заміна. У громадському житті комуни бере недостатню участь”. Відповідно він був охарактеризований і партійними органами комуни як працівник посередній, у громадському і політичному житті малоактивний, у якого, до того ж, спостерігаються “схильності до єврейського націоналізму”. Не зважаючи на це, а також на те, що мав лише неповну вищу освіту, Рубан продовжував працювати в комуні ще у 1936 році, а можливо, і далі. Як відомо, в червні 1933 року він командирований у числі інших педагогів для супроводження комунарів під час літнього походу, з початку 1933–1934 навчального року був прикріплений до курсу IV Б робітфаку комуни, а через рік став відповідальним за I В курс електромеханічного відділення технікуму.

Останній, хто, за нашими даними, уособлював фізичну кафедру шкільного комбінату, був Михайло Максович Шварц. Із 1934 року, крім фізики у неповній середній школі комуни, він викладав хімію для студентів її робітфаку. Характеристика Шварца цілком відповідає рівню його досвідченості та освіти: “сповна кваліфікований працівник. Він точний і акуратний у своїй роботі”. Відмічається також його добросовісне ставлення до обов’язків класного керівника, авторитет і громадська робота серед комунарів, яка полягала в систематичному відвідуванні гуртожитку, влаштуванні екскурсій тощо.

Цикл природничих дисциплін представляла викладач природознавства на робітфаці Ольга Миколаївна Губер. Вона, почавши працювати в комуні з 11 серпня 1935 року, вже на весну наступного року встигла створити біологічний кабінет і здобути добру репутацію як людина, що “має великий досвід, з любов’ю ставиться до роботи”. При цьому статус сумісника, який вимагав основний робочий час проводити у навчальних закладах міста, не дозволяв Губер брати участь у громадському житті комуни. Для викладання природознавства у неповній середній школі комуни за два місяці після Губер було прийнято Людмилу Павлівну Стрільбицьку (1907 – ?). Судячи з характеристики, датованої квітнем 1936 року, вона досить швидко завоювала славу одного з найкращих педагогів комуни: “сповна кваліфікована. Добросовісно готується до занять і вміє викликати цікавість до свого предмету. У громадському житті шкільного комбінату відіграє керівну роль як профуповноважений. Достатньо уваги приділяє роботі з комунарами у побуті. Енергійна, жива, користується авторитетом серед педагогів і учнів”.

У роботах Макаренка згадуються імена ще двох людей, які, очевидно, викладали біологічні дисципліни в комуні у перші роки її існування. У листі до дружини від 4 вересня 1931 року як одна із учасників кримського походу комуни названа дехто Коркішко. Про те, що Коркішко дійсно представляла біологічний цикл предметів, можна зробити висновок із її участі в засіданні педради комуни 21 грудня 1932 р., де вона виступала з підсумками вивчення комунарами біології у першому триместрі. Остання знайдена нами згадка про неї як педагога комуни припадає на

липень 1933 р. Крім неї, як викладач біології зазначений А. С. Макаренком у фінансовому звіті педагог Платонов. Згадки про нього ми знаходимо в протоколах засідання педагогічної ради робітфаку – перша датована 26 серпня 1933 року, остання – 29 червня 1934 р.

Патронат над комуною імені Дзержинського органів ДПУ-НКВС висував особливі вимоги до загальної політичної ситуації в ній, що передбачали ретельність і обачливість у питаннях підбору викладачів політичних дисциплін. Предметами даного циклу в комуні були історія класової боротьби, поточна політика, політична економія, суспільствознавство тощо. Документи зберегли імена трьох представників кафедри політичних дисциплін комуни: О. Г. Білоуса, М. С. Омельченка і М. В. Тютякало.

Найпершим в документах навчальної частини комуни зустрічається Михайло Семенович Омельченко (1908 – ?), який був прийнятий у 1932 році, очевидно, з початку нового навчального року, на посаду викладача історії та географії неповної середньої школи і робітфаку комуни, а також керівника політзанять для студентів робітфаку. Вже 21 грудня 1932 р. він виступав на засіданні педради комуни з підсумками вивчення комунарами соціально-економічних дисциплін у першому триместрі. Дещо пізніше, восени 1934 року, Омельченко згадується як відповідальний за 7 А клас 7-річної школи комуни. Про нього йдеться у листі Макаренка до дружини 8 вересня 1933 р.: “Між іншим, ми соцека на твоє місце і Омельченка, так і не знайшли партійця <...>”. Відсутність його на роботі наприкінці літа і восени 1933 р. пояснюється військовою службою; ця обставина змусила педагогічну раду прикріпити Омельченка до групи першого курсу робітфаку, яка ще мала формуватися з новоприйнятих до комуни членів. На своїй посаді Омельченко залишався і після звільнення Макаренка з комуни. У цей час керівництво констатувало, що Омельченко “як педагог і громадський діяч (рос. – общественник) є цінним працівником для комуни. Маючи добру кваліфікацію, він уперто працює над підвищенням її, чим і створює собі авторитет серед комунарів. Він близько знає комунарів у побуті, де часто веде політбесіди”. Тут примітною виступає одна обставина – для Макаренка висока кваліфікація значила набагато більше, ніж безпартійний статус керівника політзанять, що залишався незмінним принаймні до весни 1936 року.

З початком нового 1933 – 1934 навчального року школа і робітфак комуни поповнилися відразу двома істориками. Олексій Григорович Білоус (1906 – ?), який паралельно викладав ленінізм і історичний матеріалізм у Харківському університеті, не лише читав історію і був прикріплений до курсу III Б робітфаку, але й нетривалий час, у березні 1934 року, керував ним. Сумісництво Білоуса все ж дозволяло йому достатньо часу і енергії приділяти урочній і позаурочній роботі з комунарами, що і знайшло своє відображення у ставленні до нього керівництва: “Має високу кваліфікацію і вперто працює над собою, він пропонує навчальний матеріал живо, змістовно, чим підвищує цікавість учнів до історії. <...> Бере велику участь у житті колективу комунарів і педагогів. Керує марксо-ленінським гуртком серед педагогів. Він заслужено користується великим авторитетом у комуні”.

Марта Василівна Тютякало (1903 – ?) – єдина з викладачів політичних дисциплін, хто належав до лав КП(б)У. Вона посіла посаду вчителя історії і суспільствознавства в неповній середній школі, а також керівника політзаняттями на робітфаку. Статус кандидата в члени партії дозволив Тютякало керувати школою вивчення історії ВКП(б) при партійному комітеті комуни. Відомо, що вона “вищою мірою добросовісно” ставилася до своїх педагогічних обов’язків і постійно працювала над підвищенням своєї кваліфікації; крім того, брала активну участь у громадському житті комуни, “дорожила комуною” і користувалася заслуженим авторитетом серед її колективу. За сумлінність Тютякало була навіть премійована путівкою до санаторію.

На відміну від Омельченка, вузьким спеціалістом-географом із вищою освітою була Анастасія Федорівна Спичкіна (1895 – ?), яка працювала в комуні з 1934 року і за цей час була визнана сповна кваліфікованим і дуже добросовісним працівником, що “бере участь у громадській роботі серед комунарів”.

Філологічні дисципліни, які достойно були представлені особами Є. С. Магури і С. П. Пушнікова в комуні викладали ще декілька педагогів. Найпомітнішою з них була викладач

української мови і літератури семирічки з листопада 1935 р. – Катерина Гаврилівна Черепаківна (1898 – ?). Судячи з характеристики, рівень її кваліфікації і робота цілком задовольняли керівництво, підкреслювалося її добросовісне ставлення до своїх обов'язків класного керівника та викладача, авторитет серед комунарів. Разом із тим, за п'ять місяців перебування в комуні Черепаківна не проявила себе як громадський працівник. Запрошення Черепаківни до комуні було, вочевидь, викликано не лише наявністю вакансії, але й браком професіоналізму її молодшої і менш освіченої колеги – учителя української мови неповної середньої школи Марії Григорівни Вігунської (1908 – ?), яка прийшла до комуні у 1934 році, маючи за плечима лише один курс мовно-літературного відділення вишу і майже без жодного педагогічного стажу. Відповідну оцінку Вігунської ми знаходимо і в її характеристиці: “Недостатньо кваліфікована, для роботи у школі комуні не підходяща і підлягає заміні”. Окрім названих педагогів, із 1 вересня 1932 р. по 15 вересня 1933 р., будучи студенткою, під час педагогічної практики викладала російську і українську мови на робітфаці комуні і одночасно була “педагогом з обліку” Євгенія Треньова. Про це свідчать видані їй Макаренком 7 травня 1933 р. і 2 лютого 1934 р. довідки.

Російську, а одночасно й німецьку мови з 25 серпня 1933 року на робітфаці комуні викладала Наталія Юліанівна Білецька. Попри саму лише середню освіту, вона мала великий досвід, і керівництво визнавало її як висококваліфікованого педагога. Білецька віддавала дуже багато часу педагогічній роботі в комуні у позашкільні години – працювала з відстаючими, проводила виховну роботу в побуті, активно виявляла себе на громадській роботі, як у педагогічному колективі, так і в колективі комунарів.

У перших числах 1936 року до складу педагогічного колективу комуні ввійшла Сусанна Яківна Блох (Орлова) (1896 – ?). Її призначення було викликано необхідністю викладання російської мови у 4, 5 і 6 кл. неповної середньої школи. Прийняття педагога з середньою освітою і без відповідних рекомендацій, напевно, іноді викликалося гострим кадровим дефіцитом, що, звісно, позначалося на якості викладання. Про Блох у документах зберігся запис: “Як педагог недостатньо кваліфікована і підлягає заміні. Не вміє організувати клас до роботи і в умовах комуні не виявляє достатніх виховательських якостей. Серед учнів не користується авторитетом”. Зовсім інше враження про свою роботу змогла створити дружина Є. С. Магури Віра Іванівна (1894 – ?), хоча почала викладати російську мову в неповній середній школі комуні лише з 2 листопада 1935 року, а до того була на утриманні чоловіка. В її характеристиці є такі слова: “За короткий термін роботи показала себе досвідченим добросовісним педагогом, що вміє організувати клас. Бере активну участь у громадському житті комуні”.

Ми також встановили декілька імен представників “іноземної” частини філологічної кафедри шкільного комбінату комуні. До їх числа, окрім Білецької, відносяться І. Б. Браун, Т. В. Дергачова і, за деякими даними, О. Г. Черняєва.

Ісай Борисович Браун, про якого вже говорилося вище зайняв вакансію викладача англійської мови на робітфаці комуні 15 вересня 1934 року. Характеристика, складена на Брауна у квітні 1936 року, свідчить, що політична незаангажованість не завадила йому досить непогано виконувати свої викладацькі обов'язки: працівник задовільний, предмет свій знає, до роботи ставиться добросовісно.

Викладач англійської мови семирічки Тамара В'ячеславівна Дергачова (1916 – ?) свою громадську активність теж не проявила, але з іншої причини – за короткий термін перебування в комуні просто не встигла цього зробити. В той же час, її професійні характеристики не залишилися непоміченими з боку керівництва: “Незважаючи на труднощі викладання англійської мови, результати роботи позитивні. До роботи ставиться добросовісно і прагне до підвищення своєї кваліфікації, як педагога”. Такі успіхи тим більш варті уваги з огляду на її невеликий педагогічний стаж і відсутність вищої освіти.

Є підстави припустити, що іноземну мову викладала в комуні й Олена Григорівна Черняєва, оскільки саме вона на засіданні педради 21 грудня 1932 р. виступала з підсумками вивчення комунарами німецької мови в першому триместрі. Про Черняєву загалом відомо всього декілька фактів: як вихователь комуні вона вперше зазначена у березні 1930 року, у ці ж дні увійшла до

складу комісії з підготовки до святкування 1-го Травня. На початку квітня 1930 р. Черняєва знаходилася в президії звітно-виборних зборів колективу комуни, у грудні 1932 року виконувала обов'язки секретаря педагогічної ради, остання ж знайдена нами згадка про неї датована липнем 1933 р.

Досить чисельну кафедру педагогів комуни імені Дзержинського склали вчителі-груповоди, що працювали переважно з молодшими комунарками. Найдосвідченішою з учителів початкових класів вважалася землячка Макаренка Олена Захарівна Юрченко (1878 – ?). Перед тим, як у 1933 році потрапити до комуни, вона 33 роки працювала в одній із крюківських шкіл. Крюківське міське приходське народне училище, в якому О. З. Юрченко (в дівочтві – Герасимова) розпочала свій педагогічний шлях, спочатку містилося в будинку, що належав купцю І. П. Герасимову, в подальшому – попечителю даного училища. Пізніше, приблизно в 1907 – 1909 роках, вона вийшла заміж за нещодавно призначеного завідувачем цього закладу (який було перейменоване на 5-те міське початкове училище) Д. П. Юрченка. Її чоловік, за словами молодшого брата А. С. Макаренка Віталія, був на той час одним із небагатьох представників крюківської інтелігенції, а пізніше навіть увійшов до літературно-музичного гуртка, що утворився навколо Антона Семеновича та його подруги Є. Ф. Григорович. Всі ці обставини роблять майже очевидним знайомство О. З. Юрченко з А. С. Макаренком задовго до приходу її в комуни, проте із невідомих причин у своїх спогадах вона цей факт приховала. Олена Захарівна мала добре знати також і згаданого вище Віталія Семеновича Макаренка – одного з її учнів у міському початковому училищі в 1903 – 1906 роках.

У комуні, як свідчать документи, Юрченко неодноразово була премійована за добру роботу і отримала відмінну характеристику від керівництва: вчителька з великим досвідом, уміло підходить до комунарів, добросовісний, старанний працівник, що бере активну участь у громадській роботі і побуті вихованців. Відома записка А. С. Макаренка до О. З. Юрченко приблизно грудня 1934 року, в якій він просить її взяти на себе турботу про костюми для гуртка імені Балицького в процесі, очевидно, підготовки новорічного свята. Також вона зазначена у категорії “Педагоги” у “Типах і прототипах” до “Педагогічної поеми”.

Інші вчителі початкових груп семирічки, відомості про яких нам вдалося знайти, на жаль, не демонстрували рівня майстерності, подібного до Юрченко. Пізніше були прийняті до комуни, наприклад, такі груповоди, як Пелагея Гаврилівна Безсалова (1903 – ?) і Наталія Іванівна Раківненко (1890 – ?). Перша, почавши працювати з 17 жовтня 1935 року, вже незабаром була визнана недостатньо теоретично підготовленою, недосвідченою в роботі серед безпритульних і пасивною в громадській діяльності, але наявність організаційних здібностей усе ж вселяла в керівництво надію, що Безсалова “справу цю зможе освоїти”. Педагогічна ж кар'єра в комуні Н. І. Раківненко, навпаки, оптимізму в керівництві не викликала: “Працює груповодом II класу, дуже важкого за складом. З роботою своєю не зовсім справляється. Не вміє створити у класі трудову дисципліну, у наслідок чого багато що випадає із її поля зору як педагога. У громадському житті комуни участі не бере. Підлягає заміні”.

У 1935 році склад груповодів поповнила Марія Михайлівна Горохова (1890 – ?). “Як викладач вона сповна кваліфікована, з достатнім досвідом, – зазначалося у складеній на неї характеристиці, – але в умовах роботи в комуні, де приходиться мати справу з дітьми, що проявляють різноманітні інтереси, підвищену темпераментність, в'яла”. Пасивність у громадському житті комуни Горохової керівництво пояснювало частково тим, що вона мешкала за межами Харкова. Останнім для роботи в першому класі школи був прийнятий на випробувальний термін у березні 1936 р. Геннадій Євгенович Іванов (1896 – ?), який мав вищу освіту, але, незважаючи на 40-річний вік, лише два роки педагогічного стажу. Інші дані про його діяльність у комуні поки що невідомі.

Окрім С. О. Калабаліна, історія розвитку фізичної культури комуни імені Дзержинського пов'язана з іменами ще декількох педагогів. Очевидно, на місце звільненого Калабаліна наказом по комуні з 5 березня 1931 року інструктором фізкультури призначений дехто Фомін, про діяльність якого інших відомостей нам поки що знайти не вдалося. Другим педагогом, достовірної інформації про якого теж бракує, був Я. М. Гердель, зазначений інструктором

фізкультури комуни в документах лише за листопад 1935 р. І, нарешті, третім, хто лише епізодично зустрічається в документах комуни у статусі інструктора фізкультури, є людина на прізвище Смола. Він 21 грудня 1932 р. брав участь у засіданні педагогічної ради комуни, а 28 лютого 1933 року в засіданні ради командирів, командировався, відповідно до наказу від 28 червня 1933 року, в числі інших педагогів як інструктор фізкультури для супроводження комунарів під час літнього походу, 17 жовтня 1933 р. був присутній на засіданні комісії з питання про перегляд навчальної системи комуни. Останній раз Смола зустрічається в документах 14 листопада 1933 року.

У 1934 р., комуна отримала працівника, що не лише залишався на цій посаді декілька років, але й зумів викликати до себе велику повагу – В'ячеслава Петровича Фортунатова (1905 – ?). Він прийшов, очевидно, з початком нового навчального року, оскільки ще на кінець березня – початок квітня в комуні існувала вакансія інструктора фізкультури. Новим педагогом керівництво було задоволене: “Працівник добросовісний. Справу свою добре знає. Дисциплінований. Користується авторитетом серед комунарів. Бере участь у громадській роботі комуни. Має подяку за добру роботу. Займаній посаді відповідає”.

Однак найстаршим серед інструкторів фізкультури членом педагогічної ради комуни 1935–1936 рр. був Костянтин Васильович Іванов (1908 – ?). Свою діяльність у комуні він розпочав ще у 1930 році, являючись, очевидно, одним із тих педагогів, які були запрошені у зв'язку з відкриттям робітфаку. До весни 1936 року, тобто часу, коли НКВС зажадало від керівництва комуни підготувати характеристики на всіх педагогічних працівників, Іванов заслужив славу людини, що цілком відповідає своїй посаді, до роботи ставиться добросовісно, користується авторитетом, віддана комунарському колективу і добре проводить громадську роботу серед комунарів. За добру роботу К. В. Іванов був премійований.

Військовим керівником комуни з 4 грудня 1932 року працював Георгій Іванович Добродицький (1906 – ?). Він мав незакінчену вищу освіту і за плечима службу в лавах Робітничо-селянської червоної армії на посаді командира взводу запасу. Добродицький не мав стягнень, неодноразово був премійований і характеризувався керівництвом як працівник, який до роботи ставиться добросовісно і добрий організатор. Особливо підкреслювалося, що він користується “великим заслуженим авторитетом серед комунарів”. Георгій Іванович теж у червні 1933 року, як військкерівник, наказом по комуні був відряджений для супроводження комунарів під час літнього походу. Восени 1934 року він виконував обов'язки секретаря педагогічної ради і саме в цьому статусі 17 жовтня брав участь у засіданні комісії з питання про перегляд навчальної системи комуни. Макаренко згадує його лише раз: комунару Шварцу в листі від 10 вересня 1933 р. радить звернутися до Добродицького, очевидно, саме як до секретаря, щодо відновлення документів для вступу до університету.

Не варто забувати, що в умовах 30-х років досить помітну роль у вирішенні педагогічних завдань комуни відігравали її політвихователі. Абстрагуючись від суто ідеологічної складової їх діяльності, ми маємо визнати той великий внесок у дисциплінування і згуртування комунарського колективу, налагодження самоврядування, стимулювання навчальної й виробничої діяльності, який вони забезпечували. Найпершим, очевидно, політвихователем комуни був Юрченко, який також планувався послужити прототипом персонажа “Педагогічної поеми” С. І. Юрського і у “Типах і прототипах” отримав таку характеристику: “Політвихователь у комуні імені Дзержинського, організатор комсомолу. Фактично молодий і сам іде за комсомолом”. Юрченко не залишив по собі великого сліду в історії комуни, ми знайшли лише декілька фактів його діяльності: 27 травня 1929 року наказом по комуні він був призначений у склад робочого чергування разом із Коган, Дроботовою й Терським, а у липні-серпні того ж року був присутній на деяких засіданнях ради командирів комуни. Звільнений Юрченко був наказом по комуні з 25 травня 1930 року, що підтверджується і дописом у стінгазеті “Дзержинець”: “Знятий Юрченко, на його місце – Петро Йосипович Барбаров”.

П. Й. Барбаров, згідно наказу, почав виконувати свої обов'язки вже з 15 травня 1930 року. Одночасно з посадою політкерівника, він по січень 1932 року був і заступником завідувача

комуни. Макаренко, як відомо, зобразив свого заступника в образі Варварова у “Марші 30 року”. Барбаров як політкерівник часто бере участь у засіданнях ради командирів комуни, а 26 лютого 1931 року призначений командиром воєнізованого загону комунарів і службовців комуни, сформованого для участі у маневрах. Вже в похилому віці він опублікував невеликі мемуари про комуни та свого видатного наставника.

До категорії політвихователів певною мірою можна віднести й піонервожатих комуни, але їх роль у налагодженні педагогічної роботи поки що залишається нерозкритою. Відомо тільки, що 22 лютого 1936 року перейшов до комуни з харківського кінотеатру “Ударник-масовик” піонервожатим на випробувальний термін дехто Леонід Іванович Дубровін – чоловік 1911 року народження, член ЛКСМУ з середньою освітою і лише з одним роком навчально-педагогічного стажу. До квітня того ж року Дубровін ще не встиг проявити своїх здібностей, а тому певної характеристики не отримав.

В історії комуни зустрічається декілька педагогів, чия роль у навчальній частині головним чином асоціюється з виконанням певних керівних функцій. 31 березня 1934 року наказом по комуні призначений на посаду завідувача робітфаку І. Г. Бушанський, що змінив на цьому посту О. Г. Білоуса. Він перебував на зазначеній посаді протягом квітня (виступав на засіданні педагогічної ради з доповіддю про загальні підсумки успішності комунарів за березень місяць), травня і останній раз зустрічається як керівник робітфаку 29 червня 1934 року. Саме цього дня на засіданні педради Бушанський робив доповідь про організацію технікуму.

Значне ускладнення навчальної системи комуни, пов'язане з організацією восени 1934 року технікуму, призвело до необхідності утворення на місці робітфаку і підготовчих груп нового комплексного освітнього закладу – шкільного комбінату. Посаду завідувача цього комбінату обіймав, очевидно, з моменту його утворення, Ісак Йосипович Борок (1908 – ?), датою приходу якого до комуни зазначено 19 лютого 1934 року. Борок мав вищу освіту, чотирирічний “навчально-виховний педагогічний стаж” і зберігав свою посаду щонайменше до квітня 1936 року (хоча на 27 листопада 1935 р. в документах зазначений як тимчасово виконуючий обов'язки директора шкільного комбінату). На весну 1936 року він здобув репутацію “добросовісного доброго працівника” та “великого громадського діяча” (рос. – общественника), який знає доручену справу, користується авторитетом серед викладацького складу та комунарів. Керівництвом комуни Борок навіть був премійований двотижневим заробітком. Однак значним ускладненням його діяльності, що відобразалося на дорученій справі, виступав незадовільний стан здоров'я – захворювання на туберкульоз. На засіданнях педагогічної ради Ісак Йосипович брав активну участь в обговоренні нагальних питань навчальної роботи, виступав у комунарській пресі – 5 січня 1936 року, наприклад, у “Дзержинці” підвів підсумки роботи шкільного комбінату комуни над підвищенням якості навчання за останні півроку. А 13 березня 1936 року в 11 номері “Дзержинця” підтримав опублікований цією ж газетою двома тижнями раніше під назвою (рос.) “Крепче драться за дисципліну” виступ Макаренка. В статті “Кріпите дисципліну” він нагадав тему виступу Макаренка, навів конкретні факти дисциплінарних порушень учнями шкільного комбінату комуни та описав ті заходи, що вживаються самоврядуванням і адміністрацією для вирішення вказаних проблем.

Педагог на прізвище Вахрамеев майже не залишив по собі достовірної інформації, хоча відомо, що він 2 червня 1934 року наказом по комуні був призначений помічником (із передачею в його розпорядження типографії) начальника педагогічної частини комуни, тобто Макаренка. Неофіційно Вахрамеев виконував подібні обов'язки й раніше, оскільки 10 травня, очевидно, у відсутність Макаренка, підписав наказ по комуні як начальник її педагогічної частини.

Як стало відомо, вкрай негативне ставлення Макаренка до педологів не врятувало його дітище від представників цієї науки – вже після переведення педагога-письменника у Відділ трудових колоній НКВС України до комуни у вересні 1935 року була прийнята педолог з вищою освітою Ніна Іллівна Слєпцова (1905 – ?). Те, що вона на початок квітня 1936 р. “проявила себе кваліфікованим працівником” і “зуміла знайти довіру” серед дітей, “особливо тих, що потребують індивідуального підходу”, ймовірно, три місяці потому не врятувало її посаду в комуні від відомої

постанови ЦК ВКП(б) “Про педологічні перекручення в системі наркомосів”, що вийшла 4 липня. В роботах Макаренка ми не знайшли згадок про наявність штатного педолога в комуні, тому обставини цього нововведення “педологічно невразливих чекістів”, щойно він залишив установу, залишаються незрозумілими. Те, що в дитячих колоніях системи НКВС у ті часи працювали педологи, доводять слова самого Макаренка про короткочасне, з жовтня 1936 по січень 1937 року, завідування Броварською колонією: “Мені самому довелося прийняти таку колонію, яка була цілком під владою педологів”. Таким чином, саме в той час, як Макаренко розпочав боротьбу з педологією в Броварах, у його рідній комуні імені Дзержинського була започаткована педологічна служба.

Нам не вдалося, на жаль, встановити предмет, який викладав у школі й на робітфаці комуні педагог на прізвище Багмут. Його ім'я зустрічається в діапазоні часу між липнем 1933 р. і листопадом 1934 р. Відомо лише, що Багмут на вересень 1933 року був прикріплений до курсу II А робітфаку, а рік потому, у жовтні 1934 року, відповідав за 6 клас 7-річної школи. Так само епізодично в історії школи комуні зустрічається Цирульников, який на 21 вересня 1933 року зазначений як заступник начальника навчальної частини робітфаку, але вже у жовтні проходить по документах як секретар осередку ЛКСМ. Лише одну згадку ми знаходимо і про такого педагога, як Чарахчян, який 10 листопада 1934 року виступив із пропозиціями на засіданні педагогічної ради, на цьому ж засіданні обов'язки секретаря педради комуні виконувала така собі Шурова.

Зовсім мало відомостей залишилося про нетривалу педагогічну роботу на робітфаці комуні дружини Макаренка Галини Стахіївни Салько, яка, ми вже про це згадували, викладала соціально-економічні дисципліни. 5 січня 1935 року Салько писала синові Леву: “Мене особливо вразив комунар Зайцев, він з 1932 року в комуні, я його чогось не пам'ятаю. Антон говорить, що цей Зайцев у мене вчився”.

Цілком можливо, що певні викладацькі обов'язки покладалися й на такого освіченого спеціаліста з сільського господарства та економіки, як начальник фінансової частини комуні з квітня 1932 року Костянтин Семенович Кононенко (1889–1963). Упродовж своєї роботи в закладі Кононенко обіймав посади помічника головного інженера, начальника комерційно-фінансової частини, начальника комерційно-фінансового сектору Управління об'єднаними підприємствами комуні тощо. Наявність у комуні людини настільки глибоко освіченої в різних галузях знань навряд чи змогла пройти повз постійне прагнення Макаренка якомога вище підняти професійний рівень педагогічного колективу. Опосередкованим свідченням причетності Кононенка до викладацької роботи є його присутність 26 серпня 1933 року на засіданні педради робітфаку та 17 жовтня того ж року на засіданні комісії з питання про перегляд навчальної системи комуні. Кононенко, про якого Макаренко у вересні 1933 року написав “тепер мій перший друг”, окрім того став, по суті, першим поціновувачем “Педагогічної поеми”, прочитавши її ще в рукопису і не будучи в змозі стримати свій захват. Варто підкреслити: навіть такий знавець літератури як Макаренко був досить високої думки про обізнаність і смак К. С. Кононенка в літературній галузі.

Другою надзвичайно освіченою людиною із непедагогічних працівників комуні, що також неодноразово брав участь у засіданнях педагогічної ради, був інженер, один із проєктантів і організаторів виробництва електроінструментів комуні з березня 1931 р. – Петро Юхимович Силаков. Відомо, що він разом з іншими інженерами комуні – Сахаровим і Горбуновим – проходив по відомій “шахтинській справі” і, працюючи в комуні, відбував покарання. Силаков був обізнаний практично у всіх питаннях технічного розвитку комуні, оскільки займав низку ключових постів в управлінні її виробництвом: із серпня 1933 року обіймав посаду начальника відділу технічного планування Управління об'єднаними підприємствами комуні, а на 17 грудня вже зазначений як заступник головного інженера комуні, по тому до 4 березня 1934 року був начальником електроінструментального заводу. Наказом від 25 травня 1934 року цей високоосвічений інженер звільнявся від роботи в комуні з відрядженням у розпорядження відділу кадрів уповноваженого Наркомтяжпрому. В роботах Макаренка ім'я Силакова не зустрічається, але тісна співпраця цих людей не викликає сумнівів: вони є сусідами у ювілейній збірці комуні “Друге народження”, що вийшла в Москві 1932 року, також відомий випадок полеміки між ними на засіданні ради командирів комуні 22 лютого 1933 року з приводу затримки заробітної плати комунарів.

Присутність Силакова на засіданнях педагогічної ради восени 1933 року неодноразово зафіксована у протоколах – 26 і 31 серпня, 21 вересня, 3 і 17 жовтня. Його безпосередня причетність до реалізації виховних завдань комуні і педагогічна позиція можуть бути проілюстровані статтею “Народження марки “ФД”, де Петро Юхимович виявляє себе не меншою мірою педагогом, ніж інженером – розкриває взаємодетермінованість особистісного розвитку комунарів та їх професійного розвитку. Силаков також активно обговорював шляхи реформування навчальної системи комуні восени 1933 року і був одним із причетних створення технікуму. Саме він, очевидно, був викладачем циклу технічних дисциплін, уведених до навчального плану на робітфаци в 1933 році.



П. Ю. Силаков (праворуч) у кабінеті М. О. Горбунова, знімок із ювілейного альбому, створеного до 5-ї річниці заснування комуні, 1932 р. А. С. Макаренко залишив таку анотацію до цього фото: “Головний інженер тов. Горбунов, головний механік тов. Силаков слухають доповідь майстра ливарного цеху тов. Чурилова. На столі звичайний виробничий безлад та електросвердлувальна машина. На столі також можна розгледіти окуляри, очевидно, рожеві, найкращий доказ, що Чурилов не страждає оптимізмом з питання щодо браку у ливарні”.

У документах комуні фігурують також декілька педагогів, жодної інформації про яких нам досі не вдалося віднайти. Так, упродовж 1932–1934 років у протоколах педагогічної ради робітфаку комуні ми знаходимо імена людей, присутність яких на подібних зібраннях опосередковано засвідчує їх педагогічний статус: 21 грудня 1932 р. брала участь у засіданні людина на прізвище Денисенко, ім'я якої ще раз з'являється у липні 1933 р.; у вересні того ж 1933 року в складі ради присутній чоловік на прізвище Кулагін, а 14 листопада – Левицький; 29 червня 1934 у протоколі зазначено Малаканова, на грудневому ж засіданні ради виконувала обов'язки секретаря Мішурова. У липні 1933 р. в тарифну відпустку пішов педагог комуні Массон, на квітень 1934 року вчителем числився такий собі Гринвальд, 28 липня того ж року звільнені наказом з посади педагога Панаканов, Сивохін і Аврутін, очевидно, дружина начальника планового відділу комуні Г. Н. Аврутін, а 14 жовтня серед педагогів зазначені Бессонова, Бродський, Герасименко, Любомирська (Любомирова) та Н. І. Давидов, останній згадується ще й 3 червня 1935 р. Про Лідію Михайлівну Бессонову відомо, що вона вийшла заміж за завгоспа комуні, колишнього комунара І. М. Семенцова, а в подальшому активно займалася пропагандою спадщини А. С. Макаренка.

У часовому інтервалі між жовтнем-листопадом 1934 р. та липнем 1935 р. в документах зустрічаються педагоги В. І. Бородаєвська, С. І. Гівенталь, Єфіменко, Майборода, Ткачинський та Н. А. Чумак. У даному випадку велика кількість імен говорить про активну ротацію кадрів, що відображала загальну стратегію Макаренка в поліпшенні професійних якостей керованого ним педагогічного колективу.

Відкритим поки що залишається питання про роботу в комуні педагога Горьківської колонії Ярового. Він зустрічається на фото першого засідання педагогічної ради комуні 24 грудня 1927 р., що дає підстави вважати його у числі перших педагогів комуні. Але вже 29 квітня наступного року Яровий названий поряд із Весічем і Ковалем, які, як відомо, не полишали Горьківської колонії. Цього дня Макаренко у листі до дружини пише: “Яровий хотів оженитися на Шурі Сторчак, але вона отримала двійку з географії, він передумав (Яровий викладає географію)”.

У листі від 25 травня Макаренко знову згадує Ярового, але тепер уже в контексті подій комуни імені Дзержинського: “Вчора мене напоїли з приводу кохання між Яровим і Ривою”. Пізніше Макаренко з Яровим здійснив поїздку до Криму, що також є опосередкованим свідченням роботи Ярового в комуні, оскільки ця поїздка відбулася, очевидно, в інтервалі між початком червня і першою половиною вересня 1928 року, а весь останній період роботи Макаренка в колонії був заповнений підготовкою до візиту Горького і навряд чи давав йому можливість далеко відлучатися з Харкова. У Горьківській колонії Яровий, як видно з відомого листа до М. І. Бухаріна, був головою комісії з прийому Горького. Яровий також унесений Макаренко у списку прототипів до “Педагогічної поеми” до категорії “педагоги”.

У роботах Макаренка ми знаходимо не так багато відверто негативних оцінок членів педагогічних колективів керованих ним закладів. На адресу одного з таких, педагога на ймення Строкань, він висловлюється 29 грудня 1930 року в листі до Букшпана: “Ви вже бачили, що роблять із дисципліною такі вчителі, як Строкань, а це ще не найгірші”. Подібні приклади вказують на неоднозначність і складність процесу формування педагогічного колективу комуни.

Макаренко, як відомо, здійснював загальне керівництво всією навчально-виховною діяльністю закладу до кінця червня 1935 року, тобто до моменту свого звільнення та переведення на посаду помічника начальника Відділу трудових колоній НКВС України. З 25 червня 1935 року наказом по комуні був призначений тимчасово виконуючим обов’язки начальника навчально-виховної частини Степан Якимович Дидоренко – завгосп комуни з початку січня 1931 року.

Дидоренко вже мав досвід подібної роботи, оскільки Макаренко перекладав виконання своїх обов’язків на його плечі й раніше, як це трапилося, наприклад, 15 вересня 1934 року в зв’язку з візитом до Москви. Треба зауважити, що одночасно з новою посадою Дидоренко продовжував залишатися завідувачем навчальної частини шкільного комбінату комуни, а іноді, як, наприклад, у вересні й жовтні 1935 року, тимчасово виконував обов’язки начальника комуни.

Про докомунарський відрізок життя Дидоренка відомо небагато. Він був 1898 року народження, членом КП(б)У, залишаючись кадровим працівником ДПУ УСРР, до комуни перейшов 25 грудня 1929 року.

Хоча Степан Якимович являвся не лише формальним, але й ідейним наступником Макаренка в комуні, рівень виконання ним обов’язків начальника навчально-виховної частини все ж поступався попереднику. У листі Галини Стахіївни Макаренко сину Льву Салько від 7 березня 1936 року ми знаходимо такі рядки: “Антон наш 27/II поїхав до Харкова, щось там із комунарками не зовсім гаразд. Що таке, я не знаю, але у всякому разі Степан не впорався і Антону довелося екстрено виїхати, щоб навести порядок. Повинен був Антон приїхати третього числа, але його досі немає”. Як вважають С. Невська і Г. Хіллїг, причиною цієї поїздки Макаренка до комуни було грубе поводження комунара Носкова з викладачем під час уроку.

У ґрунтовному дослідженні київського періоду діяльності А. С. Макаренка, монографії “Випробування владою”, Г. Хіллїг і О. Абарінов розкривають головні риси тієї боротьби, що призвела до усунення Дидоренка та фактичної ліквідації комуни і як “макаренківського” закладу, і взагалі як педагогічної одиниці. 31 липня 1936 року вийшов підписаний наркомом внутрішніх справ УСРР В. Балицьким наказ “Про неприпустимий вчинок групи вихованців комуни ім. Ф. Е. Дзержинського”, зміст якого віддзеркалює значні зміни педагогічної ситуації в дітищі Макаренка. Як виявилось, група вихованців, обурившись непрофесіоналізмом нового, призначеного 7 травня того ж року, начальника комуни В. С. Бермана, намагалася дискредитувати його. Суть, а також причину цієї провини комунарів можна зрозуміти з деяких місць у записних книжках Макаренка: “Обструкція. П’яний Б. або не п’яний, але у нього хлопці витягли партійний квиток”. Наслідки цієї форми протесту були визначені наказом Балицького: шість вихованців комуни виключалися з неї й направлялися до інших виховних установ, начальника ж педагогічної частини С. А. Дидоренка було вирішено “із займаної посади зняти”. Що ж стосується Веніаміна Соломоновича Бермана, то він продовжував працювати в комуні набагато довше, ніж усі його попередники: з 1938 року він посів місце завідувача промкомбінату, а 1941

року став директором оборонного заводу № 296, на який було перепрофільовано підприємства комуни.



Веніамін Соломонович Берман, начальник комуни з 1936 р., з 1938 р. – завідуючий промкомбінатом імені Ф. Е. Дзержинського, з 1941 директор заводу № 296, у повоєнний час до 1950 р. – директор заводу ФЕД (На крильях історії. 75 лет заводу “ФЭД” / ред. кол.: А. Ф. Боринос и др. – Х. : Майдан, 2002)

Наступником Дидоренка стала людина, яку Берман уже не міг запідозрити в прихильності до “макаренківських” традицій виховання, – С. Г. Адамович. Після звільнення з комуни Степан Акимович був призначений управляючим колонії імені М. Горького. У “Типах і прототипах” до “Педагогічної поеми” Макаренко мав намір зобразити Дидоренка в образі І. А. Дубовика, давши йому таку характеристику: “Такий який є. Він педагог у душі, але малокультурний. Зате він чудовий і відданий працівник”. Характерний штрих: у списку прототипів “Педагогічної поеми” прізвище Дидоренка зустрічається у категорії “Свої”.

Характер стосунків А. С. Макаренка з педагогічним колективом комуни є однією з тем, дослідження яких значно ускладнюється обмеженістю достовірних джерел. Той факт, що, на відміну від керівництва Горьківською колонією, в комуні кадрові питання вже не були виключною прерогативою Макаренка, дає підстави для пошуків якщо не опозиції, то, принаймні, відсутності повної однастайності серед педагогів у ставленні до його педагогічних інновацій. Можливо, одним із відголосків подібних процесів є фрагмент протоколу педагогічної ради робітфаку комуни за червень 1934 року: перераховуючи перешкоди, що заважали працювати педагогічному колективу протягом навчального року, була відзначена невідповідність дитячому вікові “нагромадження позашкільної роботи”.

Із характером кадрового складу педагогів комуни тісно пов’язані питання методів і загальної продуктивності навчальної роботи. Серед відповідних свідчень цікавими є спогади І. Д. Токарева стосовно роботи вчителів-філологів – викладача С. П. Пушнікова (російська мова і література) і Є. С. Магури (українська мова і література).

Однак якщо оцінювати загальні показники якості роботи педагогів, то треба визнати, що в цілому на робітфаку комуни вони були досить високими. І. Д. Токарев, який вчився спочатку (1934 р.) в школі, а потім (1935–1937 рр.) на робітфаку, підтверджує, що, наприклад, такі дисципліни, як хімія, історія й географія були не гіршими за рівнем викладання, ніж у Харківському архітектурно-будівельному технікумі, до якого він вступив по випуску з Комуни у 1937 році. Крім того, за його твердженням, педагоги в комуні користувалися пошаною, що, відповідно, підтримувало дисципліну на уроках у школі. Отримана в навчальному комбінаті комуни теоретична підготовка дозволила І. Д. Токареву, як і багатьом іншим комунарам, витримати конкурс при вступі до технікуму.

Інструктори виробництва виступали ще однією достатньо чисельною категорією працівників комуни, педагогічна функція якої, очевидно, виходила за межі суто навчальних

завдань, граючи важливу роль у системі професійного виховання комунарів. Інструктор був саме тою людиною, яка не лише прищеплювала вихованцям базові професійні навички безпосередньо на робочому місці, але й виявляла вищі зразки фахової майстерності, виступала живим носієм професійного ставлення до конкретної справи. Документи, на жаль, не зберегли для нас достатньо інформації про повний склад, фаховий рівень і педагогічну діяльність інструкторів. Відносно повні поіменні списки інструкторів відносяться до 27 травня і 9 серпня 1935 року. В цей час на заводі електроінструменту комуни на вказаних посадах перебували: у механічному цеху – Ф. Д. Кушнир, Н. Т. Лашко, В. М. Луций, П. Г. Остапенко, І. Н. Червенко; у складальному цеху – В. І. Єфіменко, Г. Д. Ковшар, Є. М. Шейдін. Але на початок серпня в аналогічному списку серед інших уже не зустрічаються імена Кушниря й Остапенка, проте з'явилося нове прізвище – Пономаренка.

Що стосується фотозаводу, то в травні 1935 року серед його працівників інструкторські обов'язки виконували: по механічному цеху – М. Я. Авва, В. М. Китвенко, Н. А. Разуваєв, С. А. Сериця; по оптичному – А. І. Байков, Л. Л. Бобрик, Є. І. Дмитрієв, О. Ф. Нечай, Є. П. Паточкіна, Д. Н. Стариков, Д. Д. Тарарака; по складальному – Г. С. Грибков, В. А. Попов. Із них Китвенко і Разуваєв протягом літа, ймовірно, комуни залишили.

У цей же період інструкторами інструментального виробництва комуни працювали: А. В. Земелькіна, Е. Ф. Степченко, В. І. Філатов, А. С. Шутенко. У списку, датованому 9 серпня, з'являються два нових інструктори – Педаш і Приходченко, але більше не згадуються Земелькіна і Філатов.

Уривчасті відомості про професіоналізм інструкторів іноді знаходимо в управлінській документації та багатотиражній пресі. Так, наказом по комуні за жовтень 1934 року майстру експериментальної майстерні фотозаводу інструктору Богдану оголошувалася подяка і була видана премія за те, що він сконструював пристрій для прискореної рубки пруткового матеріалу, а 22 квітня в статті “Кропачівщина”, надрукованій у газеті “Держжинець”, сам Макаренко звертає увагу комунарів на майстерність одного з майстрів-інструкторів мідноливарного виробництва комуни Поляченка і закликає повчитися у нього. Як добрі працівники, охарактеризовані інструктори Михайло Іванович Шарий, який прийшов у комуну з заводу ріжучих інструментів, Григорій Данилович Ковшар, що прибув у липні 1932 р. з Конотопського механічного заводу, й Ананій Степанович Шутенко, котрий перейшов 2 грудня 1933 з Харківського паровозобудівного заводу. Але все ж стосовно двох останніх керівництво не забуло зазначити, що вони в політичному житті себе не виявляють.

Ще менше можна знайти фактів про спроби і форми реагування інструкторів на незадовільну роботу підопічних комунарів, але можна побачити, що в арсеналі їхніх заходів впливу не бракувало такого потужного методу, як апелювання до органів самоврядування комуни. Так, 1 жовтня 1932 року рада командирів розглядала заяву інструктора заготівельного цеху заводу електроінструменту Базилевича про те, що вихованець Яновський робить багато браку на свердловальному верстаті.

Опис виховних можливостей інструкторів буде неповним, якщо не згадати й про деякі прикрі недоліки. Інструктор Шевченко у квітні 1930 року наказом по комуні отримав догану за порушення розпорядження заввиробництвом і виконання приватних робіт у майстерні комуни. Інший його колега, інструктор складального цеху Федір Романович Бороздін, що прийшов до комуни у квітні 1934 р. із радгоспу “Індустріальний” Чугуївського району Харківської області, партійним керівництвом характеризувався як посередній працівник, політично невитриманий, за яким помічено “прагнення збільшити свій заробіток на рвацьких началах”. Уже згаданий вище Ф. Д. Кушнир, виявляється, був звільнений із Харківського електромеханічного заводу-школи за п'янку та відмову від роботи.

Окрім педагогів і інструкторів, вагомою і впливовою часткою дорослого оточення комунарів виступали представники адміністрації, інженерно-технічні фахівці, робітники й інші, переважно вільнонаймані, працівники комуни.

Особливо цікаві дані можна знайти про двох співробітників комуни, високий професіоналізм яких органічно поєднувався з їх природною самобутністю та здатністю творчо вирішувати виробничі завдання, – начальника виробничої частини з 1 жовтня 1927 р. по 15 квітня 1929 р. П. А. Колессу і завідуючого комунарським виробництвом з 15 березня 1930 року С. Б. Когана.

Згадка про Павла Адольфовича Колессу є у статті А. С. Макаренка “Перегорнуті сторінки”: “Зав. виробництвом Колеса (!), той, що так невдало і часто не з своєї вини виробляє шафки і туалетні столики”. Він також пише, що на звільнене місце Колесси нікого не прислали. 21 вересня 1935 року заступник начальника педагогічної частини комуни Т. Д. Татаринів на вимогу Харківського обласного управління НКВС дав таку характеристику Колесси: “у вересні 1927 р. Комісією з увічнення пам’яті Ф. Е. Держинського було запропоновано організувати при ДТК навчальні майстерні для вихованців. З покладеним на нього завданням т. Колесса прекрасно впорався, обладнавши слюсарно-механічну і деревообробну майстерні, забезпечивши їх інструктажем, планами і першими замовленнями. Інженер Колесса був залишений на роботі в комуні на посаді завідуючого виробництвом. За час своєї роботи в комуні проявив себе знаючим свою справу, відданим комуні, великим ентузіастом. Безкорисний, з робочим часом ніколи не рахувався. У колективі добрий товариш, добросердечний, що особливо проявлялося у надзвичайно чуйному ставленні до товаришів, хоча зовнішній вигляд т. Колесси завжди носив відбиток гордовитої вищості. Але разом з цим слабою стороною його роботи була канцелярська безгосподарність з усіма її наслідками: уміння звичайно обіцяти більше, ніж міг зробити, звідсіля приходилося йому всякими правдами і неправдами вивертатися, навіть скандалити, що наприкінці своєї роботи призвело до втрати авторитету як серед комунарів, так і осіб, що мають замовлення у комуні. У 1929 р. т. Колесса змушений був залишити роботу у комуні”.

Надзвичайно колоритною фігурою був Соломон Борисович Коган, якому Макаренко присвятив багато уваги у своїх художніх творах. С. Б. Коган за декілька років перебування у комуні змінив декілька важливих для розвитку промисловості закладу посад: завиробництвом комуни, завідуючий комерційною частиною комуни, начальник матеріально-технічної служби Управління об’єднаними підприємствами комуни, помічник начальника комерційного відділу комуни, начальник відділу постачання, помічник начальника відділу постачання комуни. Саме в статусі помічника начальника комерційного відділу він на початку серпня 1934 року отримав подяку разом з іншими керівниками комуни.

Крім своєї надпродуктивної організаційної діяльності, С. Б. Коган активно полемізує з комунарками на сторінках багатотиражної преси. Лише протягом квітня 1930 року він опублікував одну статтю в “Шарощці” і три у “Держинці”: “Всім буде робота” (відповідь на запити комунарів про стан виробництва, розвиток та плани), “Не треба паніки!” і “Бруд”. До речі, в номері “Держинця” за 22 квітня, у якому вийшли два останніх матеріали Когана, Макаренко у статті “Кропачівщина”, описуючи ліквідацію наслідків браку в ливарному цеху, не забуває в черговий раз підкреслити авторитет Соломона Борисовича: “Як тільки установили, що глина не годиться, товариш Коган і всі майстри вжили найрішучіші заходи до виправлення помилки. Я прямо говорю: проявлена ними енергія і винахідливість можуть послужити чудовим прикладом передусім для комунарів”.

У підготовчих матеріалах до “Педагогічної поеми”, де Соломон Борисович потрапив до категорії “Свої”, Макаренко так пише про змальованого з нього персонажа Бориса Самойловича Клямера: “Такий, який він є. У комуні імені Держинського він починає відразу зі стандарту і приводить її до грошей”. У “Марші 30 року” і “ФД-1” Коган введений під ім’ям Соломона Борисовича Левенсона, у п’єсі “Мажор” – Соломона Марковича Блюма, у “Прапорах на баштах” – Соломона Давидовича Блюма, у плані роману “Людина” – Соломона Давидовича Купермана. Але найяскравішу характеристику Соломон Борисович отримує від Макаренка на сторінках глави “Нагороди” “Педагогічної поеми”: “<...> у цієї людини всередині сидить демон діяльності, і Соломон Борисович нічого з цим демоном поробити не може. Соломон Борисович не приніс із собою ні капіталів, ні матеріалів, ні винахідливості, але в його рихлому тілі без втоми носяться і клекочуть сили, які йому не вдалося витратити при старому режимі: дух заповзятливості,

оптимізму і натиску, знання людей і маленька, простима безпринципність, що дивним чином уживалася із зворушеністю відчуттів і відданістю ідеї”.

Наступником Когана у справі організації комунарського виробництва з березня 1932 року став Кочубієвський, посада якого з 27 липня наступного року стала іменуватися, як помічник начальника комуни з виробничо-технічної частини. Дані про організаторську діяльність Кочубієвського не залишають сумнівів у його професіоналізмі, проте з підприємницькою ініціативою саме цієї людини Макаренко пов'язує дедіагогізацію комуни. У серпні 1932 року в згаданому листі до М. М. Букшпана педагог з боєм говорить про головне своє досягнення, плід величезної “філігранної роботи” – колектив, до якого поставились так “марнотратно і легковажно, просто стали його вживати із жадібністю і не озираючись, як прийшлося по апетиту Кочубієвському”. За образним виразом Макаренка, Кочубієвському захотілося використати дисципліну, міць і культуру унікального комунарського колективу “для виробничого марафету”. За нашими даними, останній раз ім'я Кочубієвського зустрічається в документах комуни 19 листопада 1933 р., коли за його поданням комунарку Мельникову включили до списку кращих працівників конструкторського бюро. Кочубієвський, імовірно, став прототипом Г. В. Дмитриєвського у п'єсі “Мажор”, який охарактеризований Макаренко так: “Високий, сухий, дуже ввічливий і завжди серйозний”.

Серед інженерно-технічних працівників, професіоналізм і відданість справі яких лягли в основу індустріальних досягнень комуни, на особливу увагу заслуговує Микола Олексійович Горбунов. У комуні він працював з 1 лютого 1932 року і спочатку обіймав посаду головного інженера заводу електроінструментів. У цьому статусі, наприклад, Горбунов у березні 1933 року доповідав Раді командирів про становище на заводі. Коли 27 липня 1933 р. наказом Балицького “з метою прискорення освоєння нового заводу фотоапаратури і формування єдиного виробничого апарату комуни” створювалася єдина виробнича частина, саме він очолив її електроінструментальний відділ, а незабаром був призначений тимчасово виконуючим посаду головного інженера і помічника начальника виробничо-технічної частини Управління об'єднаними підприємствами комуни. У подальшому Микола Олексійович стає головним інженером підприємств комуни й іноді навіть здійснює тимчасове керівництво нею, фактично вважається провідним спеціалістом фотовиробництва, а у серпні 1934 р. отримує подяку та премію за “ударну роботу в конструюванні, подальше освоєння ФЕДів і впровадження контрольних приладів”. У грудні 1934 року, як і інші керівники комуни, він удостоюється звання почесного комунара. Є відомості, що Горбунов розділив долю Кононенка, Сахарова та Силакова і до комуни імені Дзержинського потрапив не із власної волі – 10 лютого 1931 року Колегією ОДПУ він був засуджений на 10 років ув'язнення у концентраційному таборі, який, очевидно, й було замінено роботою по спеціальності на підпорядкованих ДПУ підприємствах. Зрештою, слід згадати, що Макаренко знайшов місце й Горбунову серед персонажів п'єси “Ньютонові кільця”; Микола Олексійович послужив прототипом для створення образу П. П. Воргунова.

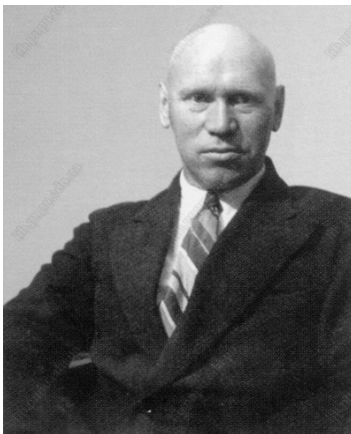

Микола Олексійович Горбунов (На крильях історії. 75 лет заводу “ФЭД” / ред. кол.: А. Ф. Боринос и др. – Х. : Майдан, 2002)

Тим же липневим 1933 р. наказом В. А. Балицького начальником оптичного відділу Управління об'єднаними підприємствами комуни призначався Л. П. Перфильєв. Висококваліфікований спеціаліст, він на грудень 1933 року обіймав уже дві ключові посади – помічника головного інженера та начальника дослідного заводу фотоапаратів. Правомірним є припущення, що Перфильєв також брав участь і в проведенні занять технічного мінімуму для комунарів, оскільки, коли 9 травня 1934 року наказом по комуни організовувалися ці заняття, присутність на них керівників виробництва, у тому числі й Перфильєва, вважалася обов'язковою. З поки що невідомих причин у подальшому Перфильєв був дещо понижений на посаді і упродовж 1935 року працював лише начальником оптичного цеху фотозаводу. Оскільки Перфильєв відігравав помітну роль у розбудові фотовиробництва комуни, Макаренко не міг не обрати цього досвідченого інженера, як і його колегу та керівника М. О. Горбунова, прототипом одного з персонажів п'єси “Ньютонові кільця”.

Коли 4 березня 1934 року П. Ю. Силаков залишив посаду начальника електроінструментального заводу, на його місце був призначений інший, не менш досвідчений спеціаліст – А. С. Петров. Успіхи Петрова у керівництві складним підприємством не залишилися без уваги, 3 серпня 1934 р. він був премійований за, як зазначалося в наказі, “виконання програми по ФД-3 і своєчасну підготовку технологічного процесу по ФД-5”. Нашу увагу постать Петрова привертає з огляду на одну вагому обставину: він був прибічником і, очевидно, активним втілювачем унікального за своїм професійно-виховним значенням проекту – зміни статусу заводу електроінструментів, перетворення його на “комунарський завод”. Останнє підтверджує виступ Петрова 20 листопада 1934 року на засіданні Ради командирів. Свою посаду начальника електровиробництва комуни Петров займав до 1940 року і разом з іншими отримав звання почесного комунара.



А. С. Петров

(експозиція музею історії Харківського машинобудівного заводу ФЕД)

Можна назвати ще декілька імен спеціалістів, чия здатність вирішувати найскладніші технологічні завдання, практичний досвід і самовіддана праця стали провідним фактором у формуванні професійного середовища комуни. Це І. В. Болотін – начальник відділу технічного контролю, роль якого “в боротьбі за якість, упровадження контрольно-вимірювальних приладів” у серпні 1934 р. була відмічена керівництвом; С. С. Шейнгауз – начальник центрально-інструментального відділу Управління об'єднаними підприємствами комуни, пізніше керівник технологічної групи технічного відділу, так само нагороджений “за організацію виробництва оптичних верстатів і підготовку ФД-5”; П. А. Ярошенко – в 1935 – 1936 рр. начальник фотовиробництва комуни. Останній 5 січня 1936 року виступив у “Дзержинці” з великою статтею “За стаханівський фото-завод”, у якій підняв питання оптимізації використання обладнання, налагодження безперебійного постачання, усунення порушень трудової дисципліни серед комунарів.

Тривалий час керував планово-економічним відділом Управління об'єднаними підприємствами комуни Г. Н. Аврутін, який пізніше, у 1938–1942 роках очолював створений при

комуни завод № 3 – спеціальне оборонне підприємство – і у важких умовах евакуації налагодив випуск конче потрібної для фронту оптичної продукції. Крім того, не остання роль у технологічних успіхах комуни належала керівникам підрозділів фотовиробництва – начальникам збирального цеху Зарецькому і Д. Б. Чечельницькому, начальнику механічного цеху А. Є. Лапкові, керівникам збирального і ливарного цехів електровиробництва М. Ф. Рютіну і Я. К. Чурилову, начальнику інструментального виробництва Д. М. Шарикову та багатьом іншим.



Начальник планово-економічного відділу Управління об'єднаними підприємствами комуни Г. Н. Аврутін (На крыльях истории. 75 лет заводу "ФЭД" / ред. кол.: А. Ф. Боринос и др. – Х. : Майдан, 2002)

Але, як зазначалося, незважаючи на виховний профіль комуни, її керівництво не виявляло особливої обережності в питаннях добору вільнонайманих працівників власних підприємств, завдяки чому досить часто серед останніх траплялися люди, за своїми морально-психологічними і фаховими характеристиками здатні утворити певну альтернативу тим професійним ідеалам, до яких намагався долучити своїх вихованців Макаренко. Показовим у даному відношенні є лист О. С. Броневого до Тепера, датований 4 лютого 1934 р.: "Судячи з наказів, у нас в прийнятті на роботу робиться із Комуни прохідний двір. Треба встановити порядок, щоб ми службовців приймали б з рекомендацією і з характеристикою або атестацією попередньої служби. Не забувай, що ми підприємство ДПУ і всіляка сволота хоче до нас пролізти. <...> треба встановити порядок визначення категорій або переводу з однієї категорії в іншу, такий, щоб спецкомісія техніків та кращих майстрів визначала ці категорії після екзамену у неробочій час, причому, до екзамену мають бути включені й теоретичні знання, а саме визначення або перевід у вищу категорію мають бути подією на заводі і всі повинні знати про це, а не механічно наказом переводити. <...>" До речі, наостанок Броневої висловив свої претензії й до практики формування контингенту вихованців: "Чому грубо порушуються мої вказівки, приймаються і звільняються комунари без моєї санкції?".

На виконання вимоги Броневого в середині лютого секретний відділ почав надсилати запити до попередніх місць роботи працівників комуни щодо їх професійних, ділових, громадсько-політичних якостей, а також можливих компрометуючих фактів. Ці дані створюють не зовсім позитивну загальну картину кадрового складу її робітників. Наведемо документальні дані, що збереглися в архіві. Слюсар К. С. Рябцев до приходу в комуни був звільнений із харківського заводу "Світло шахтаря" за прогул. М. Й. Шапошников, працюючи на Харківському турбогенераторному заводі, як фрезерувальник "був робітником низької якості", але обов'язки планувальника виконував "не погано". О. О. Долотов за час перебування в "Укровоцтрактороцентрі" – організації, розшифровку назви якої нам, на жаль, знайти не вдалося, – спочатку як технік-механізатор, а потім референт бюро раціоналізації і винахідництва, з роботою "справлявся слабо, зважаючи на недостатню технічну підготовленість і непристосованість до роботи в апараті"; також мали місце окремі упущення в роботі, за що він і був звільнений. М. А. Іванов, здійснюючи технічний контроль інструментального цеху на

Харківському металопрокатному і штампувальному заводі, “до роботи ставився не з належною увагою, мав прогули без поважних причин”. З цього ж заводу був звільнений “за халатне ставлення до своєї роботи, що виражалося у бездіяльності до виконання своїх обов’язків по боротьбі з браком і поліпшенню якості продукції” і завідувач Відділу технічного контролю І. Л. Згурський. “Як той, що не відповідає своєму призначенню” позбувся посади рахівника Харківського районного робітничого кооперативу В. Д. Андріанов. Г. Є. Розенберг лише за півроку роботи у збройних майстернях отримав таку характеристику: “слюсар був поганий, не виходив на роботу по 2 – 3 тижні”. З Харківського електромеханічного заводу-школи були звільнені, за прогул – С. С. Гурін та за неявку на роботу – В. Н. Козополянський. П. І. Покровський, як головний бухгалтер авіазаводу, “на роботі себе не проявив, слабкий адміністратор і організатор”.

Серед відгуків у цілому небагато відносно позитивних характеристик. Так, В. В. Лицкіндорф, працюючи на харківському авіазаводі, “себе нічим не проявив, зі своєю роботою справлявся задовільно. У громадській, політичній роботі був пасивним”. Аналогічну характеристику отримав і інший працівник авіазаводу – бухгалтер Гордієнко. До роботи в МТС ставилася задовільно С. Двоскіна, працівником “рядовим і безініціативним” була на турбогенераторному заводі виконувач столу особового складу В. А. Храско.

Цілком схвальні відгуки отримали лише декілька працівників. Н. І. Кравцов, працюючи помічником бухгалтера на авіазаводі, зарекомендував себе як “усидливий” і такий, що “акуратно ставився до своїх обов’язків”. Студент 3-го курсу Харківського авіаційного інституту В. Д. Загребаєв, що навчався без відриву від роботи в комуні, охарактеризований своїм ВНЗ як “здібний хлопець, розвинений достатньо, активно працює у планерній справі” <580, арк. 13>. М. Т. Завгородній як технік у проектному відділі Українського науково-дослідного авіадизельного інституту “був працівником акуратним, старанним і виконував доручену роботу досить успішно”.

При цьому стали відомі й свідчення високих професійних якостей інженерного складу. К. Піонтек, працюючи помічником виконроба на будівництві Харківського турбогенераторного заводу, не лише добре виконував свої посадові обов’язки, але вносив раціоналізаторські пропозиції, за що неодноразово преміювався; колишній працівник “Гіпросталі” Криворотченко отримав відгук як добрий конструктор теплової частини електростанцій, ініціативний, добросовісний виконувач дорученої роботи <580, арк. 26>. Свого колишнього працівника Л. П. Гавра Ленінградський державний оптичний інститут охарактеризував як добросовісного, акуратного й дисциплінованого, що не мав жодного порушення трудової дисципліни.

Загалом, серед отриманих спеціальною частиною комуні протягом 1934 р. 32-х характеристик і відгуків на працівників, цілком схвальними можуть вважатися лише 8 (25%) і нейтральними – 7 (21,9%), у той час як негативними – 17 (53,1%).

6.4. Розвиток промислового потенціалу

Завдяки конструктивній позиції керівництва, впровадженню прогресивних форм господарювання, ентузіазму та згуртованості співробітників і вихованців на початок 1934 року коммуна імені Держинського об’єднувала три високотехнологічних промислових підприємства – інструментальний, електроінструментальний і фото заводи, мала навчальний комбінат із низкою оснащених кабінетів, інтернат, багатоквартирні житлові будинки, дитячі ясла, їдальню, гараж, склади, пральню, оранжерею і ферму на 500 голів племінних свиней. Заводи, які на кінець 1934 року виробляли продукції на 15 млн. карбованців, були обладнані дорогими імпортними верстатами кількістю 61 шт., загальна чисельність персоналу на них – робітників, педагогів, інженерно-технічних працівників – досягала в цей час 1400 чол.

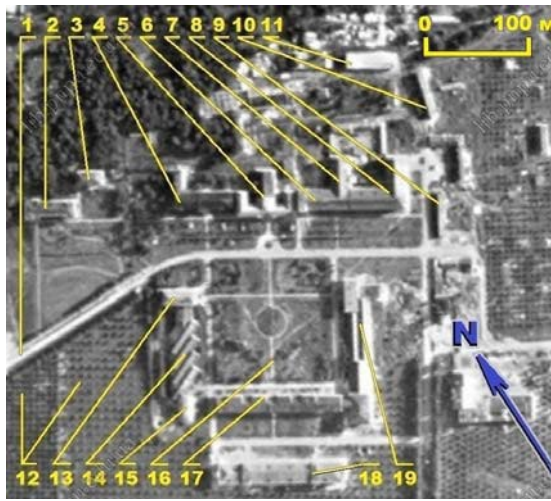

Центральна частина Комуни імені Ф. Е. Дзержинського (аерофотознімок з борту німецького літака-розвідника 30 серпня 1941 р.). Позначки на знімку: 1 – дорога до Белгородського шосе – шлях на Харків (тепер вул. Рудика); 2 – гуртожиток комунарів (корпус Б); 3 – 4-х поверховий житловий будинок інженерно-технічних працівників та співробітників комуни (з квартирою А. С. Макаренка); 4 – праве крило корпусу А (спальні комунарів); 5 – центральна частина корпусу А з “прапорами на баштах” (навчальні класи, “гучний” і “тихий” клуби, бібліотека, кабінет А. С. Макаренка, кабінет секретаря Ради командирів (ССК), кімната Ради командирів, спортзал, їдальня, кухня); 6 – ліве крило корпусу А (механічний цех заводу електроінструментів); 7 – ливарний цех заводу електроінструментів; 8 – добудоване пізніше, очевидно, після 1937 року, продовження виробничого цеху заводу електроінструментів; 9 – гараж; 10 – можливо, медпункт (“больничка”); 11 – можливо, столярна майстерня; 12 – фруктовий сад; 13 – заводоуправління; 14 – виробничий корпус інструментального заводу; 15 – навчальні цехи – оптичний і механічний; 16 – парк; 17 – виробничі корпуси фотозаводу; 18 – очевидно, будівля школи і робітфаку; 19 – Механічний цех фотозаводу (<http://www.wwii-photos-maps.com/aerialkharkov/TUGX1271SKSG-300841/slides/TUGX1271SKSG-300841-029.html>)

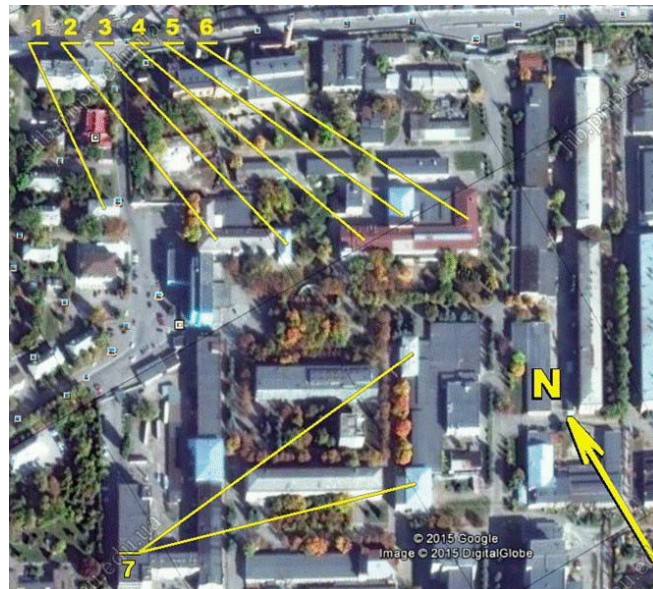

Сучасний супутниковий знімок колишньої центральної частини Комуни імені Ф. Е. Дзержинського (тепер територія Державного науково-виробничого підприємства “Об’єднання Комунар”; знімок). Позначки на знімку: 1 – 4-х поверховий житловий будинок (вул. Рудика, 13) – колишні квартири А. С. Макаренка, інженерно-технічних працівників та співробітників комуни; 2 – колишнє праве крило корпусу А (спальні комунарів); 3 – залишки центральної частини корпусу А; 4 – колишнє ліве крило корпусу А (механічний цех заводу електроінструментів); 5 – колишнє приміщення ливарного цеху заводу електроінструментів; 6 – колишнє продовження виробничого цеху заводу електроінструментів; 7 – залишки будівлі механічного цеху фотозаводу (Google Earth)



Комунари на вході до заводууправління комуни; на задньому плані центральна частина корпусу А з "прапорами на баштах" (На крильях історії. 75 лет заводу "ФЭД" / ред. кол.: А. Ф. Боринос и др. – Х. : Майдан, 2002.)

Але цим індустріальним успіхам передував надзвичайно напружений процес накопичення виробничого, економічного і комерційного досвіду, пов'язаний із напівкустарним виробництвом.

Завдяки старанням Адміністративно-господарського управління НКВС до моменту відкриття комуни в ній були обладнані слюсарно-механічна, деревообробна, шевська і швейна напівкустарні майстерні, які, за словами самих організаторів, мали лише декілька "зношених верстатів старої конструкції". Причому, як свідчать документи, Правління комуни вважало такий перелік достатньою підставою для зразкової постановки свого виховного закладу, оскільки середньостатистична дитяча установа того часу була обладнана значно гірше.



Деревообробна майстерня комуни (На крильях історії. 75 лет заводу "ФЭД" / ред. кол.: А.Ф. Боринос и др. – Х. : Майдан, 2002.)

Початкові завдання майстерень були спрямовані поки що на задоволення внутрішніх потреб комуни, але тут помітною вже була досить висока продуктивність праці: лише упродовж січня–березня 1928 року 12 дівчат-комунарок, що працювали у швейній майстерні, практично забезпечили всю комуну найнеобхіднішим: пошили 168 предметів верхнього одягу, 462 штуки білизни і 168 різних дрібних речей. Але майже з перших місяців існування комуни майстерні намагалися брати підряди й на виготовлення ліквідної продукції. Так, А. С. Макаренко згадує, що вже у травні 1928 року слюсарна майстерня виконувала комерційне замовлення на виготовлення чарунок для квитків міської залізничної станції. Однак брак обладнання і низька комерційна культура керівників промислової частини комуни вже в лютому 1929 року призвели до фінансової кризи. Деревообробна майстерня виготовляла вручну шафи, що приносило лише збитки, слюсарня, яка на той час мала тільки лещата, фрезерний і револьверний верстати, залишалася без замовлень. Занепад виробництва почав негативно впливати на вихованців, "комунарський колектив почав уже нудьгувати," – писав А. С. Макаренко. Траплялися крадіжки. Але незабаром ситуація дещо змінилася. Педагог так описує події травня–липня 1929 року: "У нас було замовлення на театральні меблі для нового клубу будівельників у Харкові. Ці меблі – тисячу з гаком місць – ми робили напружено і пристрасно. У майстерні деревообробній працювали усі: столяри, слюсарі, дівчата і педагоги, працювали по 8 годин на день". 16 липня замовлення було здано, що принесло комуні декілька тисяч прибутку, з яких навіть вдалося виділити 4000 крб. на московський похід.



У швейній майстерні комуни (архів музею історії Полтавського національного педагогічного університету імені В. Г. Короленка)

Влітку 1929 року новим завідувачем виробництва комуни був призначений Кропачов, людина, за словами А. С. Макаренка, ледача. Його виробнича ініціатива теж не пішла далі збиткового виготовлення клубних меблів: “Матеріалів немає, майстрів добрих немає, договори не вигідні, а спитати нема з кого <...> нас заїдала кропачовщина. Кропачова крили на кожних загальних зборах, крило бюро, а він твердив лише єдине: почекайте, все буде чудово”. Організація пошивного і розширення деревообробного цеху, датовані 24 грудня 1929 року, не могли кардинально змінити економічний стан закладу, тому кінець поточного і початок наступного року А. С. Макаренко позначає як час найбільшої бідності – “збитків ставало все більше й більше, часто-густо в Комуні не можна було дістати карбованця”. Таким чином, до 1930 року в цілому виробництво комуни працювало з фінансовим дефіцитом, що покривався відрахуваннями із зарплатні працівників НКВС.



А.С. Макаренко – завідувач Дитячої трудової комуни імені Ф.Е. Дзержинського, 1930 р. (архів науково-дослідної лабораторії А.С. Макаренка Полтавського педуніверситету)

Початок весни 1930 року став часом дуже важкого операційного повороту, пов'язаного з появою в комуні “справжніх виробничих установок”. 13 березня комуна придбала старе обладнання (3 токарних верстати, ливарний барабан) і налагодила випуск металевих деталей для ліжок та маслянок Штауфера. В цей же час вихованці активно виробляли стандартні меблі й “тисячами шили трусики”. Зміцнення виробничих потужностей комуни призвело до того, що менше ніж за місяць, вже 10 квітня, була запроваджена заробітна платня для комунарів. Такий крок керівництва сприяв підвищенню відповідальності вихованців за свою роботу, і разом з тим привів до росту продуктивності праці. Документи ілюструють ріст фонду заробітної плати

комунарів у цей період: травень – 2246 крб. 15 коп., червень – 3476 крб. 60 коп., липень – 4067 крб. 85 коп., вересень (у серпні комунари перебували у відпустці) – 4820 крб. 22 коп., жовтень – 5185 крб. 97 коп., листопад – 4470 крб. 17 коп. Загалом за 1929–1930 роки середня місячна заробітна платня комунара складала 26 крб. 70 коп., але наприкінці 1930 року було запроєктовано її підвищення на 25% (до 33 крб. 25 коп.).



Продукти ранніх етапів виробництва комуни імені Ф. Е. Дзержинського: залізничний компостер і маслянки Штауфера (фото із експозиції Державного музею-заповідника А. С. Макаренка в с. Ковалівка Полтавського району)

Пізніше інженер комуни П. Ю. Силаков, спостерігаючи за роботою в напівкустарних майстернях, висловив своє захоплення комунарами, які проявляли чудеса енергії, спритності, швидкості і величезної продуктивності. Саме ці їхні якості виступили згодом головною гарантією успіху для групи інженерів, що розробляла проект реконструкції виробництва комуни.

Збитковість майстерень комуни, яку пізніше Правління пояснювало відсутністю плановості в роботі, призвело до повної їх реорганізації в травні 1930 року. Завдяки цьому 1 червня стало ключовою подією у виробничій історії комуни – саме цього дня вона перейшла на повну самооплатність. Однак ця обставина, ймовірно, не передбачала автоматичного припинення фінансування з боку ДПУ, оскільки, згідно з доповіддю Правління, припинення дотацій Колегії і відрахувань із зарплатні співробітників ДПУ УСРР на користь комуни відбулося лише 1 листопада. Таким чином, затверджена в розмірі 10 000 крб. прибуткова частина кошторису закладу вже на перший квартал 1931 року складалася з таких статей: відрахування із зарплатні комунарів – 3500 крб., прибуток від радгоспу імені В. А. Балицького – 4000 крб., прибутки майстерень і підприємств комуни – 2500 крб.

Вказана зміна економічного статусу комуни створювала підвалини для її вільного промислового розвитку, оскільки забезпечувала виробництво обіговим капіталом. У ці ж дні розпочинається будівництво збирального цеху деревообробної майстерні, який “був збудований із усілякої нісенітниць – дикту, обрізків, ганчірок і землі, але мав колосальні розміри. <...> цей цех все ж дав можливість випускати масову продукцію. Комуна почала викидати на ринок тисячі столів, стільців, креслярських столів та інше”. Щоденний випуск продукції, за словами А. С. Макаренка, досяг суми 3000 карбованців.

Поліпшення матеріальної бази та нові методи організації виробництва призвели до того, що лише за п'ять місяців, із травня до 31 жовтня 1930 року, комунари випустили продукції на 151 776 крб. 03 коп. Найбільший внесок у це зробило металічно-арматурне виробництво, продукція якого сягнула 80 215 крб. 76 коп. Результат роботи деревообробників становив 46 367 крб. 27 коп., ниткарів – 15 417 крб.; найменше виробили швейники – лише 9776 крб. Загальний прибуток виробництв комуни за названий період склав 84 409 крб., що створило фінансову базу для значного збільшення капіталовкладень. Розподіл витрачених тоді на виробничі й інші потреби 97 101 крб. 56 коп. мав такий вигляд: будівництво нових приміщень для кузні, збирального цеху та житлового будинку – 42 071 крб. 51 коп., на ремонт і переобладнання виробничих приміщень – 8121 крб. 24 коп., на закупівлю обладнання – 23 688 крб. 35 коп., на закупівлю матеріалів – 13 720 крб. 46 коп., на оплату боргів – 9500 крб.

На кінець 1930 року промисловий потенціал комуни складався з трьох головних виробництв: швейного, металічно-арматурного з мідно-ливарним, токарно-слюсарним, нікелювальним цехами та кузнею; деревообробного з машинним і збиральним цехами. На цей же час верстатний парк виробництва значно зріс і складався з 14 токарних верстатів, 4 шліфувальних, 2 ексгаустерів, вагранки, 3 пресів, 1 револьверного верстата і 30 пар опок.

Ниткова майстерня, що діяла до 25 грудня, була зачинена у зв'язку з її невідповідністю загальній виробничій установці комуни. Розподіл комунарів по цехах і виробництвах на цей час був таким: збиральний цех деревообробної майстерні – 39 чол., токарно-слюсарний цех та кузня – 34 чол., швейне виробництво – 30 чол., ливарний цех – 19 чол., машинний цех деревообробної майстерні – 14 чол., нікелювальний цех – 9 чол. Поза майстернями працювали ще 4 комунари.



Молодші комунари у “вільній” майстерні (На крильях історії. 75 лет заводу “ФЭД” / ред. кол.: А. Ф. Боринос и др. – Х. : Майдан, 2002.)

Упродовж 1930–1933 років активно формувався автопарк комуни, коли за рахунок виробничих сум безпосередньо на заводах-виробниках були придбані вантажні й легкові автомобілі. Дана обставина дещо розширювала професійно-освітні можливості комуни, оскільки наявність автотранспорту дозволила ввести до навчальних планів робітфаку курс автосправи. Документи підтвердили, що дана дисципліна дійсно викладалася на робітфаці комуни до початку 1933–1934 навчального року.



Гараж комуни – знімок із ювілейного альбому, створеного до 5-ї річниці заснування комуни, 1932 р. А. С. Макаренко так підписав це фото: “Гараж комуни. В комуні є сім машин – дві легкових і п’ять вантажних” (фото з фондів Музею А. С. Макаренка Кременчуцької міської ради Полтавської області; фото надане Н. В. Кущенко)

Досить стислі терміни укомплектування автомобільного парку та показники пробігу окремих авто є ілюстрацією темпів зростання матеріально-виробничої бази та ділової активності комуни в цей час. У 1930 р. на баланс закладу поступив легковий 4-місний відкритий автомобіль Ford Model A, ймовірно, ще американського виробництва, хоча в документах комуни зазначено, що він був отриманий на московському заводі АМО. Вже на кінець 1934 р. пробіг легковика становив 200 000 км.

Рік потому, як зазначено в реєстраційній картці, до комуни прибув з Горьківського автозаводу 17-місний автобус. Оскільки автобуси на Горьківському автозаводі почали виробляти лише в 1933 р., можна припустити, що або рік прибуття у документі вказаний неправильно, або на автобус пізніше була переобладнана отримана тоді ж 1,5-тонна вантажівка ГАЗ-АА. Останнє підтверджується тим, що в березні 1934 р. даний транспортний засіб у документах значиться саме як вантажівка. Показники пробігу автобуса, які досягли 30 000 км, засвідчують, що його експлуатація була теж досить інтенсивною, хоча функцією цього транспортного засобу було головним чином перевезення комунарів і співробітників між комуною і Харковом.

Особливо помітним поповненням рухомого складу комуни було отримання в 1932 р. з Москви чотирьох вантажних автомобілів АМО-3 вантажопідйомністю 2,5 т, які вже на грудень 1934 р. мали пробіг 220, 185, 190, 150 тисяч км. (за іншими даними, на березень 1934 р. автопарк комуни складався з п'яти вантажних АМО-3. Про характер і рівень постачання комуни говорить такий факт: судячи із заводських номерів двигуна, дві вантажівки входили до першої виробленої тисячі цієї моделі, яка випускалася з 1931 по 1934 р., а одна з них навіть належала до першої серійної партії – двигун № 124. Того ж 1932 р. з Горьківського автозаводу отримана і 1,5-тонна вантажівка ГАЗ-АА, яка на кінець 1934 р. встигла пройти вже 200 000 км. У 1933 р. для потреб комуни був придбаний ще один легковик, ГАЗ-А, що відомий як радянський аналог американського Ford Model A і випускався Горьківським заводом з 1932 р. На кінець 1934 року, тобто менше, ніж за два роки, його пробіг досяг уже 75 000 км.



Автопарк комуни (архів науково-дослідної лабораторії А. С. Макаренка Полтавського педуніверситету)



Автомобілі комуни на фоні виробничого корпусу заводу електроінструментів, прибіл. 1931 р. (архів науково-дослідної лабораторії А. С. Макаренка Полтавського педуніверситету)

Перетворення напівкустарних майстерень комуні з обов'язкових атрибутів офіційної системи трудового перевиховання неповнолітніх на економічно самостійні об'єкти господарювання, а також безпосередня і активна участь колективу вихованців у розширенні матеріальної бази закладу кардинально збагачували його педагогічний контекст. Але саме в цей час А. С. Макаренко зіткнувся з певним педагогічним конфліктом, підставою для якого стало протиріччя між економічним розвитком комуні і її виховними завданнями. Безпосереднім предметом конфлікту виступив характер кваліфікаційного розвитку комунарів.

Виробнича доцільність вимагала введення у цехах дрібного розподілу праці, коли кожен комунар виконував одну досить обмежену функцію виготовлення, обробки або збирання окремих деталей. Певною мірою, писав А. С. Макаренко, можна було побоюватися педагогічних збитків роботи на одній деталі, оскільки надмірно вузька кваліфікація комунара аж ніяк не могла входити до програми комуні. Навіть самі комунари звернули увагу на низький навчальний ефект поточного виробництва. Однак пізніше А. С. Макаренко все ж переконався в педагогічному ефекті такого способу організації виробництва. В циклі лекцій "Проблеми шкільного радянського виховання" він говорив, що розподіл праці на окремі найдрібніші процеси треба розглядати у часовій перспективі: "Кожний окремих хлопчик чи дівчинка в кожний окремих момент виконує лише одну операцію, яка, здавалося б, не дає ніякої кваліфікації, але впродовж декількох років, які комунар проводить у комуні, він проходить через таку велику кількість різних операцій, переходячи зрештою до найскладніших операцій – збирання тощо, що він дійсно стає дуже кваліфікованим працівником, необхідним для широкого суспільного виробництва, але не для кустарного".

Наступний етап розбудови матеріальної бази комуні був пов'язаний із реалізацією проектів декількох підприємств, що виробляли досить потрібну для промисловості і оборони країни продукцію – електродрилі та фотоапарати.

Напівкустарне виробництво, яке до того було основою промисловості комуні імені Ф. Е. Дзержинського, уже ні психологічно, ні економічно не задовольняло вихованців, хоча вони на ньому й продовжували добросовісно працювати. Поворотним пунктом у розбудові індустріального потенціалу закладу було відвідування комунарами в липні 1929 року під час московського походу всесвітньо відомої своїми промисловими і педагогічними досягненнями Болшевської трудової комуні. "З того дня почали наші комунари мріяти про завод, але як до нього було далеко!".

Лютий 1931 року А. С. Макаренко називає початком епохи реалізації мрії про новий завод. За його словами, в комуні з'явилася група інженерів, і на засіданнях Правління та ради командирів почалось активне обговорення спеціалізації та технічних деталей майбутнього підприємства, а також внутрішніх матеріальних і кадрових можливостей для його створення. 13 березня стало днем затвердження проекту будівництва заводу електроінструментів, а також гуртожитку, клубу і гаража.

П. Ю. Силаков же стверджує, що лише наприкінці травня 1931 року правління комуні запропонувало невеликій групі інженерів ознайомитися з її виробничою частиною й намітити шляхи її реконструкції. При цьому головними критеріями для вибору нового виробництва Правління висунуло: цікавість для комунарів з точки зору технології, користь для країни, показовість для інших подібних установ та забезпечення самостійного господарського існування і розвитку комуні. Остання вимога викликала в інженерів найбільші сумніви, оскільки на той час, як запевняє П. Ю. Силаков, у СРСР не існувало жодного прикладу, коли б майстерні при школі фабзавуча покривали всі витрати на утримання такої.

Група проектантів для себе конкретизувала поставлене завдання у вигляді таких положень: 1) при проектуванні виробництва комуні необхідно мати на увазі підготовку найдефіцитнішої професії кваліфікованих робітників у сучасній машинобудівній промисловості, якими є професії установників, колодників і інструкторів, що обслуговують масове виробництво і верстати зі складними налаштуваннями і пристроями. Це положення вимагає від виробництва, що проектується, масового характеру і обладнання найсучаснішими верстатами і знаряддями; 2)

особлива увага має бути приділена інструментальному відділу, що готує весь спеціальний інструмент, пристрої, штампи тощо; 3) оскільки раціональна експлуатація сучасного обладнання залежить, головним чином, від уміння настроювати складні верстати, то робота з наладки має отримати центр ваги у виробничому навчанні; 4) для задоволення педагогічних цілей виробництво повинне охопити широкі технологічні процеси, має бути трудомістким і не замикатися обмеженим числом вузькоспеціальних автоматів; 5) характер, виробництво і масштаб обраного об'єкта мають забезпечити можливість відтворення поточності і роботи за граничними калібрами високого класу точності; 6) продукція, що виготовлятиметься, повинна являти собою цілісний закінчений механізм щодо повної фіксації уваги і охоплення широких технологічних і професійних навичок як у процесі виробництва, так і в процесі випробування і контролю якості; 7) необхідно передбачити досить змістовну роботу з випробування виготовленого механізму на лабораторних принципах, для чого бажано мати як об'єкт виробництва машину, тобто комбінацію двигуна і знаряддя; 8) перераховані умови роблять доцільним вибір об'єкта виробництва значної якості, дефіцитного для радянського ринку і такого, що, по можливості, звільнить країну від іноземної залежності, тобто продукту імпортного класу.

У наведеному документі привертають до себе увагу декілька суто педагогічних аспектів: забезпечення широти можливостей для професійного самовизначення і самовияву комунарів, максимальне розширення діапазону професійних навичок, створення можливостей для отримання досить високої кваліфікації.

Лише проаналізувавши довгий перелік можливих продуктів виробництва, що задовольняли б усім наведеним вимогам, проєктанти зупинилися на пересувній електричній свердлувальній машині (за сучасною термінологією електричний дріль) із власним невеликим електромотором, потужністю $1/6 - 1/8$ кінської сили, який здатний працювати від мережі напругою 110 або 220 вольт. Технічна перевага такої машини полягала в тому, що вона завдяки двигуну, пристосованому як для постійного, так і перемінного струму, могла експлуатуватися в будь-якому місці, де є струм потрібної напруги.

Обравши за зразок електродріль австрійської фірми "PetraVic", вагою лише 5 кг, проєктанти, однак, розширили експлуатаційні можливості майбутнього виробу. Завдяки розробленому спеціальному штативу з'явилася можливість використання машини як стаціонарного пристрою. Крім чисто технічної переваги, штатив, що складався з литих чавунних деталей, становив великий навчально-виробничий інтерес, оскільки в своєму виробництві передбачав застосування сучасних фрезерувальних, свердлувальних, токарних, револьверних і шліфувальних верстатів.

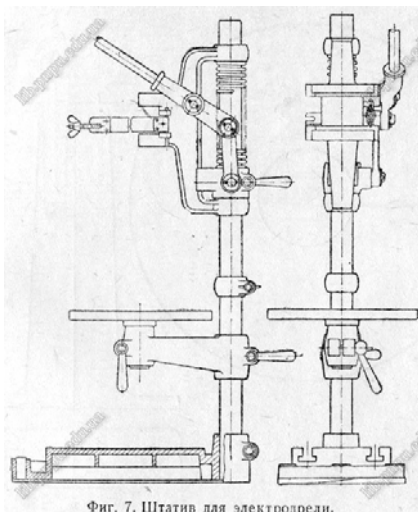

Будова штативу для електросвердлувальної машини марки ФД (Александров С.В. Сверловщик по дереву. – М. : Оборонгиз, 1946.)

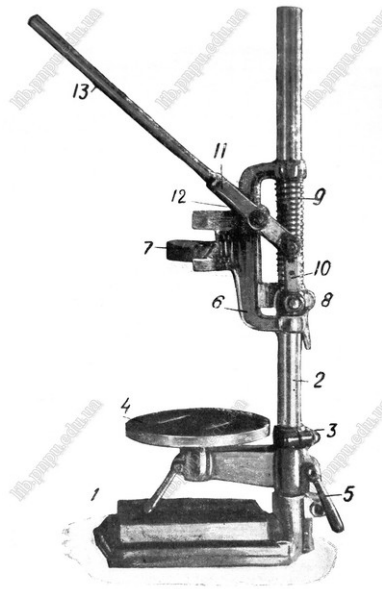

Загальний вигляд штативу для електричного свердлувального машини ФД-1 (інструкція з експлуатації із фондів Музею А. С. Макаренка Кременчуцької міської ради Полтавської області; фото надане Н. В. Куценко)



Комунар працює на електричному свердлувальної машині типу ФД-1 або ФД-5 зі штативом (На крильях історії. 75 лет заводу "ФЭД" / ред. кол.: А.Ф. Боринос и др. – Х. : Майдан, 2002.)

Таким чином, ручний електричний інструмент, випуск якого було обрано як головний напрямок промислового розвитку комуні, відносився до тієї категорії засобів виробництва, відсутність якої в Радянській державі ставив її в економічну й технологічну залежність від промислово розвинених країн. В умовах тогочасної політичної конфронтації між "соціалістичним" Сходом і "імперіалістичним" Заходом будь-які кроки в напрямку збільшення економічної самодостатності СРСР розглядалися як пріоритетні стратегічні завдання національного розвитку. Цілком зрозуміло, що усвідомлення цього факту комунарами не могло не виступати потужним чинником у виховному контексті діяльності комуні імені Ф. Е. Дзержинського.

Не чекаючи проробки кінцевого проекту, правління комуні було ухвалено рішення приступити до будівництва нового заводу, з метою закінчити його в поточному будівельному сезоні.

13 травня 1931 року в присутності всієї комуні, при прапорі й оркестрі відбулося урочисте закладання першого каменя в фундамент заводу електроінструментів і корпусу нових спалень. Одночасно з будівельними роботами тривала розробка і уточнення проекту та технологічного процесу. Вибір і замовлення обладнання кількістю біля 50 одиниць, серед якого більше половини було імпортного виробництва, здійснювалося упродовж одного місяця в Москві.

17 вересня 1931 року був затверджений проект будинку інженерно-технічних працівників комуни і призначений термін випуску першого електричного дреля – 1 квітня 1932 року. Наступного дня був оголошений перший комунарський “штурм” із метою прискорення будівництва й закінчення його до 7 листопада. Завдяки безпрецедентно напруженій праці комунарів встановлені терміни реконструкції були витримані, й 7 листопада на урочистому засіданні комуна рапортує про успішне закінчення будівництва заводу і спалень, монтажу верстатів та реконструкції навчального корпусу.



Головна будівля комуни (корпус А); праворуч прибудований виробничий корпус заводу електроінструменту, 1931 р. (архів науково-дослідної лабораторії А. С. Макаренка Полтавського педуніверситету)



Корпус заводу електроінструментів комуни (фото із експозицій музею історії Харківського машинобудівного заводу ФЕД та Державного музею-заповідника А. С. Макаренка в с. Ковалівка Полтавського району)



Інтер'єр механічного цеху електроінструментального заводу комуни. На задній стіні заретушований портрет В. А. Балицького (ретуш з'явилася майже на всіх екземплярах фото після арешту Балицького і оголошення його “ворогом народу”) (архів музею історії Полтавського національного педагогічного університету імені В. Г. Короленка)

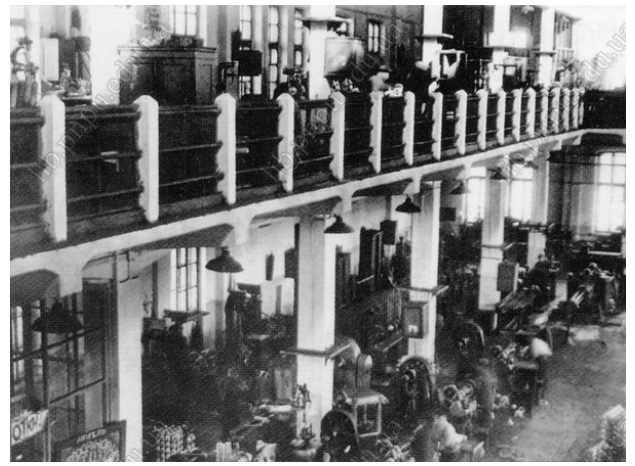
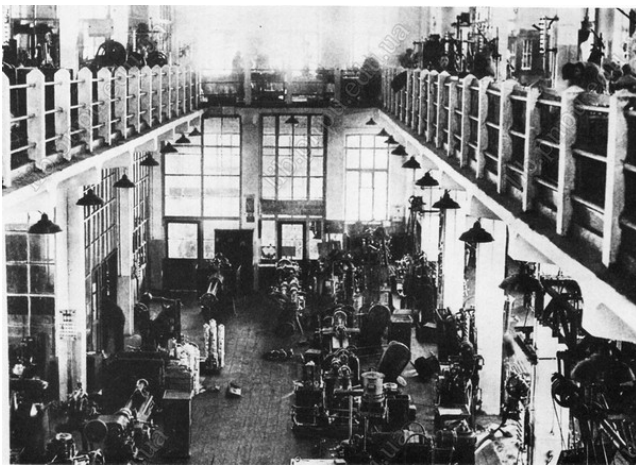

Інтер'єр механічного цеху електроінструментального заводу комуни: вигляд з протилежного боку (На крильях історії. 75 лет заводу "ФЭД" / ред. кол.: А. Ф. Боринос и др. – Х. : Майдан, 2002; <http://makarenko-sokolovy.ru/>)



Другий ярус механічного цеху електроінструментального заводу комуни, 1932 р. Від А. С. Макаренка фото отримало такий коментар: "Балкон заводського корпусу. Тут міститься збірний цех, звідси саме виходять готові електросвердлувалки. На жаль знято досить погано, електросвердлувалок не видно і присутність комунарів можна тільки припускати." (фонди Музею А. С. Макаренка Кременчуцької міської ради Полтавської області; фото надане Н. В. Кущенко)

Кінець 1931 року в комуні позначений надзвичайно важкою ситуацією, в основі якої лежав збіг у часі двох важливих завдань – технічної підготовки виробництва і навчання кадрів. Друге завдання передбачало залучення в найкоротший термін до виробничої праці прийнятих до комуни 150 нових членів, навчання комунарів роботі на верстатах, підготовку інструкторів тощо. 7 січня 1932 року відбувається урочистий пуск головою Всеукраїнського ЦВК Г. І. Петровським першого в країні заводу електродрилів. Чотири дні потому був вироблений перший екземпляр ручного електричного дреля, що отримав марку ФД-1.

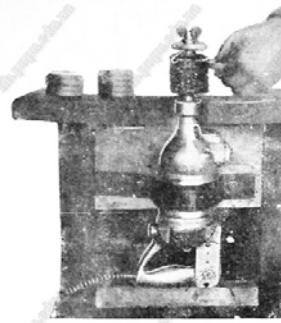
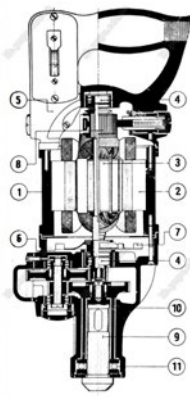

Стальной щеткой чистит шестеренки после фрезерной зубьев



Сверлит дыры в нижнем щите



Нарезает отверстия в станине



Шлифует ламели для коллектора



Фрезерует в ламелях коллектора пазы для укладки комм. обмотки

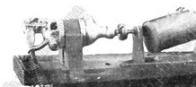

Вращает барабан для снятия заусениц с ламелей



Работает, как машина для намотки катушек

Загальний вигляд, будова і способи застосування електросвердлувальної машини ФД-1 (інструкція з експлуатації із фондів Музею А. С. Макаренка Кременчуцької міської ради Полтавської області; фото надане Н. В. Куценко)

Проте випуск перших екземплярів продукції ще не означав повної готовності виробничих потужностей. На заводі бракувало найнеобхідніших інструментів, пристроїв і контрольно-вимірювальних приборів, що позначалося на якості деталей. Крім того, були ще фактично не розробленими електротехнічна сторона виробництва і процес збирання готового виробу. Значні труднощі призвели до того, що 18 січня 1932 року був оголошений новий комунарський штурм із приводу незадовільного випуску продукції, завдяки якому з другої половини лютого стало помітним стабільне покращення ситуації. 2 лютого була затверджена річна програма випуску електродрилів обсягом 7000 штук, інженерами був ретельно і поетапно проаналізований процес збирання, складені технічні умови на прийомку деталей, розроблена і втілена у виробництво низка збиральних робочих пристроїв. Паралельно з цим тривала велика робота з покращення якості й удосконалення конструкції таких важливих складових електродриля, як колектор і якір. Поліпшувалася якість обмотки, ізоляції, з'єднання обмотки з колектором тощо. Сотні технологічних операцій потребували детального вивчення, підготовки відповідних інструкторів і навчання комунарів. Поступове зростання темпів виробництва призвело до того, що вже 28 травня денний випуск дрилів уперше сягнув 50 штук.



Майстер Б. Цапкін навчає комунарів роботі на металообробному верстаті (На крильях історії. 75 лет заводу "ФЭД" / ред. кол.: А.Ф. Боринос и др. – Х. : Майдан, 2002.)

Оскільки виробнича програма на червень 1932 року передбачала випуск 750 штук дрилів, у цьому місяці зафіксоване надзвичайно швидке збільшення темпів виробництва: упродовж 8–9 днів відбувається зростання випуску готової продукції з 13–14 до 56 штук за 8-годинну зміну. В таких умовах на липень приймається підвищена програма виробництва у 1000 дрилів. Про напруження ситуації у зв'язку з цим говорить той факт, що ще на 17 липня на заводському складі знаходилося лише 300 готових дрилів, до того ж, був поламаний штамп і погіршало постачання.

Для досягнення мети ті комунари, що не брали участь у заняттях робітфаку, збільшують свій робочий день до 6–8 годин проти 4 годин звичайних. П. Ю. Силаков так описує "героїчний липень" 1932 року: "Весь місяць з першого до останнього дня роботи був суцільний штурм. Ніяких днів відпочинку. Ніякого нормального робочого дня. Зміна не йде з заводу до тих пір, доки не виконає плану на цей день, навіть якщо затримки у минулому були не з її вини. Окремі ентузіасти працювали цілі ночі. Треба було бачити завод у ці дні, щоб уявити і зрозуміти це натхнення і героїзм дітей та юнаків. Доводилося силою виводити із заводу деяких комунарів, які працювали далеко за північ, буквально засинаючи біля верстатів, але не бажаючи піти від них, не виконавши плану. Завдяки такому ентузіазму комунарів завод виконав місячну програму 29 липня, коли о 15-й годині комунар А. Ф. Гапеев зібрав 1002-й готовий електродріль.

Не зважаючи на перестановку у вересні 1932 року більшості комунарів на нові робочі місця, здобута кваліфікація та спокійний темп роботи дозволили щомісячно нарощувати обсяги випуску електричних дрилів: якщо у вересні ця цифра складала лише 649 шт., то у жовтні вона зросла до 1058 шт., а у листопаді – до 1280 шт. У цей час великий резерв готових деталей дозволив комунарам узяти зобов'язання до дня п'ятирічного ювілею комуні, тобто 29 грудня, довести грудневий випуск продукції до 2200 штук і тим самим виконати річну програму кількістю 7000 штук.

Отже, інженерно-технічний персонал спільно з комунарським колективом успішно і у відносно короткий термін здійснили цикл робіт особливої складності з проектування і освоєння виробництва ручного електричного дреля. Перший рік роботи заводу електроінструментів комуні, за словами голови Правління О. Й. Бронєвого, дозволив заощадити для держави півтора мільйона карбованців золотом. Інженер П. Ю. Силаков наводить цифри, що ілюструють незвичайно швидкі темпи пуску електроінструментального заводу: будівництво заводу – 4 місяці (липень–листопад 1931 року); монтаж обладнання і пуск верстатів – 2 місяці (листопад–грудень 1931 року); налагодження виробництва – 3 місяці (січень–квітень 1932 року); досягнення проектною цифри випуску продукції – 3 місяці (червень–вересень 1932 року); виконання річного плану обсягом 7000 електродрилів – 9 місяців. У червні–липні 1932 року економічні успіхи комуні дозволили перевести як весь електроінструментальний завод, так і окремі його цехи на госпрозрахунок.

21 червня 1932 року, тобто за півроку після випуску першого дреля, Правління ухвалило рішення про початок проектування ручної електросупортної шліфувальної машинки ФД-2 і більш

потужного електродриля типу американської “Black & Decker”, що отримав назву ФД-3. У липні вже були виготовлені два пробних екземпляри електрошліфувалки, а упродовж року конструкції обох моделей були остаточно доопрацьовані і запущені у виробництво. Для цього були розроблені потрібні креслення, технологічний процес, виготовлена велика кількість інструменту, пристроїв і штампів.

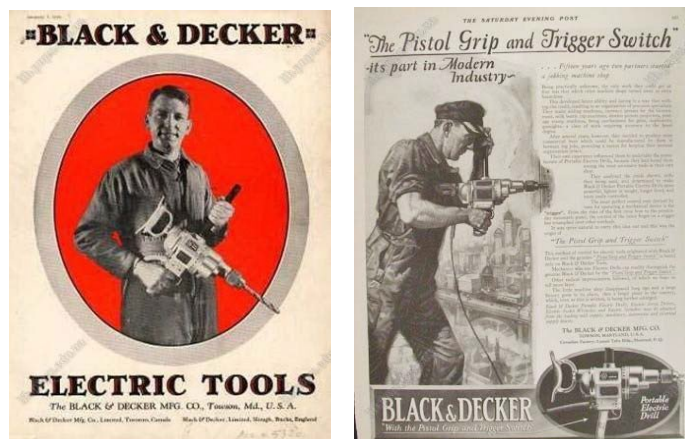

Рекламні плакати американської компанії “Black & Decker” 1928 року із моделлю електричного дреля – прототипу моделі ФД-3 (http://rem-5.ru/1st_drill)



Один із небагатьох екземплярів електричного дреля “пістолетного типу” перших випусків компанії “Black & Decker”, що зберігся до наших днів (http://rem-5.ru/1st_drill)



Оригінальний діючий екземпляр електричного дреля компанії “Black & Decker”, що послужив прототипом електросвердлувальної машини ФД-3 (<https://www.youtube.com/watch?v=Usb6gsgT5Kc>)

Таким чином, головною продукцією заводу електроінструментів у перші роки його роботи були електричні дрелі: з діаметром свердління до 23 мм по залізу, з колекторним двигуном для перемінного і постійного струму напругою 220 вольт; з діаметром свердління до 13 мм по м'якому металу, з колекторним двигуном, здатним до роботи на постійному і перемінному струмі напругою 110 і 220 вольт, 3500 обертів на хвилину. Паралельно був освоєний випуск штативів до електродрилів. Подібна продукція на той час у країні, як традиційно стверджується в макаренкознавстві, дійсно вироблялася лише в комуні імені Ф. Е. Дзержинського, об'єктивним

підтвердженням чого є довідка, видана Народним комісаріатом зовнішньої торгівлі СРСР у листопаді 1933 року.

Швидкі темпи освоєння нової продукції дозволили значно збільшити виробничу програму заводу – на 1933 рік нею передбачався випуск: електродрилів ФД-1 – 7000 шт., електрошліфувалок ФД-2 – 1500 шт., електродрилів ФД-3 – 1000 шт., штативів ФД-1 – 1750 шт., штативів ФД-3 – 250 шт. Загальний річний план випуску електроінструменту, таким чином, складав 9500 шт. Але вже на 1934 рік цей показник виріс до 11 тисяч штук.

У 1935 році моделі ФД-1 і ФД-3 заводом уже не випускалися, натомість розпочалось виробництво нової модифікації електродриля – ФД-5 двох різновидів, на 110 і 220 вольт. По суті, ФД-5 був удосконаленим варіантом свого попередника ФД-1, на якому замість латунних втулок застосовувалися шарикопідшипники. Крім того, на 1936 рік планувався випуск нових модифікацій електродриля – ФД-7 та ФД-8.



Зразки продукції електроінструментального заводу комуни: електросвердлувальні машини ФД-1 (ліворуч) та ФД-3 (вгорі), електрошліфувальна машина ФД-2 (праворуч) (На крильях історії. 75 лет заводу "ФЭД" / ред. кол.: А. Ф. Боринос и др. – Х. : Майдан, 2002.)

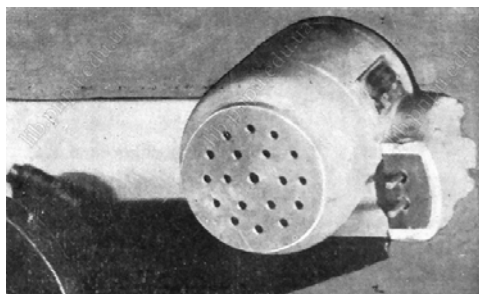

Загальний вигляд електрошліфувальної машини ФД-2 (інструкція з експлуатації електросвердлувальної машини ФД-1 із фондів Музею А. С. Макаренка Кременчуцької міської ради Полтавської області; фото надане Н. В. Куценко)



Пакування готової продукції електроінструментального заводу комуни: електросвердлувальних машини типів ФД-1, ФД-3 та електрошліфувальних машин типу ФД-2 (фото із експозиції Державного музею-заповідника А. С. Макаренка в с. Ковалівка Полтавського району)

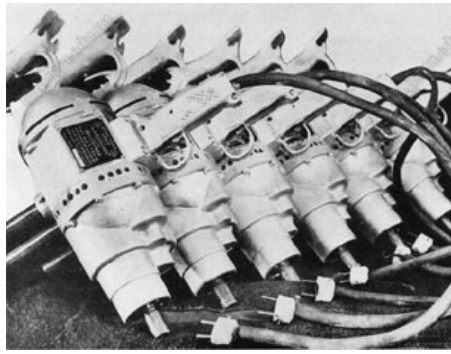

*Партія готових електросвердлувальних машин однієї із модифікацій моделі ФД-3
(<http://antmakarenko.narod.ru>)*

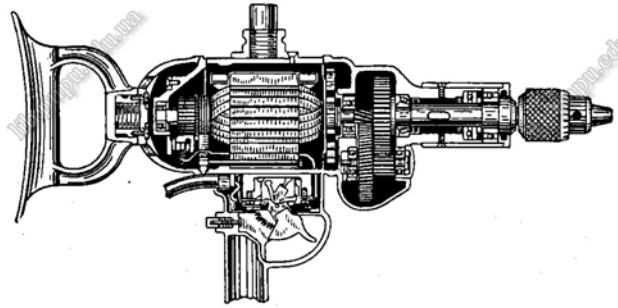

Фиг. 26. Электрическая сверлильная машина в разрезе.

Принципова будова електросвердлувальної машини типу ФД-3 (<http://mash-xxl.info/page/250231060043111134187094244135189098057118150086/>)

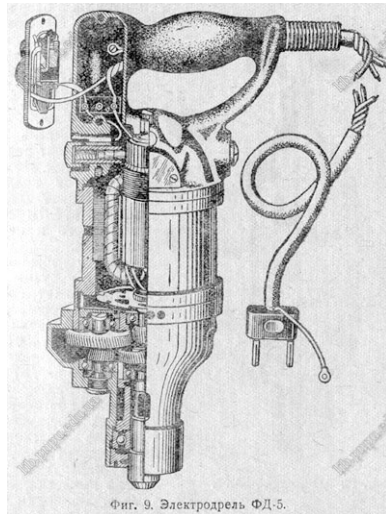

Фиг. 9. Электродрель ФД-5.

Будова електросвердлувальної машини ФД-5 (Александров С. В. Сверловщик по дереву. – М. : Оборонгиз, 1946.)

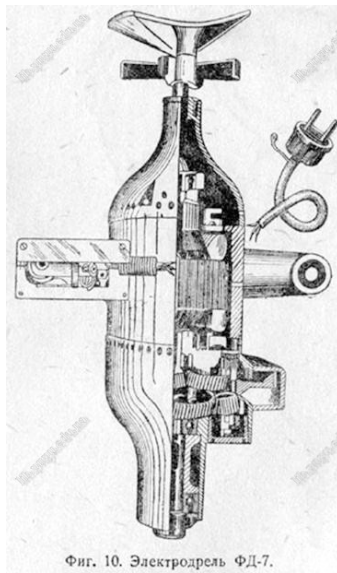

Будова електросвердлувальної машини ФД-7 (Александров С.В. Сверловщик по дереву. – М. : Оборонгиз, 1946.)



Робота комунара на електросвердлувальній машині ФД-7, оснащений розробленим для неї штативом (Макаренко А. С. Педагогическая поэма. – К. : Рад. шк., 1988)



Екземпляри, що збереглися, моделі ФД-8 більш пізньої модифікації. Технічні характеристики моделі: найбільший діаметр свердління – 8 мм; кількість оборотів у хвилину шпинделя на холостому ході – 2200-2400; вага – 3 кг; № конуса Морзе – 1; двигун в одних модифікаціях – трьохфазного струму 127/220 в., в інших – універсальний 120 в.; особливість конструкції – задня стінка редуктора, в якій закріплені підшипники ротора і шпинделя, з карболіту, товщиною біля 10 мм. (<http://www.mastercity.ru/forums/instrumenty-i-silovoe-oborudovanie/elektroinstrumenty/t91445-retro-instrument/?p=2956201#post2956201>; <http://www.mastercity.ru/forums/instrumenty-i-silovoe-oborudovanie/elektroinstrumenty/t91445-retro-instrument/?page=75>)



Паспортна табличка моделі ФД-8 (<http://www.mastercity.ru/forums/instrumenty-i-silovoe-oborudovanie/elektroinstrumenty/t91445-retro-instrument/?page=75>)

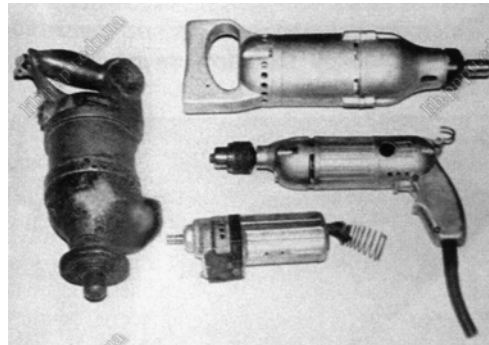

Зразки більш пізніх моделей електроінструментального заводу комуни (<http://antmakarenko.narod.ru>)

Разом з тим як продукція заводу електроінструменту комуни широко розповсюдилася в радянській промисловості, починає все активніше проявлятися попит на електродрилі з більшим діаметром свердління. Такі параметри інструменту особливо були необхідні для виробництва озброєння, тому головними їх замовниками виступали Головний штаб Червоної Армії, відділ озброєнь Державного управління прикордонної охорони і військ Об'єднаного політичного управління СРСР, Управління головного військового порту Чорноморського флоту. З огляду на це, на другий квартал 1936 року був запланований початок випуску нової серії електродрилів, що дозволяли здійснювати свердління діаметром до 25 мм. У той же час вимога військових збільшити робочу напругу електроінструмента до 380 вольт поки що залишалася нереалізованою.

Як відомо, другим потужним і ще більш кваліфікованим, ніж електроінструментальне підприємство, виробництвом комуни імені Ф. Е. Дзержинського, що відкривало найширші можливості для професійного розвитку комунарів, став завод плівкових фотографічних апаратів. Для вивчення обставин розбудови цього виробництва як своєрідного індустріального фону і засобу професійного розвитку вихованців ми здійснили аналіз чисельних архівних матеріалів, значна частина яких ще донедавна знаходилась у засекречених фондах НКВС і майже не потрапляла до наукового обігу.

Моментом початку проектування виробництва фотоапаратів на підприємствах комуни А. С. Макаренко називає 2 червня 1932 року. Головним організатором усього комплексу пов'язаних із цим робіт виступив О. Й. Броневої – з вересня 1932 року голова Правління комуни. Вже 21 червня Правління ухвалило організацію спеціального експериментального бюро з розробки плівкового фотоапарату, що являвся копією німецької марки "Leica". У цей же час підприємства комуни власними силами приступили до випуску новітніх оптичних верстатів для розпочатого будівництвом заводу фотоапаратури. Проектна потужність заводу, пуск якого планувався на 1 червня 1933 року, мала становити 100 одиниць продукції на день.



Прототип фотоапарату ФЕД малоформатна далекомірна камера марки "Leica II" німецької фірми "Ernst Leitz GmbH" (https://ru.wikipedia.org/wiki/Leica_II)

Перша пробна партія фотоапаратів, що отримали марку ФЕД (Фелікс Едмундович Дзержинський), кількістю 3 штуки, була випущена 26 жовтня 1932 року. В результаті експертизи, проведеної невдовзі спеціалістами Державного оптичного інституту, ФЕД був визнаний "добрим, таким, що не поступається закордонному зразку, з деякою перевагою в оптичній частині".



Фотоапарат ФЕД – перша серійна модель фотовиробництва комуні (в ужитку – ФЕД-1) ([https://ru.wikipedia.org/wiki/%D0%A4%D0%AD%D0%94_\(%D1%84%D0%BE%D1%82%D0%BE%D0%B0%D0%BF%D0%BF%D0%B0%D1%80%D0%B0%D1%82\)](https://ru.wikipedia.org/wiki/%D0%A4%D0%AD%D0%94_(%D1%84%D0%BE%D1%82%D0%BE%D0%B0%D0%BF%D0%BF%D0%B0%D1%80%D0%B0%D1%82)))



Один із перших екземплярів ФЕД серійної партії (<http://www.photohistory.ru/index.php?pid=1211830320838208>)

Окрилена такою оцінкою, комуна незабаром ініціює комплекс заходів зі створення всієї інфраструктури фотовиробництва. Вже 9 листопада було організовано управління будівництвом заводу фотоапаратури, яке свою роботу почало із зведення житлового будинку для співробітників заводу. Декілька днів потому стартувало виготовлення технічного проекту заводу, продуктивністю 30 000 апаратів на рік, і було створено спеціальне організаційне бюро з його будівництва. Але технічні можливості і промислова потужність комуни дозволили налагодити виробництво нової продукції, не чекаючи завершення будівельних робіт. Завод електроінструментів, наприклад, взяв на себе виготовлення штампів, інструментів, пристроїв і окремих деталей, завдяки чому 28 грудня була випущена перша в СРСР серія плівкових фотоапаратів.

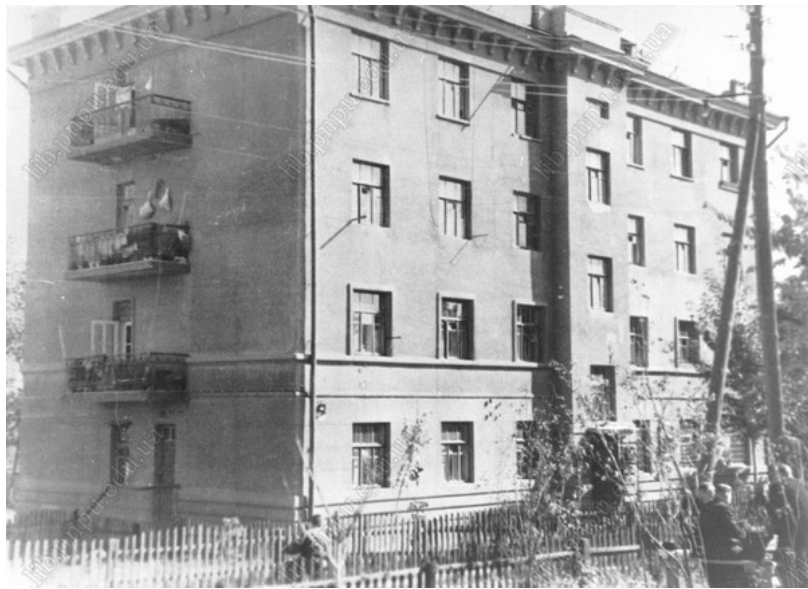

Житловий будинок інженерно-технічних працівників та співробітників комуни, фото А. Ганзена, 1957 р. На другому поверсі три вікна праворуч – квартира А. С. Макаренка (архів науково-дослідної лабораторії А. С. Макаренка Полтавського педуніверситету)



Сучасний вигляд колишнього житлового будинку інженерно-технічних працівників та співробітників комуни, тепер вул. Рудика, 13 (Google Earth)



Закладка фундаменту фотозаводу комуни (фото із експозиції Державного музею-заповідника А. С. Макаренка в с. Ковалівка Полтавського району)



Вид з другого поверху центральної частини корпусу А на внутрішній двір комуни в період будівництва фотозаводу; на задньому плані зліва направо: будівництво виробничих корпусів фотозаводу, виробничий корпус інструментального заводу, заводоуправління (фото із експозиції Державного музею-заповідника А. С. Макаренка в с. Ковалівка Полтавського району)



Зовнішній вигляд заводу фотоапаратів комуни (Медынский Е. Н. Антон Семенович Макаренко: Жизнь и педагогическое творчество [2-е расшир. и перераб. изд.]. – М.-Л. : Изд-во АПН РСФСР, 1949)

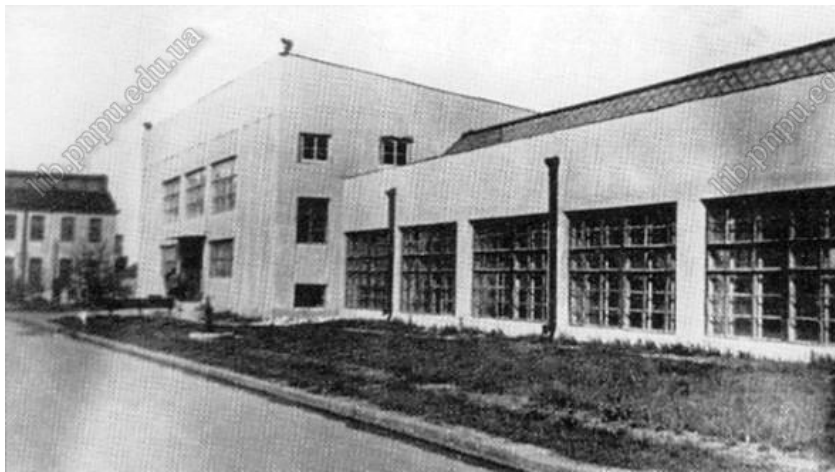

Механічний цех фотозаводу комуни (На крильях історії. 75 лет заводу "ФЭД" / ред. кол.: А. Ф. Боронос и др. – Х. : Майдан, 2002)

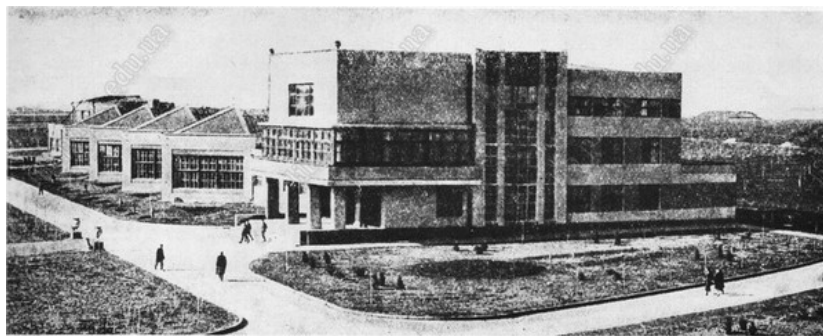

Будівля заводоуправління комуни; на задньому плані корпус інструментального заводу

Подолання значних труднощів із налагодженням надзвичайно складного та високотехнологічного виробництва спричинило дію такого потужного фактора, як адміністративне оточення комуни. Показовою в цьому відношенні є боротьба за якість продукції. Процедура визначення відповідності виробів стандартам детально описана у записці О. Й. Бронєвого від 16 лютого 1934 року до начальника комуни І. Я. Тепера: вся продукція фотоапаратів має йти на строге випробування упродовж одного тижня; після випробувань складається акт про придатність апарату (якщо він насправді без дефектів), що підписується особами, які роблять випробування; акт запечатується в конверт і разом з апаратом здається начальнику комуни, де й зберігається; одночасно в конверт запечатуються знімки, зроблені цим апаратом під час випробування.

Логічним наслідком зростання досконалості продукції фотозаводу і її конкурентоздатності стало підняття питань патентування, про деталі якого в макаренкознавстві досі немає однозначної думки. Як удалося з'ясувати, через півтора року після випуску першої серії фотоапаратів дійсно постало питання про відповідні патентні документи. 11 липня 1934 року господарський відділ НКВС СРСР, якому була передана справа реалізації фотоапаратів, вироблених комуною, звернувся до аналогічного відділу НКВС України з листом: "У зв'язку з тим, що Ваш апарат абсолютно нічим не відрізняється від фотоапарата, що випускається німецькою фірмою "Лейка", просимо негайно представити нам такі дані: а) чи є запатентованим фотоапарат "ФЕД", б) номери патентної реєстрації, в) всі матеріали, що є у Вас із порушеного питання. Висилку нам означеного просимо не затримувати, оскільки у протилежному випадку реалізацію ми здійснювати не зможемо". 28 липня заступник начальника адміністративно-господарського управління НКВС України Ю. Елькін звернувся до начальника комуни О. І. Марусинова з вимогою негайно скласти відповідь по суті московського запиту. Три дні потому Марусинов поінформував господарський відділ НКВС УСРР, що "наш апарат "ФЕД" дійсно є копією німецької "Лейки" за виключенням деяких деталей. Патентом є не весь апарат "Лейка", а одна із частин, деталей конструктивних особливостей. Що саме запатентовано, нам невідомо. У випадку повідомлення

нам, що є запатентованим, ми зможемо відповісти по суті порушеного Вами питання. Наш "ФЕД" ні в СРСР, ні закордоном не запатентований".

Для термінового вирішення цих питань комуна відрядила до державного комітету з винахідництва свого співробітника з запитом, чи є запатентованими в СРСР фотоапарати типу "Лейка" німецької фірми "Leitz". Бюро новизни цього комітету, розташованого в Ленінграді, вже 5 серпня відповіло, що заявки від "Leitz" на вказаний апарат до неї не поступало і патенту на нього в СРСР не видано, "а тому перешкод з патентно-правового боку щодо копіювання їх у СРСР немає". Як бачимо, підозри деяких дослідників у начебто незаконному копіюванні комуною закордонних виробів виявилися безпідставними, принаймні, стосовно фотоапаратів та з точки зору радянського права.

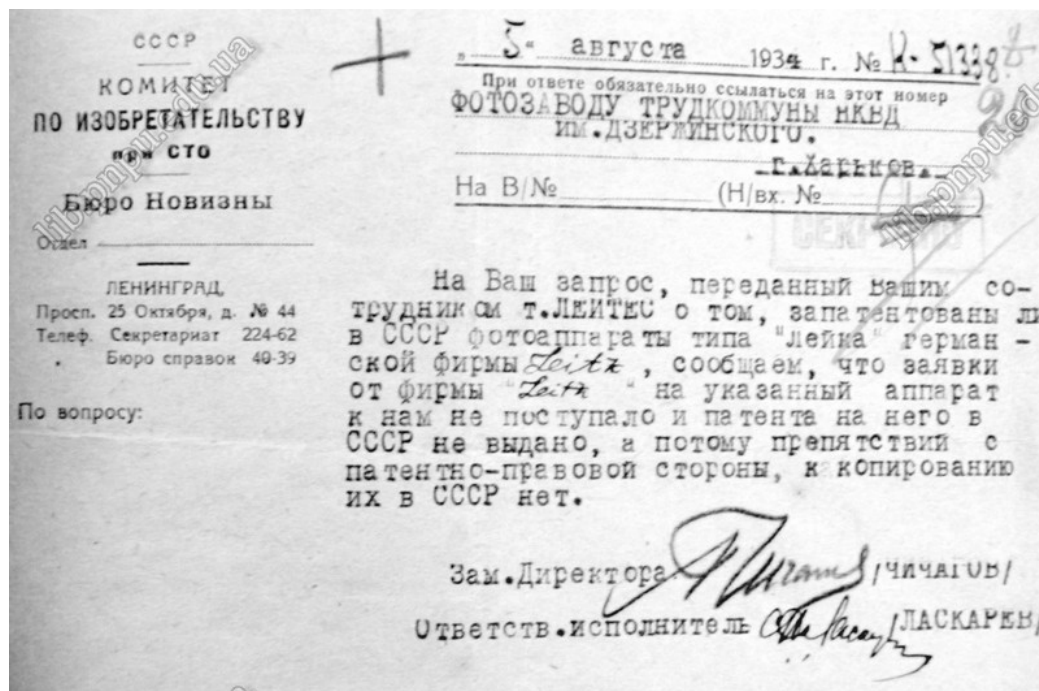

Відповідь Комітету з винахідництва на запит комуни імені Ф. Е. Дзержинського від 5 серпня 1934 р. (ДАХО, ф. Р-4511, оп. 1, спр. 2, арк. 20)

Важливим виховним моментом розвитку виробництва комуни виступало також формування її зовнішнього іміджу. Цікавим прикладом популяризації продукції фотозаводу є листування з редакцією головного друкованого органу країни газети "Правда". Свідченням цього є звернення до редакції, підписане О. Й. Броневим: "Дитяча Трудова Комуна ДПУ-УСРР ім. Ф. Е. Дзержинського повідомляє, що відгук і знімки нами отримані. Просимо в подальшому прислати нам найоригінальніші із зроблених нашим апаратом "ФЕД". Ваші зауваження стосовно роботи і оздоблення нашого фотоапарата приймаємо до керівництва і в подальшій роботі вказані недоліки будуть нами виправлені. Одночасно повідомляємо, що нам дуже бажано, щоб над знімками, які поміщуються у Вашій газеті, був би надпис "Знімок зроблений "ФЕД". Доводимо до Вашого відома, що ми згодні взяти на себе постачання нашими фотоапаратами Вашої кореспондентської мережі, для чого треба Вам прислати свого представника для укладення угоди".

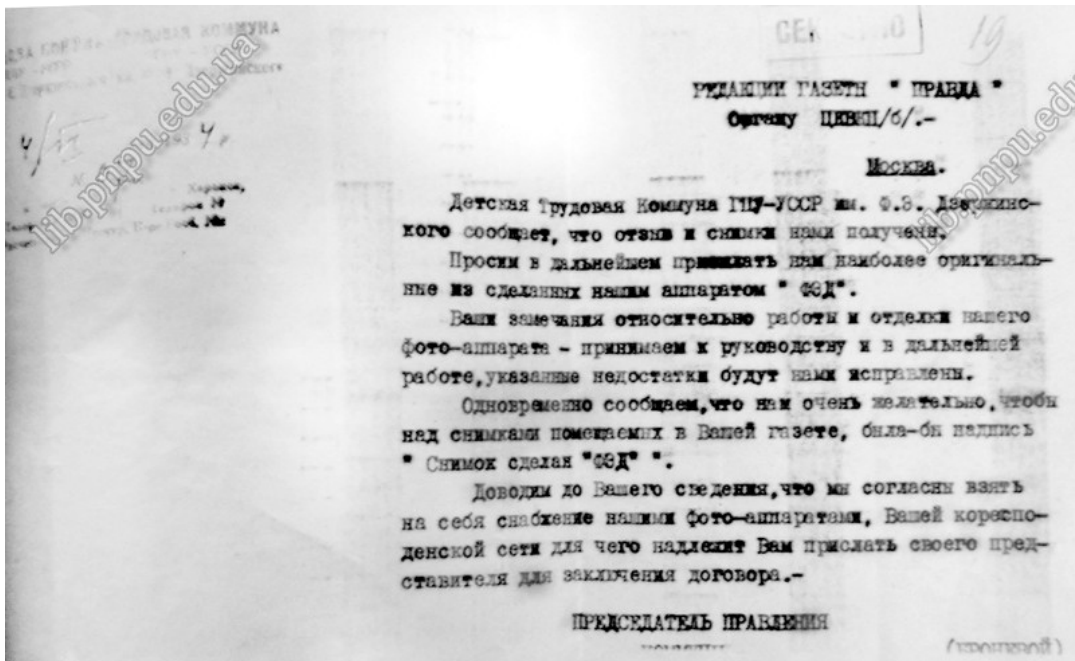

Звернення Правління комуни імені Ф.Е. Дзержинського до редакції газети "Правда" від 4 червня 1934 р. (ДАХО, ф. Р-4511, оп. 1, спр. 1, арк. 19)

Цілком природно, що виробничі умови комуни сприяли постійному зростанню кваліфікації комунарів. Яскравою ілюстрацією їх професійного розвитку є лист від 8 січня 1934 року Українського науково-дослідного інституту метрології і стандартизації, текст якого можна залишити без коментарів: "При випробуванні 4-х об'єктивів до фотоапарату "ФЕД", виготовлених у Комуни, і порівнянні їх з аналогічними об'єктивами Ленінградськими, встановлено, що дифракційна картина (випробування методом Фуко) у об'єктивах, виготовлених у Комуни, значно краща, ніж у ленінградських. / Виключно добре у них центрування. Враховуючі ці переваги, Інститут метрології і стандартизації просить відпустити один об'єktiv для відповідальної установки по випробуванню оптичних систем і їх деталей".

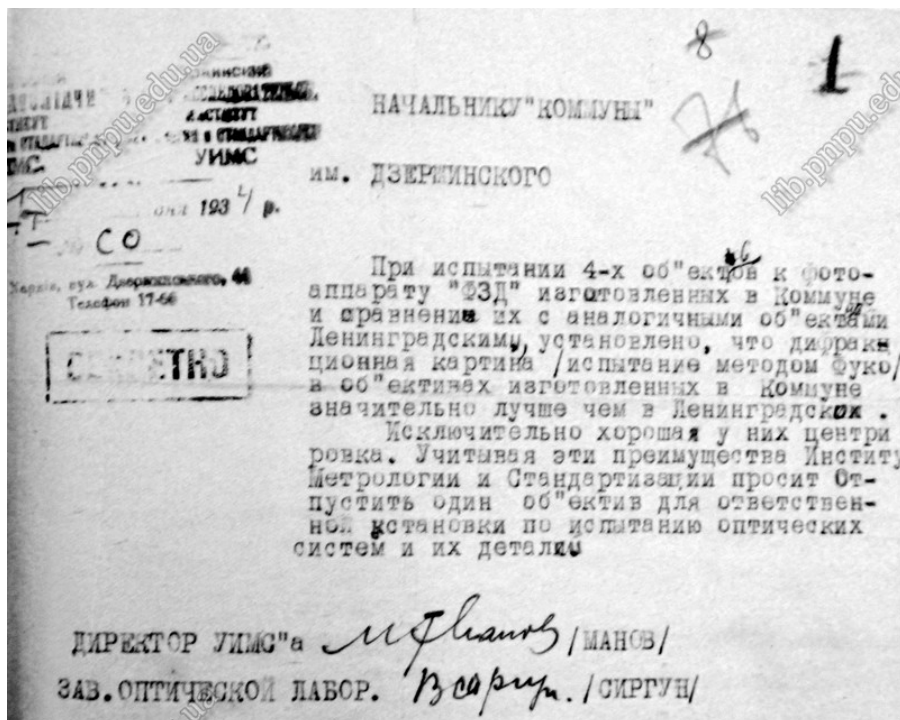

Лист Українського інституту метрології і стандартизації до начальника комуни імені Ф. Е. Дзержинського від 8 січня 1934 р. (ДАХО, ф. Р-4511, оп. 1, спр. 2, арк. 1)

Широкий попит на продукцію унікального підприємства автоматично вводив виробничу діяльність комунарів до певного загальнодержавного контексту, формував відчуття власної причетності до індустріального і культурного розвитку суспільства. Дійсно, серед замовників фотоапаратів часто виступали організації і установи найвищого рангу. Наведемо один із найпоказовіших прикладів.

У 1932 р. урядом СРСР була ухвалена важлива постанова про будівництво Байкало-Амурської залізничної магістралі. Для пошуків найраціональнішого напрямку магістралі Народний комісаріат шляхів сполучення створив спеціальну Східно-Сибірську експедицію технічних пошуків – “Востизжелдор”. Декілька експедицій, що провели дослідження головної ділянки траси улітку 1932 і 1933 рр., потребували великої кількості спеціального обладнання, у тому числі фотографічного. У зв'язку з цим Востизжелдор, отримавши на той час, очевидно, інформацію про будівництво фотозаводу, звернулася до комуни з заявкою на 90 плівкових фотокамер. Комуна відповіла, що випуск планується лише на початку 1934 р., тому вже наприкінці квітня того ж року Головне управління таборами ОДПУ, до відання якого тоді була віднесена “Востизжелдор”, підтвердило замовлення. Таким чином комуна долучилася до одного з наймасштабніших будівництв ХХ століття, про що досі не було відомо макаренкознавству.

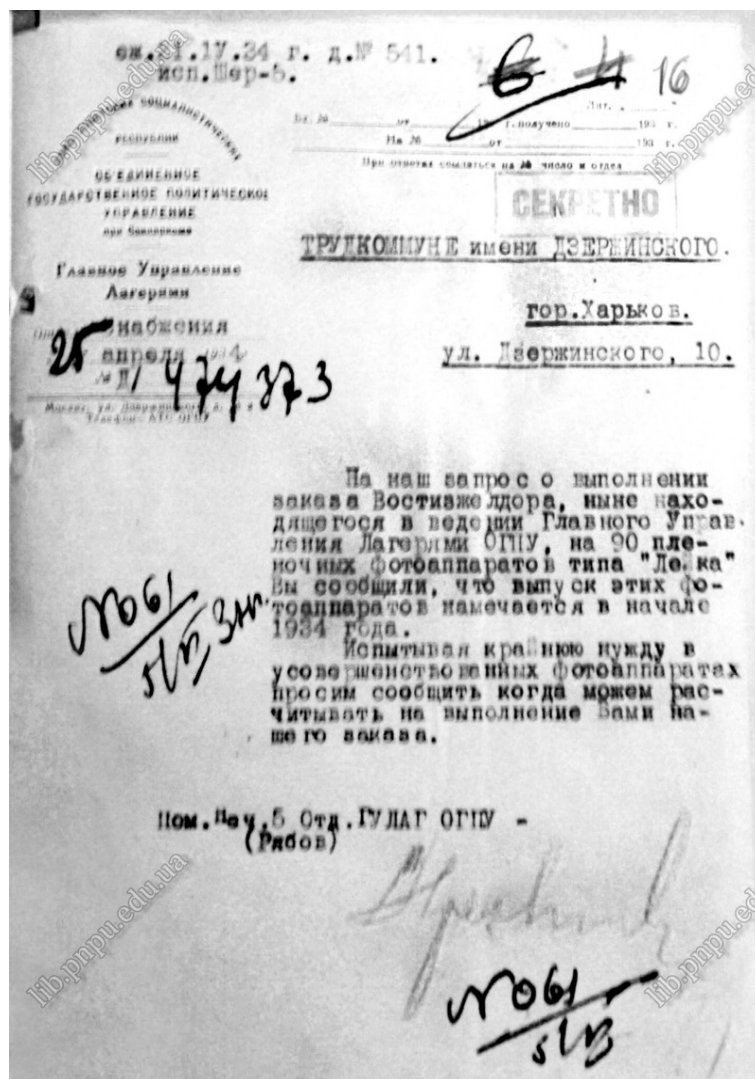

Лист Головного управління таборами ОДПУ СРСР до комуни імені Ф. Е. Дзержинського від 25 квітня 1934 р.

(ДАХО, ф. Р-4511, оп. 1, спр. 2, арк. 16)

Про роботу інструментального або механічного заводу комуни відомо набагато менше, ніж про інші її підприємства, що прославили комунарський заклад на теренах всього Радянського Союзу. Очевидно, ця ланка промислової інфраструктури виконувала допоміжну роль у налагодженні та інструментальному забезпеченні головних підприємств закладу. Проте

інструментальний завод, окрім допоміжної функції, мав достатньо технічних можливостей для конструювання і випуску власної ліквідної продукції. Документи свідчать, наприклад, про підготовку до випуску навесні 1935 року нового виду виробів цього заводу – арифмометра.

Промислову історію комуни імені Ф. Е. Дзержинського ілюструють вражаючі економічні показники зростання продуктивності її підприємств. Найкращою характеристикою економічного зміцнення комуни є дев'ятирічна динаміка обсягів випуску продукції:

Рік	Вартість продукції	Рік	Вартість продукції
1928	24.000	1933	5.430.000
1929	34.000	1934	11.284.000
1930	167.000	1935	16.160.000
1931	1.038.000	1936	22.000.000
1932	3.038.000	–	–

Зрозуміло, що така розвинена і швидко зростаюча промислова база об'єктивно створювала широкі кваліфікаційні можливості для комунарів. Тут ми спостерігаємо одну із найсуттєвіших відмінностей макаренківської педагогічної практики, що полягає в особливостях розбудови господарства та промислової бази установи як важливих інститутів професіогенезу. Створені виробничі потужності мали реалізувати такі педагогічні функції, як забезпечення широти можливостей для професійного самовизначення і самовияву вихованців, максимальне розширення діапазону їхніх загальнопрофесійних навичок, надання можливостей для отримання високої кваліфікації у певному виді праці.

6.5. Мотиваційно-ціннісний контекст професійного становлення комунарів

Однією з характерних тенденцій розвитку комуни з 1932 року, тобто після обмеження керівних функцій А. С. Макаренка, для якої відтепер не виникало жодних перешкод, було намагання керівництва НКВС перетворити унікальний виховний заклад на звичайне промислове підприємство. Своєрідним нереалізованим маніфестом проти даної тенденції у розвитку комуни є незакінчений лист педагога до члена Правління М. М. Букшпана, написаний приблизно в серпні 1932 року. Тут ми знаходимо характерну тезу А. С. Макаренка: “Твердження, що жодного виховання не потрібно, що виховує лише робота на виробництві, – одна з безглузвих ідей, якими так сповнена педагогічна кустарщина.” На думку педагога, саме завдяки “нескінченному штурму” комуна за зиму і весну 1932 року мала дуже незначні виховні успіхи. “Скажіть, – запитує він, – кому потрібна була саме 1000 свердлилок, якщо для цього потрібно ввести 12-ти годинний робочий день, руйнувати всю комунарську організацію, покінчити з книжкою і всякою іншою культурною роботою, перемішати день з ніччю? <...> Ажитація, хоча б і виробнича, хіба це здорові умови для виховання?” Природний результат еволюції комуни завдяки такій політиці адміністрації А. С. Макаренко прогнозує лише як “завод для неповнолітніх з гуртожитком і ідальнею для робітників та з якою-такією навчальною установкою”.

Виступаючи проти звичної для його опонентів абсолютизації відокремленого педагогічного засобу, А. С. Макаренко намагається довести керівництву, що завод – лише частина загальної роботи над колективом, що “лише робота цього колективу над собою, лише школа і книга можуть визначити наш рух уперед”.

У подальшому, з перетворенням комуни імені Ф. Е. Дзержинського на комплекс потужних і складних промислових підприємств, з нарощуванням обсягів випуску продукції для задоволення зростаючого попиту, трансформація її як виховної установи лише поглиблюється. Головний зміст діяльності закладу в цей час починають визначати не педагогічні, а суто виробничі чинники, паралельно з чим Правління та керівні органи НКВС усе частіше оцінюють ефективність діяльності комуни з точки зору не стільки виховних, скільки її промислових функцій. Всі ці явища на той момент виступили одними з головних несприятливих чинників реалізації виховної системи А. С. Макаренка, оскільки перетворення комуни на звичайне промислове підприємство не могло не позначитися негативним чином на багатьох її педагогічних завданнях, і в тому числі

– на якості загальнопрофесійного розвитку комунарів. Проте потужний виховний потенціал комуни ім. Дзержинського, що не мав аналогів, стрункість і блиск колективу дітей роблять її відомою навіть далеко за межами СРСР. Крім М. Горького, що відвідав комуну ще у липні 1928 р., її гостями були экс-прем'єр Франції Е. Ерріо, відомий французький політик П. Ж. Кот, чехословацький письменник і журналіст Ю. Фучик та багато інших видатних людей.



Максим Грький серед вихованців комуни, липень 1928 р. (На крыльях истории. 75 лет заводу "ФЭД" / ред. кол.: А. Ф. Боринас и др. – Х. : Майдан, 2002)



Візит до комуни видатного громадсько-політичного і державного діяча, экс-прем'єр-міністра Франції Едуара Ерріо, 28 серпня 1933 р. Ліворуч від нього голова Правління комуни О. Й. Броневої (кадр кінохроніки)

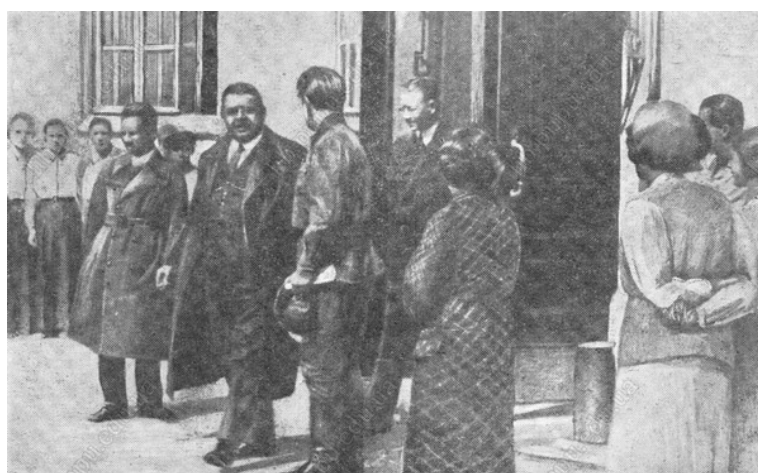

Е. Ерріо в комуні; праворуч від нього О. Й. Броневої, ліворуч, очевидно, П. Ж. Кот (А. С. Макаренко : сб. статей. Кн. 2 / Ред. кол. : В. Т. Дмитрук, Е. К. Лазаренко, Г. С. Макаренко, Ф. И. Науменко (отв. ред.), Г. А. Паперная; Львовский гос. ун-т имени Ивана Франко. – Львов : Изд-во Львовского ун-та, 1954. – С. 140)



Е. Ерріо (праворуч) серед молодших комунарів перед головним входом до корпусу А; високий іноземець ліворуч тримає в руках подарунок дзержинців – ювілейний збірник комуні "Друге народження" (кадри кінохроніки)

Фактологічний аналіз не залишає сумнівів, що загальна стратегія формування мотиваційного підґрунтя особистісного професіогенезу вихованців керованих А. С. Макаренком інтернатних закладів була продиктована пошуком оптимального балансу між такими визначальними стимулами людської активності, як інтерес і обов'язок. Категорична вимога важливого принципу узгодження індивідуальних і соціальних цілей висувала перед педагогічним колективом дві взаємопов'язані групи завдань: з одного боку, надати можливість кожному вихованцю максимально реалізувати власне право професійного вибору, з іншого – збагатити мотивацію їх професійного саморозвитку орієнтацією на суспільні цінності. Ще в операційному плані педагогічної роботи комуні А. С. Макаренко чітко окреслив пріоритет даного принципу як орієнтиру в управлінні професійними стимулами вихованців: "Лише виховуючи емоції обов'язку, привчаючи дитину йти не за своїм інтересом, не за цікавістю даної хвилини, а за ідеєю створення колективної цінності, явно корисної і для неї, – ми виховуємо міцних, вольових людей, здатних перенести втрати з бадьорим самопочуттям". Своє розуміння морального змісту даного принципу А. С. Макаренко виклав у нотатках до "Педагогічної поеми". Полемізуючи з В. М. Шульгіним, педагог зазначає: "Саме знання і вміння в наших умовах має зробитися основним стрижнем моралі такою мірою, якою це знання і вміння має зробитися головним підґрунтям для становища людини у виробничому процесі. Необхідно лише це знання і вміння поставити в таке положення, щоб усі зусилля особистості були частиною загальних людських зусиль <...>".

У статті "Перегорнуті сторінки", включеній до ювілейного збірника "Друге народження", А. С. Макаренко, розповідаючи про долю колишнього секретаря бюро комсомольського осередку Олексієнка, що був обраний на цю посаду 15 лютого 1930 року, але не впорався з обов'язками і залишив комуну, наводить таку характеристику цієї людини: "Комуна дала йому кваліфікацію, але справжньої культури робітника він, звісно, не отримав". Цей вислів педагога є ключовим для визначення його загальної позиції щодо проблеми професійного розвитку особистості, характерною ознакою якої виступає розуміння змісту професіоналізації як широкого соціально-педагогічного явища. Аналіз багатогранної практичної спадщини А. С. Макаренка дозволяє констатувати, що отримання певної кваліфікації вихованцем він розглядав лише як частку набагато більш об'ємної і складної системи підготовки майбутнього працівника.

Загальна характеристика ситуації з організацією професійного розвитку вихованців у інтернатних закладах 20–30-х років докладно розкрита А. С. Макаренком в написаній у травні–червні 1934 року пояснювальній записці до проекту організації Трудового дитячого корпусу. Головна хиба, за його словами, тут криється у тому, що у дитячі будинки діти йдуть не за власним вибором, а за випадковими обставинами і, незважаючи на це, всім вихованцям конкретного закладу пропонується одна і та сама робота.

Для розуміння логіки всієї великої роботи, спрямованої на забезпечення професійного майбутнього вихованців, яку проводив А. С. Макаренко у керованих ним закладах, слід звернутися до тих його висловлювань, що найточніше розкривають позицію педагога. Так, у цій же пояснювальній записці А. С. Макаренко вихід із кризи, у якій опинилися у зв'язку з

невпорядкованістю профорієнтаційних завдань дитячі будинки і колонії, вбачає у тому, щоб “поставити перед дитячими закладами серйозне питання про підготовку кадрів, а не чоботарів, про виховання потрібних для країни людей”. Це питання він пропонує запланувати, так само як запланувати питання про випуски та про призначення випусків, “зовсім же очевидно, що по закінченню дитячого будинку вихованець має куди-небудь відряджатися на роботу і йому мають бути надані всі умови, щоб він це відрядження міг виконати”.

А. С. Макаренко, спираючись на накопичений досвід, пропонує низку вимог до організації інтернатних закладів. Передусім, дитячі колонії мають бути настільки крупними, щоб у них можна було організувати серйозне виробництво, що обставлене верстатами, має строгий технологічний процес, дає підготовку “по різних розрізах і спеціальностях, кероване інженерами і технічним персоналом, достатньо кваліфікованим”. Маленька колонія не в змозі задовольнити всі нахили і смаки випадково зібраних дітей, що, в свою чергу, тягне за собою втечі, конфлікти, розчарування, загибель характерів, пригніченість, підозрілість, приховані і відкриті протести, крадіжки, пияцтво і хуліганство.

Тут же А. С. Макаренко зупиняється і на питанні, що виступало на той час одним із неупорядкованих у практиці дитячих інтернатів – напрямку професійної підготовки вихованців. Підготовка кадрів в колоніях, на його думку, повинна рівнятися не на кустарну кваліфікацію для кустарної майстерні, але на кваліфікацію “сучасного робітника на великому виробництві з розподілом праці і з стандартною продукцією”. Лише подібна організація дитячої установи здатна подолати протиріччя між забезпеченням вихованців масовими професіями і прагненням отримати вузьку спеціалізацію, оскільки у більш крупному виробництві “завжди знайдуться відділи, де буде отримуватися не стандартна кваліфікація.” Лише велике виробництво, стверджує А. С. Макаренко, здатне підготувати, “з одного боку, і токаря і револьверника масової продукції, але, з іншого боку, і високої кваліфікації слюсаря-інструментальника, або лекальника, або модельника.”

Паралельною умовою кваліфікації вихованців дитячих установ виступає освіта, що має забезпечуватися школою “на різні смаки і здібності”. Оскільки безпритульні, говорить педагог, являють собою дуже різноманітний “букет особистих якостей”, багатьом із них потрібно буде дати “в надбавку до кваліфікації лише звичайну грамотність – не більше, як за чотири групи, іншим грамотність семирічки або фабзавучу, третім знання спеціального технікуму, четвертим загальну середню освіту, може бути, навіть без усілякої кваліфікації, з установкою на ВНЗ”. Однак, саме по собі прагнення до кваліфікації і навчання, на думку А. С. Макаренка, не завжди визначає “рух колоніста уперед”, він наполягає на необхідності застосування для “слабких характерів” більш простих стимулів – дисципліни і матеріальної зацікавленості.

У строгому сенсі слова весь період педагогічної діяльності А. С. Макаренка до приблизно початку 30-х років у професіогенетичному відношенні майже не виходив за межі функції так званої допрофесійної підготовки. Все, що здійснював педагог ще у Крюківському об'єднаному залізничному училищі, а також у колонії імені М. Горького, і в комуні імені Ф. Е. Дзержинського у перші роки її існування скоріше створювало відповідну мотиваційну і операціональну базу для подальшого професійного розвитку його вихованців.

Головною умовою, яка забезпечувала єдність і результативність цілеспрямованого професіогенезу комунарів, виступав широкий процес професійного виховання, який передбачав специфічну систему методів і форм організації їх життєдіяльності, задоволення широкого кола соціальних, пізнавальних і культурних потреб. При цьому слід пам'ятати, що А. С. Макаренко, послідовно відстоюючи пріоритет гуманістичних цінностей у вихованні, ніколи не забував підкреслювати вторинність потреб промислового розвитку закладу на тлі загальної мети формування соціально повноцінної особистості, сповідуючи принцип “не людина для виробництва, а виробництво для людини”.



*Марш комунарів по вулицях Харкова, припл. початок 1930-х років
(приватний архів проф. О.І. Цебржинського)*

Характерною рисою методологічної позиції педагога, яку неодноразово підкреслюють російські макаренкознавці А. А. Фролов та О. Ю. Ілалтдинова, є розмежування освіти (навчання) і власне виховання як взаємодетермінованих, але дещо різних за змістом та методами процесів. Хоча сам А. С. Макаренко таке розмежування відстоював стосовно політичної освіти і виховання, ми схильні, слідом за вказаними дослідниками, поширювати даний принцип і на інші аспекти його виховної практики. Цілком коректно, на нашу думку, екстраполювати макаренківську методологію на процеси загального професіогенезу комунарів та виокремити специфічний зміст і методи професійного виховання як його системотвірного компонента.

Мету професійного виховання комунарів А. С. Макаренко, по суті, задекларував ще на організаційному етапі. Треба особливо підкреслити, що вона тотожна із загальною метою комуні імені Ф. Е. Держинського – вихованням “культурного радянського робітника”. Хоча уявлення про бажаний продукт діяльності комуні в подальшому пережили певну еволюцію і у другій половині 1930 року вже недвозначно пов’язувалися з підготовкою майбутніх інженерів, методологічне наповнення цільової установки закладу залишилося майже без змін.

Незважаючи на те, що сам педагог, конкретизуючи мету виховання у низці відповідних завдань, спеціально не виокремлював проблематики суто професійно-виховного характеру, ми можемо спробувати виділити її із загального масиву фактів його практичної діяльності. Головною, як нам здається, проблемою професійного виховання колоністів і комунарів, його своєрідним надзавданням, виступає формування у вихованців позиції суб’єкта професійного розвитку, тобто здатності активно, свідомо, цілеспрямовано і творчо взаємодіяти із системою професіогенетичних факторів. Саме усвідомлення власної суб’єктності щодо процесу оволодіння певним видом людської діяльності, власні “активні рухи, вправи і переживання” ставали відправною точкою професійного саморозвитку підлітків.

Вивчивши документальні свідчення педагогічної діяльності А. С. Макаренка, мемуарні джерела, а також відповідні зауваження у працях педагога, ми можемо виокремити три умовні стратегічні напрями, у межах яких протікав процес формування особистості як суб’єкта нинішньої і майбутньої професійної діяльності:

1. Формування мотиваційно-ціннісного контексту професійного саморозвитку вихованців, що передбачав організацію системи відповідних стимулів та трансформацію їх у внутрішні переконання.

2. Виховання професійної самосвідомості.

3. Організація практики професійної діяльності через самоврядування, співучасть в управлінні виробництвом, економічний практикум тощо.

Педагогічна складність процесів трудового виховання комунарів диктувала необхідність створення відповідного морально-психологічного підґрунтя, головним компонентом якого виступала аксіологізація професійної діяльності і професійного розвитку. Подібні завдання передусім забезпечувалися можливістю вільного вибору спеціальності із тих, що пропонувало виробництво комуни, та формуванням ціннісного ставлення до обраної професії. Один із кількох вихованців А. С. Макаренка, які дожили до наших днів, Іван Дем'янович Токарев, згадував, що кожен комунар цінував і поважав свою професію, бо сам обирав її на час перебування в комуні

Слід відмітити, що педагогічні зусилля А. С. Макаренка і його колег у вирішенні даних проблем були підтримані низкою сприятливих обставин. Як відомо, однією з головних підстав професіоналізації вихованців, про яку неодноразово писав педагог, було відверте прагнення багатьох із них "учитися і стати людиною". Питання про мотиваційні передумови професійного розвитку колишніх безпритульних так і не були ґрунтовно опрацьовані макаренкознавцями, хоча така позитивна вихідна умова уявляється надзвичайно важливою обставиною організаційної роботи А. С. Макаренка. У "Педагогічній поемі" є відповідний фрагмент: "Маючи деяке поняття про доцільність, безпритульні в глибині душі вважали, що вони йдуть по прямій дорозі до кар'єри металіста або шофера, що для цього потрібно лише дві речі: міцніше триматися на поверхні земної кулі, хоч би для цього і доводилося хапатися за дамські сумки і чоловічі портфелі, і ближче влаштуватися до якого-небудь гаража або механічної майстерні".

У притаманній педагогу-письменнику іронічній манері далі він наводить своєрідну класифікацію типів безпритульних. "Перший сорт", на його погляд, це ті, "які найдіяльнішим чином беруть участь у складанні власних гороскопів, не зупиняючись ні перед якими неприємностями; які в гонитві за ідеалом металіста готові приклеїтися до будь-якої частини пасажирського вагону <...>. Їх цікавлять головним чином дніпропетровські, донецькі і запорізькі гіганти, одеські і миколаївські пароплави, харківські і московські підприємства". У характеристиці "другого сорту" безпритульних ми теж знаходимо відповідні підстави для оптимізму щодо їх професійного майбутнього. Такий безпритульний, "відрізняючись багатьма достоїнствами, все ж не володіє повним букетом благородних етичних якостей, якими володіє "перший". Ці теж шукають, але їх погляди не відвертаються з презирством від текстильних фабрик і шкіряних заводів, вони готові змиритися навіть на деревообробній майстерні, гірше – вони здатні зайнятися картонажною справою, нарешті, вони не соромляться збирати лікарські рослини". Наведемо лише один підтверджуючий приклад.

20 лютого 1934 року до голови Правління комуни імені Ф. Е. Держинського О. Й. Бронєвого звернувся безпритульний В. К. Селєзньов, направлений свого часу Бронєвим до Полтавської комуни, де працював агентом з постачання, але 2 місяці тому звільнився. "Тов. Бронєвой, – пише колишній вихованець, – я Вас прошу, щоб Ви мене послали назад в комуну, я зараз живу дуже погано, не маючи квартири, валяюся де попало, по парадних, на вокзалі, голодаю. Олександр Осипович, хочучи учитися, стати людиною, набридло мені вже це кляте життя". Кінець листа не менш хвилюючий: "Дорогий Олександр Осипович, я іще звертаюся до Вас з великим проханням, щоб Ви послали мене в комуну працювати, я буду працювати добре, чесно, добросовісно буду виконувати всі ті завдання, які будуть на мене покладати". Як бачимо, соціальна захищеність та сприятливі перспективи були вигідною альтернативою голоду, холоду, хворобам і іншим атрибутам жебрацтва.

Спираючись на документи, можемо в загальних рисах описати ту систему стимулів професійного розвитку, що поступово складалася у керованих А. С. Макаренком виховних закладах.

Ще в колонії імені М. Горького в Куряжі, завдяки об'єктивній неможливості уникнути розподілу вихованців по менш або більш кваліфікованих видах праці, очевидно, утворився своєрідний культ щодо деяких представлених у її господарстві професій. Підліток Мітін в автобіографії, вміщеній у подарованому О. М. Горькому альбомі "Наші життя – Горькому – горьківці", скаржився на те, що нових вихованців колонії не одразу пускають працювати у

майстернях. Але при цьому він гаряче запевняє письменника, що, попрацювавши у зведених загонах, все ж таки досягне бажаної мети.

Певну аналогію ми спостерігаємо й у комуні імені Ф. Е. Дзержинського. Як відомо, за її конституцією кожний новоприбулий до особливої постанови ради командирів не мав звання комунара і вважався вихованцем комуні, статус якого значно обмежував свободу пересування, деякі економічні та громадські права. До кожного нового вихованця був прикріплений один із старших членів комуні, який контролював його поведінку, спостерігав за розвитком і суспільним ростом у колективі до отримання звання комунара. Спілкування зі своїм наставником, а також закономірне прагнення новачка якомога скоріше потрапити до престижної категорії “комунарів”, однією з атрибутивних характеристик якої виступав високий професіоналізм у певному виді праці, створювали потужні вихідні стимули формування емоційно-ціннісної складової професійного розвитку.

Іншим впливовим фактором формування трудової, а разом з нею і професійної мотивації у макаренківських закладах виступав неодмінно високий авторитет серед вихованців кваліфікованих видів праці, причому однаково привабливими для них були прояви професіоналізму як у виробничій, так і в позавиробничій сферах. Така привабливість була настільки вагомим мотивом поведінки комунарів, що навіть часто експлуатувалася органами самоврядування та адміністрацією як психологічна основа деяких методів впливу на порушників дисципліни – обмеження для підлітка можливостей реалізувати власну кваліфікацію у певній справі зайняла не останнє місце у низці типових видів покарань. У січні 1930 року, наприклад, комунари Ряполов і Грушев за погану поведінку при охороні комуні були позбавлені права перебувати в образотворчому гуртку.

А. С. Макаренко, очевидно, розраховував, на те, що ускладнення технологічних процесів, зменшення обсягу суто ручної праці, збагачення виробничих відносин матиме не лише економічний, але великий психологічний ефект. На відсутній виховний потенціал механізації виробництва педагог звернув увагу ще в перші місяці роботи комуні. У доповідній записці, складеній приблизно на початку 1928 року, він вказував на те, що шевська майстерня у порівнянні з іншими майстернями комуні виявилася занадто непривабливою для вихованців, надто кустарною на фоні електрифікованих деревообробної і слюсарно-механічної майстерень. Завдяки нескладному інструменту, одноманітній і простій роботі “комплекс виховуючих і організуючих впливів у шевській майстерні надто бідний серед інших впливів комуні”.

Подібний ефект відзначає і секретар комсомольського осередку комуні, один із найпопулярніших організаторів колективу О. Н. Швед. За його спостереженнями, з налагодженням першого масового напівмеханізованого виробництва – випуску маслянок у 1930 році – значно підвищилася виробнича активність членів комуні. Саме у цей час об'єктами їх постійного обговорення стають простої, брак, неполадки на виробництві тощо.

Надзвичайно велику роль для формування професійних інтересів комунарів відіграла стінна преса. Про впливовість цього своєрідного дзеркала комунарського життя говорять, принаймні, його обсяги: лише за п'ять перших років існування закладу побачило світ 298 номерів стінгазет, не рахуючи окремих бюлетенів. З осені 1931 року починає виходити спеціальний орган комсомольського осередку комуні, стінна газета “Штурмовка”, завданням якої була боротьба з “розхлябаністю на виробництві”. Окремі випуски газет виходили навіть під час літніх подорожей комунарів; так, під час бердянського походу комуні 1932 року було випущено 5 номерів газети “Дзержинець у поході”. Стан справ на робітфаці комуні висвітлювала стінна газета “За навчання”. Редактором більшості стінної преси комуні являвся В. М. Терський.



*Засідання редколегії комунарських газет
(архів музею історії Полтавського педуніверситету)*

Але найавторитетнішим друкованим органом комуні імені Ф. Е. Дзержинського, який продовжував виходити і після ліквідації її як власно виховного закладу, безперечно, є газета комсомольського осередку і ради командирів “Держинець”. Виникнувши як стінна рукописна газета, “Держинець” із часом перетворився на солідний друкований орган. На його шпальтах знаходили місце як офіційна хроніка, так і злободенні відгуки комунарів, педагогів та адміністрації на ті чи інші події комунарського життя. Але для нас важливим є те, що вона була джерелом різноманітної й актуальної інформації про розвиток промисловості країни, нові сучасні підприємства, цікаві технічні досягнення. Так, у номері за 15 квітня 1930 року були вміщені ілюстрації, вирізки з періодики та фото, що розповідали про Дніпробуд, Іваново-Вознесенську ткацьку фабрику, нафтопровід Баку–Батумі тощо. У той же час, на її сторінках регулярно висвітлювалася динаміка, технічні та економічні показники власного виробництва, з’являлися численні критичні статті-запити щодо негараздів на підприємствах комуні та інші актуальні матеріали.



Стінна преса комуні – знімок із ювілейного альбому, створеного до 5-ї річниці заснування комуні, 1932 р. Коментар А. С. Макаренка до знімків: 1) “Картина дуже складна: стінгазета, виставка деталей дріль, діаграми комерційної частини і комунари. Стінгазета справляє чудове враження, виставка трохи обмежена, в діаграмах комерційної частини є граматичні помилки. А загалом це дуже хороший куточок комунарського тихого клубу.” 2) “Стінгазета в збільшеному вигляді і комунарськы потилиці. Читач, поспівчуйте власникам цих потилиць, яким фотограф заборонив дивитися в об’єктив: що вони зараз відчувають. Чи можуть вони в даний момент цікавитися газетою?” (фонди Музею А. С. Макаренка Кременчуцької міської ради Полтавської області; фото надане Н. В. Кущенко)

Через газету комунари також отримували можливість спостерігати подальшу професійну долю своїх випускників. 22 квітня 1930 року “Держинець” публікує листа колишнього комунара, а тепер студента одного з московських робітфаків П. О. Дроздюка, який повідомляв про створення

у столиці групи молодих письменників-українців “Не журись” та запрошував до співробітництва в літературному альманасі.

На жаль, повні комплекти номерів цієї газети, які збереглися до наших часів, починаються 1936 роком, а більш ранній період представлений лише декількома окремими її випусками, збереженими у фондах РДАЛМ.

У історичних нарисах про комуну поки що не знайшлося місця такій важливій категорії її працівників, як редактори “Дзержинця”. Більш докладні дані ми маємо лише про одного з них, що очолював цей друкований орган у жовтні 1934 року, Абрама Марковича Іскіна, який перейшов до комуні з редакції харківської газети “Економічне життя”. А. М. Іскін отримав таку характеристику партійного осередку комуні: “Працівник добрий і ініціативний, справу свою знає, політичних відхилень не спостерігається.” Цікавий момент – А. М. Іскін редагував друкований орган трудової комуні НКВС, автоматично покинувши, з прибуттям до нового місця роботи, лави ВКП(б).

Взимку 1930 року як альтернатива “Дзержинцю” з’явилася стінна газета “Шарошка”, що свою назву отримала від особливого різця, призначеного для обробки грубо виготовлених виробів. Вона була задумана – про це вже йшлося вище – як більш оперативний та менш офіційний, а тому й цікавіший для комунарів орган, призначений для подолання нагальних поточних проблем на виробництві.

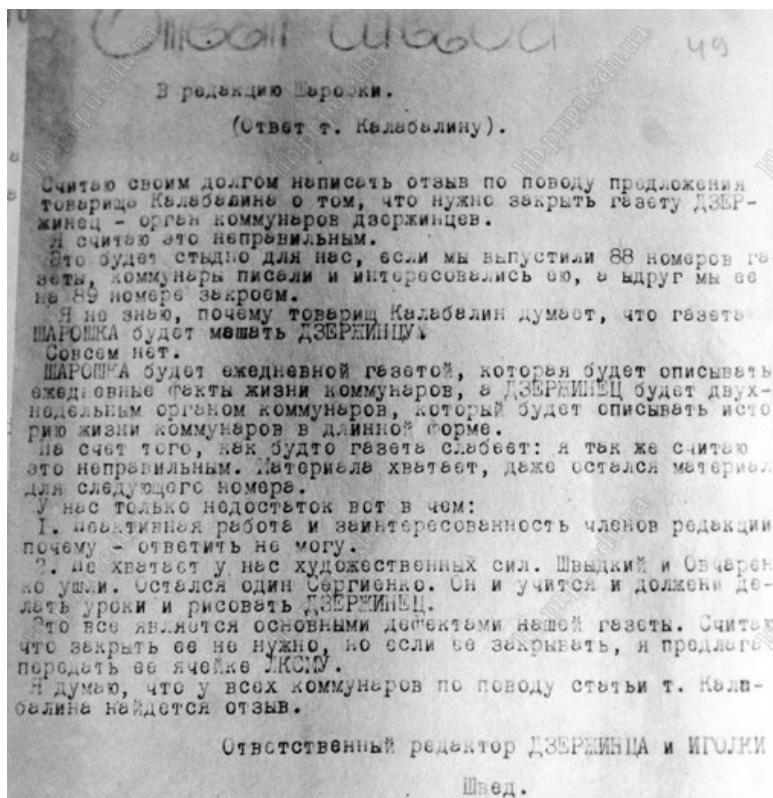
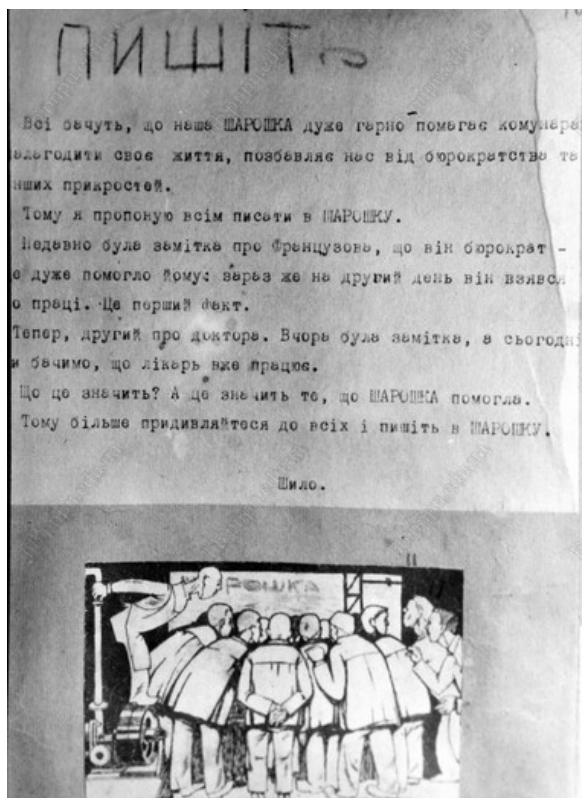

Замітки із стінгазети “Шарошка” (експозиція Державного музею-заповідника А. С. Макаренка в с. Ковалівка Полтавського району)

До нашого часу дійшло мало інформації про такі важливі елементи стінної преси комуні, як орган навчально-виховної частини, комсомольської і піонерської організації щомісячна газета “Юний дзержинець”, орган піонерської організації “Піонер-дзержинець”, орган культкомісії сатирична газета “Різець”. У різний час також виходили газети “Комунарка”, “Дзержинець-блискава”, сатирична газета “Голка” тощо.



Фрагмент першотравневого номеру "Юного дзержинця", прибіл. 1936–1938 рр. (експозиція Державного музею-заповідника А. С. Макаренка в с. Ковалівка Полтавського району)



Фрагмент січневого 1938 р. номеру газети "Різець" (експозиція Державного музею-заповідника А. С. Макаренка в с. Ковалівка Полтавського району)

Внутрішня преса комуні, принаймні до моменту звільнення А. С. Макаренка, відіграла реальну роль у налагодженні виробництва, матеріал її статей іноді стимулював навіть активність правління. Так, наприкінці березня 1934 року секретар відділу кадрів ДПУ УСРР Куровський звернувся із службовою запискою до І. Я. Тепера, у якій повідомляв про реакцію О. Й. Бронєвого на один із дописів – "В обіймах знеосібки".

Формування ціннісного ставлення юнаків і дівчат до майбутньої професійної діяльності не могло не передбачати розширення їхнього політехнічного кругозору. Особливо помітним поштовхом до збудження професійних прагнень комунарів було відвідування 28 липня 1929 року під час літнього московського походу Болшевської трудової комуні. Вихованців, як писав А. С. Макаренко, вразило справжнє виробництво, справжнє промислове багатство. "Болшево – це старший брат – хлопці там старші і справа у них серйозніша. У них безліч машин, будується нова п'ятиповерхова фабрика. При самому вигляді цієї благодаті принишкнули комунари і... позаздрили".

Роль прикладу Болшевської комуні для становлення промислового потенціалу комуні імені Ф. Е. Дзержинського радянським макаренкознавством замовчувалася, очевидно, з ідеологічних причин, аж до виходу у 80-х роках минулого століття Педагогічних творів А. С. Макаренка. Цей зразковий заклад, створений у серпні 1924 року за 27 км від Москви біля станції Болшево Північної залізниці як Перша трудкомуна ОДПУ, з 1933 року носив ім'я тодішнього голови цього відомства, а пізніше наркома внутрішніх справ СРСР Г. Г. Ягоди. Комуна була призначена для перевиховання юнаків, а пізніше й дівчат, засуджених за кримінальні злочини, більшість із яких мала вік 16–21 рік. З часом Болшевська комуна, що створювалася як педагогічний заклад, перетворилася на виробниче підприємство з гуртожитком для малосімейних. Досвід цього унікального дітища ОДПУ став широко відомим після публікації книг одного з його фундаторів М. С. Погребінського – "Трудова комуна ОДПУ" та "Фабрика людей". Своє ж художнє відображення

комуна знайшла в надзвичайно популярному фільмі 1931 року “Путівка в життя”. За те, що досягнення московських колег дійсно привернули пильну увагу А. С. Макаренка, говорять численні фрагменти у його працях та листах, але при цьому стає помітним доволі суперечливе ставлення педагога до педагогічних здобутків болшевіців.



*Взуттєва фабрика Болшевської трудової комуни
(архів науково-дослідної лабораторії А. С. Макаренка Полтавського педуніверситету)*



*Кооперативний магазин Болшевської трудової комуни (архів науково-дослідної лабораторії А.
С. Макаренка Полтавського педуніверситету)*

Почавши, як і дзержинці, з сільського господарства та кустарних майстерень, Болшевська комуна поступово стала потужним виробничим комплексом, у складі якого виділялися трикотажна та взуттєва фабрики. Саме успішна робота цих підприємств, майже цілком укомплектованих молоддю, і змусила колектив вихованців А. С. Макаренка збагатити власне буття новою перспективною лінією.

Окрім знайомства з Болшевською комуною, важливу роль у формуванні професійної мотивації, а також самосвідомості та професійної позиції комунарів відігравали численні контакти з відомими діячами науки і культури, кращими представниками робітників, інженерно-технічних працівників відомих підприємств України та СРСР, робітничим активом інших держав світу. Ось лише деякі з них: 21 травня 1928 року комуну відвідали шахтарі Брянських і Первомайських рудників, 1 жовтня того ж року в гостях у комунарів була естонська робітничка делегація, а 23 січня бакинські робітники, 12 липня 1930 року приїздили робітники Чехословаччини, а 22 березня 1931 року – ударники харківських підприємств. Особливо резонансною подією останніх років існування комуни був візит у 1938 році легендарного дослідника Арктики І. Д. Папаніна. Показовий факт: виступаючи на мітингу, Папанін високо оцінив якість фотоапаратів “ФЕД”, які, за його словами, в умовах низьких температур на Північному Льодовитому океані працювали надійно і давали якісні знімки.



І. Д. Папанін виступає на мітингу в комуні імені Ф. Е. Дзержинського. Поряд із ним начальник комуни В. С. Берман, 1938 р. (На крильях історії. 75 лет заводу "ФЭД" / ред. кол.: А. Ф. Боринас и др. – Х. : Майдан, 2002)



Комунари і працівники промкомбінату комуни слухають І. Д. Папаніна, 1938 р. На задньому плані: в центрі – будівля заводоуправління; праворуч – праве крило корпусу А (спальні комунарів) (архів науково-дослідної лабораторії А. С. Макаренка Полтавського педуніверситету)

Взагалі, масштаби популярності комуни не можуть не вражати. Незважаючи на те, що кількість офіційних гостей і в колонії імені М. Горького, як ми бачили, була високою, комуна імені Ф. Е. Дзержинського за показником відвідуваності зуміла залишити її далеко позаду. Ювілейний збірник "Друге народження" наводить національну статистику 214 делегацій, що відвідали комуну упродовж тільки перших п'яти років її існування: СРСР – 87, Німеччина – 37, Англія – 17, Франція – 16, Південна Америка (Перу, Чилі, Мексика, Аргентина, Бразилія, Уругвай, Парагвай) – 11, США – 8, Іспанія – 7, Чехословаччина – 4, Бельгія і Польща – по 3, Західна Україна, Швеція, Данія, Швейцарія – по дві, а також по одній – Угорщина, Китай, Індокитай, Голландія, Норвегія, Австралія, Філіппіни, Єгипет, Естонія, есперантисти.



Іноземці та моряки крейсера "Червона Україна" перед головною будівлею комуни, 1932 р. А. С. Макаренко так прокоментував друге фото: "Іноземна делегація в комуні. Ох... Щиро кажучи, дипломатична діяльність дорого нам дістається. Робітничі делегації добре, але крім робітничих буває багато інших. Цікаво: ці «інші» зовсім не такі акуратисти, як описують наші мандрівники. Часто після їх виходу комуну потрібно прибирати наново, вони не жаліють нашої чистоти, кидають недопалки, слідять і інше" (фото з фондів Музею А. С. Макаренка Кременчуцької міської ради Полтавської області; фото надане Н. В. Кущенко)

Значно розширювала загальнопрофесійний кругозір комунарів та давала можливість спостерігати кращі зразки професійної відданості справі кожна їх літня подорож, оскільки вона неодмінно була пов'язана з великою екскурсійною програмою. Ось неповний перелік міст Радянського Союзу, де встигли побувати комунари впродовж декількох років: Баку, Батумі, Бердянськ, Горький, Дербент, Куйбишев, Москва, Новоросійськ, Одеса, Орджонікідзе, Саратов, Святогорськ, Севастополь, Сизрань, Симеїз, Сочі, Сталінград, Тбілісі, Ульяновськ, Чебоксари, Ялта тощо. Так, кримський похід 1930 року збагатив вихованців враженнями від відвідування вітрильника "Товариш", міноносця "Петровський" та кінофабрики, у липні 1931 року під час свого кавказького походу вони тісно познайомилися з роботою і персоналом бакинського нафтового промислу Бібі-Ейбат. Наказ про похід 1933 року за маршрутом Харків – Горький – Сталінград – Новоросійськ – Сочі – Севастополь – Харків прямо ставив завдання вивчення низки індустріальних гігантів: "Увага всього складу комуні має бути прикована до кращих досягнень передових підприємств, до вивчення їх досвіду в галузі освоєння виробництва, техніки". Такий насичений маршрут давав можливість відвідати Горьківський автозавод, Балахнінську паперову фабрику, Сталінградський тракторний завод, цементні заводи у Новоросійську тощо. Комунарка О. С. Піхоцька писала, що на Горьківському автозаводі екскурсанти познайомилися з усіма процесами виготовлення деталей, зборки та випуску автомобілів з конвеєра; працівники їм розповіли про історію заводу та про стан розвитку автомобільної справи в країні.

З шахтами Донбасу і військовими частинами комунари познайомилися в 1934 році під час перебування у Святогорському таборі. Серед власне харківських підприємств особливо тісні стосунки встановилися із заводом ВЭК. Стосовно останнього А. С. Макаренко в "Марші 30 року" писав: "Найближче ми стали до клубу металістів, особливо до робітників ВЭК. Металісти кілька разів бували в комуні, ми завжди з особливою урочистістю і піднесенням вирушали до них у клуб. / Наші екскурсії на завод були справжнім святом для комунарів. Швидко робітники заводу перезнайомилися і подружилися зі всіма. Ця дружба особливо зміцнилася після того, як шість товаришів із комуні поступили працювати на ВЭК. З цих п'ять комунари стали розглядати ВЭК як "свій" завод. Якщо вєквці що-небудь організують, вони обов'язково запросять і комуну. Якщо на заводі що-небудь станеться, про це в комуні не припиняються розмови".

Контакти ж із Харківським тракторним заводом, на відкритті якого побували комунари і клуб якого неодноразово в подальшому відвідували, педагог-письменник у тому ж "Марші 30 року" описав досить експресивно: "Коли ж засвітився Тракторобуд, коли нам було доручено виготовлення дверей для Тракторобуду із зобов'язанням випускати щоденно сто штук – нашому захвату не було кінця". Також розкрила двері перед комунарами відома фабрика спортивних виробів "Динамо", похід на яку відбувся у січні 1930 року.

Поряд із масовими, іноді мали місце й індивідуальні екскурсії – у 1930 році групи по двоє комунарів вивчали роботу заповідника Асканія-Нова і Дніпробуду. Іноді й участь у гуртковій роботі давала підстави для екскурсійних поїздок, як у випадку з активним членом арктичного гуртка комунаром Пеккером, що йому рада командирів у березні 1935 року санкціонувала поїздку до Миколаєва.

Набагато більшим, ніж зовнішнє спостереження, впливом на формування професійної мотивації комунарів мали виробничі зв'язки з багатьма прославленими своїми індустріальними досягненнями підприємствами країни. Як з'ясувалося, постачальником хромонікелевої сталі для виробництв комуні був відомий сталінградський завод "Красный Октябрь". Єдиний на той час металургійний гігант Півдня РСФРР, завод виступав найважливішою базою виробництва високоякісної сталі для підприємств автомобільної, тракторної промисловості і сільськогосподарського машинобудування, наприкінці 1930 років він постачав 9% всієї сталі для оборонної промисловості СРСР.

Сумський завод імені М. В. Фрунзе, якому у вересні 1935 року інструментальне виробництво комуні за угодою зобов'язалося постачати міряльний інструмент, увійшов в історію як підприємство-новатор. Ще 1929 року першим в Україні він освоїв електродугове зварювання,

чотири роки потому виготовив перший поршневий компресор продуктивністю 10 000 куб. метрів на годину, а 1935 року звів перший спеціалізований цех з випуску центрифуг.

При аналізі всіх чинників, що різним чином і з різною мірою ефективності впливали на формування виробничої мотивації комунарів, не можна не відмітити потужну дію матеріальної зацікавленості. Отримання вихованцем певної виробничої спеціальності та поступове просування кваліфікаційними щаблями в умовах комуні було неодмінно пов'язане із збільшенням матеріальної винагороди. Отже, вводячи в систему виховних засобів такий ризикований з педагогічної точки зору важіль, як матеріальне заохочення, А. С. Макаренко одночасно отримував можливість контролювати і процеси професійного розвитку.

Хоча сама ідея оплати праці комунарів у 1933 році викликала гостру критику з боку народного комісара освіти М. О. Скрипника, цей засіб, як відомо, активно виявляв себе в одній із найефективніших форм покарання у комуні – переведення комунара на менш кваліфіковану роботу. У вересні 1933 року подібні методи впливу навіть були внесені до “Положення про дисциплінарні стягнення і заохочення комунарів на виробництві” – серед інших видів покарань там зазначено: “переведення на нижчу роботу”, зниження розряду та видалення з виробництва. І, відповідно, формами заохочення комунарів встановлювалися підвищення у розряді, подання на посаду помічника інструктора та інструктора.

Проте в даній ситуації можна углядіти не лише матеріальний мотив – на нашу думку, тимчасове примусове зниження рівня кваліфікації виконуваної роботи боляче відбивалося не лише на матеріальних, але й на моральних інтересах вихованця, оскільки суспільна престижність роботи, як відомо, завжди прямо пропорційна її кваліфікованості. Цьому підтвердженням є та бурхлива реакція комунарів, яка спостерігалася в березні 1933 року у зв'язку із пропозицією керівництва поставити їх на всі можливі виробничі дільниці, в тому числі найменш кваліфіковані, звільнивши від роботи на них найманих робітників. Комунар Гетте з цього приводу навіть заявив, що некваліфіковані операції обрізування і обпилювання деталей перетворюють комунарів на чорноробів.

Настільки ж потужна, як і матеріальний чинник, група мотиваційних стимулів професійного саморозвитку вихованців пов'язана з добре організованими і широко розповсюдженими в комуні формами виробничого змагання. Даний метод підвищення ефективності праці, а разом з ним і зростання виробничої кваліфікації, А. С. Макаренко, як ми бачили, активно та досить успішно апробував ще в перші роки розбудови господарства Горьківської колонії. Практика ж комуні імені Ф. Е. Дзержинського завдяки більш масштабному і набагато технологічно складнішому виробництву надавала незрівнянно ширші можливості для застосування змагання та урізноманітнення його форм. Сприятливою обставиною для цього тепер виступала загальнодержавна політика стимулювання соціалістичного змагання в різних галузях суспільного виробництва.

Виробничо-економічними підставами успішного запровадження змагання на підприємствах комуні ставали перехід до масового випуску продукції, поточний спосіб виробництва, поопераційний розподіл праці, введення госпрозрахункових відносин, розцінок, обліку вартості продукції і зарплати для комунарів. Макаренкознавці датують виникнення змагання між загонами комуні осінню 1929 року і пов'язують його з реформаторською діяльністю А. С. Макаренка у цей час. Цікавим документом, що демонструє ігрові форми змагання, є “Положення про засоби пересування по діаграмі міжзагонового змагання”, підготовлене, очевидно, за участі А. С. Макаренка.

Поруч із формуванням мотиваційно-ціннісної складової професійного саморозвитку комунарів А. С. Макаренко ставив виховання такої важливої системної якості особистості, як професійна самосвідомість. Самоототожнення вихованця з певною галуззю професійної структури суспільства через усвідомлення і засвоєння конкретних професійних цінностей та формування стійкої професійної позиції мало забезпечувати створення відповідного психологічного підґрунтя, однаково необхідного як для опанування вузького фаху в умовах комуні, так і для майбутньої загальної професійної самореалізації.

Можливість особливо гостро відчувати свою причетність до проблем виробництва, усвідомити себе суб'єктом щодо процесів промислового розвитку комуні надавав широко організований на її підприємствах раціоналізаторський рух. Керівництво всіляко заохочувало і комунарів, і найманих працівників брати в ньому участь, зверталось до них із закликом вносити побільше раціоналізаторських пропозицій, “спрямованих на покращення якості, полегшення роботи і здешевлення собівартості продукції”.

Принциповим методологічним кроком А. С. Макаренка щодо створення умов ефективного професійного виховання комунарів, попередню апробацію якого ми спостерігали ще в історії колонії імені М. Горького, стала організація культурного оточення дорослих. Саме специфіка комуні дозволила сформувати навколо вихованців особливе високопрофесійне середовище, яке об'єднувало досвідчених педагогів навчальної частини, фахівців своєї справи – інженерно-технічних працівників, різнобічно обдарованих керівників художньої самодіяльності тощо. Авторитетні носії високої кваліфікації, безкомпромісної трудової моралі та широкої професійної культури створювали для комунарів відчутні й переконливі орієнтири на шляху реалізації професійних перспектив.

Безпосереднє та тривале спілкування з носіями фахової майстерності, спостереження кращих зразків професійного ставлення до справи міг забезпечити лише повноцінний інтергенераційний діалог. Сторінки історії комуні сповнені яскравими і різноманітними формами подібної міжвікової солідарності. Особливо великий внесок у дослідження даної проблеми, розгляд педагогіки А. С. Макаренка як “науки про взаємодію поколінь” пов'язаний з ім'ям провідного російського макаренкознавця А. А. Фролова. На думку вченого, важливим чинником такого діалогу поколінь у комуні стало викликане розширенням виробництва значне збільшення чисельності адміністративно-управлінського складу, майстрів виробництва, кваліфікованих робітників.

Питання необхідності використання впливу дорослого середовища особливо активно обговорювалося в жовтні 1933 року на засіданні комісії з перегляду навчальної системи комуні. Тоді А. С. Макаренко, виступаючи з головною доповіддю, окрім іншого запропонував організувати висококультурне оточення дорослих, “де комунари набували б загального розвитку”, та “запровадити інститут вихователів, але дати їм назву не вихователів, а якусь іншу, наприклад асистентів”.

Подальше обговорення пішло по шляху розвитку ідеї А. С. Макаренка щодо культурного середовища для комунарів. О. Й. Броневої у своєму виступі спочатку зосередився на загальних зауваженнях (ми в своєму виборі нічим не обмежені й можемо застосовувати ті або інші методи і системи виховання; наші комунари відірвані від боротьби і, коли стикаються з життям, постають перед потребою боротися, вони пасують, а тому потрібно так побудувати їхнє життя, щоб вони більше брали участі в самообслуговуванні), проте у завершенні додав: “Треба, щоб комунари були оточені кращими культурними силами: письменниками, драматургами, художниками, що давало б їм можливість культурно зростати”. Подібні пропозиції висунув й І. Я. Тепер: “потрібно скласти кадр дорослих, міцний культурний колектив, що допомагав би комунарам набирати досвіду в роботі, передавав їм досвід революційної боротьби і культурного життя”.

Нарешті, знов узявши слово, А. С. Макаренко зауважив: “Треба в комунарів викликати культурні потреби, організацією культурного оточення зробити їх культурними людьми”. Він також запропонував і конкретні практичні кроки: переглянути робочий день педагогів і інженерів, щоб розвантажити їх від тих другорядних турбот, які забирають багато часу і не дають можливості приділяти достатньо уваги вихованню комунарів; “скласти умови для боротьби комунарів за культуру, за першість у навчанні, виробництві”. У контексті обговорюваної проблеми дещо суперечливим виглядав лише виступ В. М. Терського, який нагадав, що комунари не всі ще дорослі, а вимоги до них висуваються як до дорослих і пропонуються їм “турботи дорослого”.

П. Ю. Силаков як своєрідний виховний резерв запропонував використати інструкторів виробництва, які взагалі не виявляли зацікавленості у подібній роботі. Потрібно підібрати такий

склад висококультурних інструкторів, – говорив інженер, – який би впорався з завданням виховання комунара. Досить несподіваним виступ Силакова робить те, що він, інженер-виробничник, один із проєктантів і творців заводу електроінструментів, підкреслює пріоритет виховних завдань комуні над суто промисловими: “Наші виробничі плани занадто великі, і через це в нас завжди складається і перевантаження технічного персоналу і комунарів, що відбивається на роботі комунарів над своїм розвитком”.

Запропонований А. С. Макаренком план реформування освітньої роботи передбачав низку пунктів: збільшити склад педагогів, щоб розвантажити їх, зобов'язавши брати участь у громадському житті комуні і вихованні комунарів; увести чергування педагогів вечорами; залучити до роботи гуртків (драматичний, художній, літературний тощо) дорослих членів; увести інститут кращих комунарів, що будуть допомагати в роботі й організації комунарської маси.

Становлення професійної позиції вихованців у макаренківських закладах тісно пов'язувалося з такими важливими особливостями особистісного розвитку підлітків, як здатність пишатися своєю працею, усвідомлювати її соціальну значущість і цінність. Ще в статті “Педагоги знизують плечима” серед переліку якостей і навичок, за допомогою яких А. С. Макаренко намагався конкретизувати мету виховання комунара, зазначено: “Ми повинні виховати у нього почуття обов'язку і поняття честі, інакше кажучи – він повинен відчувати гідність свою і свого класу і пишатися нею”.

Саме навколо цієї частини макаренківських педагогічних ініціатив розгорнулася чи не найзапекліша боротьба на відомому засіданні секції соціального виховання УНДІП у березні 1928 року. В листі до О. М. Горького, описуючи головні епізоди протистояння з офіційною педагогікою, А. С. Макаренко виявляє своє обурення несприйнятливістю опонентів, які не побачили очевидних, на його думку, педагогічних закономірностей. Якщо вихованець ототожнює себе з певною соціальною категорією (в даному контексті – робітничим класом), у самій сутності існування якої закладена суспільно-виробнича ідея, і якщо цю свою належність вихованець розцінює як привід для гордості, то він закономірно стає носієм певного комплексу добре засвоєних професійно-ціннісних норм поведінки.

Показовий статус комуні як ніщо інше стимулював прояви гордості комунарів за своє виробництво і за свою працю, він дозволяв пов'язані із цим переживання зробити своєрідним емоційним фоном їх життєдіяльності. “Зразковість” упродовж майже всього часу існування комуні покладала на плечі її керівництва цілий комплекс додаткових завдань організаційного, виховного і естетичного змісту. Наведемо приклад характерного розпорядження. На початку квітня 1934 року керівник комуні І. Я. Тепер направив листа А. С. Макаренку, як своєму заступнику із навчально-виховної частини, а також керівникам інших підрозділів (в. о. головного інженера, начальникам заводів і виробництв, головному механіку, нач. госп. частини, секретарю партосередку і голові завкому): “Комуна з її підприємствами є показовою організацією, що привертає до себе увагу не лише трудящих Радянського Союзу, але й пролетаріат капіталістичних країн – представники якого <...> дуже часто нас відвідують. <...> Зобов'язую Вас, особливо зараз, із приходом весни, питанням чистоти, культурності і організованості на всіх дільницях комуні приділяти не меншу увагу, ніж Ви приділяєте боротьбі за промфінплан, за навчання комунарів. Довожу до вашої уваги, що вже починаючи з найближчих днів комуну почнуть відвідувати цілий ряд делегацій іноземних робітників, і тому Ви повинні бути відповідним чином підготовлені”.

Очевидно, в аналогічну позицію людини, гордої за свою працю і своє підприємство, ставила вихованців система різного роду зовнішньої активності комуні. Якщо колонія імені М. Горького потребувала систематичної шефської допомоги, пов'язаної з помітною фінансовою підтримкою, то комуна імені Ф. Е. Дзержинського з певного часу сама вже почала виступати у шефській ролі. Об'єктом цієї діяльності, у зв'язку з десятиріччям шефства комсомолу над морським флотом, комунари обрали крейсер “Червона Україна”, до якого була послана делегація з електродрилем власного виробництва в подарунок. Пізніше зав'язалося листування з моряками, і їхня делегація теж відвідала комуну. А вже після переходу А. С. Макаренка до центрального апарату НКВС України комунари взяли участь ще в одній шефській акції, про яку в лютому 1936 року заступник

начальника комуни С. Я. Дидоренко повідомив Відділ трудових колоній. 23 лютого на адресу ВТК комунари відправили в подарунок дітям київського міського району імені Л. М. Кагановича різний ручний інструмент: молотки, кліщі, зубила, сокирки, стамески, рубанки тощо.



Делегація крейсера "Червона Україна" в комуні, 1932 р. А. С. Макаренко залишив під цим знімком такий підпис: "Смичка моряків з комунарками. Сева Шмигальов, крайній зліва, не може бачити моряка без глибокого хвилювання. У нього в кошику давно лежить кльош, Сева вже встиг з нього вирости. Комунари до його майбутньої кар'єри відносяться з посмішкою недовіри, бо Сева раніше прагнув до слави футболіста, але після того, як поламав кілька власних ключиць і гомілок, залишив мрію стати другим "Миколою Фоміним" (фото з фондів Музею А. С. Макаренка Кременчуцької міської ради Полтавської області; фото надане Н. В. Кущенко)



Один із моряків "Червоної України" з комунарками, 1932 р. А. С. Макаренко так прокоментував знімок: "Ми шефствуємо над крейсером "Червона Україна". У 1931 році вся комуна відвідала крейсер, були на крейсері і наші окремі делегації. Приїжджають і до нас військмори. Ми їх приймаємо дуже привітно. Багато хто з комунарів і самі мріють бути моряками. Тут зображений момент, коли один з делегатів снідає за столом дівчаток і розповідає їм про морське життя" (фото з фондів Музею А. С. Макаренка Кременчуцької міської ради Полтавської області; фото надане Н. В. Кущенко)



Підпис А. С. Макаренка під знімком: "Знімок, словесні пояснення до якого можуть тільки зіпсувати враження". 1932 р. (фото з фондів Музею А. С. Макаренка Кременчуцької міської ради Полтавської області; фото надане Н. В. Кущенко)

Ще одним проявом зовнішньої активності комунарів була їх участь у низці політичних акцій і мистецьких заходів. Наведемо лише декілька найхарактерніших прикладів. 4 квітня 1936 року делегація комунарів, до якої входили Костюк, Шапошніков, Федоренко, Сачкова та Чудная, взяла участь у привітанні від імені комуні учасників X з'їзду комсомолу України. Місяць потому комунари надзвичайно успішно виступили на Всеукраїнській олімпіаді художньої самодіяльності трудових колоній і комун, про яку йшлося вище. Не зайвим буде підкреслити, що разом із ними за перемогу боролися потужні творчі колективи багатьох інших установ і військових частин: 2-ї об'єднаної прикордонної школи НКВС імені Ф. Е. Держинського, 12-го кавалерійського полку НКВС, 228-го конвойного полку, 164-го залізничного полку, 53-го полку НКВС, школи Відділу місць позбавлення волі, школи міліції, Трудової колонії імені М. Горького, Фельдзв'язку, автодорожнього інституту тощо. Найпомітнішою ж сторінкою культурної хроніки комуні, про яку вже говорилося, була участь 140 її представників на Всесоюзному огляді художньої самодіяльності трудових комун і колоній НКВС СРСР у червні 1936 року.

Характерно, що саме в цей час А. С. Макаренко працює над п'єсою "Мажор", центральною темою якої виступає життєдіяльність дитячо-юнацького колективу в широкому оточенні дорослих, досвідчених спеціалістів, представників "старої культури".

6.6. Освітня система

Освітня робота у створених і керованих А. С. Макаренко виховних закладах неодноразово ставала об'єктом не лише прискіпливого наукового аналізу, але й досить гострої полеміки. Деякі з критиків А. С. Макаренка угледіли в його педагогічній системі недооцінку ролі школи і навчання за рахунок гіперболізації виробничої праці й самоврядування. Але якщо історія Горьківської колонії дійсно дає деякі підстави для подібних висновків опонентів, то загальноосвітній компонент Дитячої трудової комуні імені Ф. Е. Держинського постає перед нами як досить складне й розвинене педагогічне явище. Особливо великий інтерес загальноосвітні засади комуні являють собою в контексті аналізу макаренківського дітища як середовища професійного розвитку. На думку Н. В. Абашкіної, освітня система комуні імені Держинського – це не що інше, як справжня професійна школа.

Добре організована і кваліфікована загальноосвітня робота була однією з особливостей виховної системи комуні імені Ф. Е. Держинського, що кардинально відрізняла її від інших закладів інтернатного типу того часу. Характерною оцінкою цього аспекту діяльності є вираз А. С. Макаренка, що комуні не знає прірви між розумовою і фізичною працею. Як підкреслює Н. В. Абашкіна, саме праця на сучасному виробництві, причетність до випуску таких складних приладів, як електродрилі та фотоапарати, зумовлювала появу в комунарів прагнення до теоретичних знань.

Поєднання доведеної до досконалості виробничої кваліфікації з якісною загальнотеоретичною підготовкою дає підстави говорити про комуну імені Дзержинського як унікальне освітнє явище. Відкритий у комуні робітфак машинобудівного інституту, писав Макаренко, підводить нашого комунара безпосередньо до вищого технічного навчального закладу, куди він входить не лише підготовленим студентом – він уже й майстер високої кваліфікації.

З появою вільних коштів у комуні, зміцненням педагогічного потенціалу і розвитком виховного колективу накреслений Макаренко образ ідеального дитячого закладу став поступово набирати реальних форм. На момент п'ятирічного ювілею комуна мала так званий навчальний комбінат, який включав школу і робітничий факультет, був розрахований на 6 років навчання. Матеріально-технічний рівень комуни дозволив запровадити кабінетну систему – в 1932 році вже були обладнані такі навчальні кабінети: математичний, фізичний, креслення, природознавства, соціально-економічної історії, мови, функціонував фізкультурний зал. Значним освітнім фактором комуни також виступала бібліотека, яка на осінь 1932 року налічувала біля 8000 томів. Показником ефективності її роботи є активність читачів: середня кількість виданих щодня книг коливалася у межах 60 – 80 примірників. Пізніше педагогічна рада прийняла рішення про створення окремої навчальної бібліотеки, з двома відділеннями – для педагогів, очевидно, науково-методичного характеру, і навчально-технічним для студентів.

Освітньо-вікова неоднорідність вихованців, значно ускладнювала налагодження і керівництво навчальною сферою комуни. Найкращою ілюстрацією для цього виступають дані про віковий склад робітфаку і технікуму. Навіть за неповними даними, наприкінці 1932 року учнями першого курсу робітфаку були юнаки і дівчата 1914–1917 років народження, другого курсу – 1914–1916 років і третього – 1912–1914 та 1916 років, тобто 17-річний вік був середнім віковим показником практично для кожного року навчання. Ще більшою віковою строкатістю вирізнявся технікум комуни: теж за неповними даними, до числа його першокурсників у листопаді 1934 року належали особи, принаймні, 1915, 1917 і 1919 років народження, до 2-го – 1913–1918 років і до 3-го курсу – 1914–1916 та 1920 рр. Таке майже шестирічне відставання в освітньому розвитку старших комунарів від молодших об'єднувало в межах однієї навчальної групи представників, по суті, різних вікових груп, що мають значні соціально-психологічні, інтелектуальні і інші відмінності.

Комуна в момент утворення визначала свою загальноосвітню мету як трудову підготовку підлітків, конкретизуючи її в завданні дати вихованцям формальні знання до рівня, необхідного для вступу до профшкіл та для виходу на виробництво. Відповідно до цільової установки, зміст навчальної роботи передбачав дві складові: а) загальноосвітній мінімум; б) прикладні знання для виробничої праці.

Упродовж свого існування навчальна частина комуни пережила доволі складну еволюцію. Шляхом зіставлення багатьох архівних і літературних джерел ми відновили історію трансформації уявлень А. С. Макаренка та педагогічного колективу комуни про оптимальну форму організації навчання вихованців (див. табл.)

Розвиток освітньої системи комуни імені Ф. Е. Дзержинського (1928 р. – червень 1931 р.)

Рік навчання	[Поч. 1928 р. – червень 1929 р.]	1 вересня 1929 р. – вересень 1930 р.	15 вересня 1930 р. – [червень 1931 р.]
1	I група трудової школи	I група трудової школи	–
2	II група трудової школи	II група трудової школи	–
3	III група трудової школи	III група трудової школи	–
4	IV група	IV група	Молодша підготовча

	трудової школи	трудової школи	група
5	V група трудової школи	I курс Кустпром-школи	Старша підготовча група
6	VI група трудової школи	II курс кустпром- школи	I курс робітфаку
7	-	III курс кустпром- школи	II курс робітфаку
8	-	IV курс кустпром- школи	-
9	-	-	-
10	-	-	-
11	-	-	-

Вересень 1931 р. - червень 1934 р.

Рік навчання	[Вересень 1931 р.] - лютий 1933 р.	Лютий - червень 1933 р.	1 вересня - 5 листопада 1933 р.	5 листопада 1933 р. - червень 1934 р.
1	-	-	-	-
2	-	-	-	-
3	Початкова підготовча група	?	III шкільна група	III шкільна група
4	Молодша підготовча група	?	IV шкільна група	IV шкільна група
5	Старша підготовча група	I курс робітфаку	V шкільна група	V шкільна група
6	I курс робітфаку	II курс робітфаку	I курс робітфаку	I курс робітфаку
7	II курс робітфаку	III курс робітфаку	II курс робітфаку	II курс робітфаку
8	III курс робітфаку	IV курс робітфаку	III курс робітфаку	III курс робітфаку
9	-	-	IV курс робітфаку	IV курс робітфаку
10	-	-	-	V курс робітфаку
11	-	-	-	-

Вересень 1934 р. - весна 1935 р.

Рік навчання	Вересень 1934 р. - 9 грудня 1934 р.	9 грудня 1934 р. - [весна 1935 р.]
1	-	-
2	-	-
3	III клас семирічки	III клас семирічки
4	IV клас семирічки	IV клас семирічки
5	V клас семирічки	V клас семирічки

6	VI клас семирічки		VI клас семирічки		
7	VII клас семирічки		VII клас семирічки		
8	-	I курс ел.-мех. відділення технікуму	I курс технікуму		
9	II курс опт.-мех. відділення технікуму	II курс ел.-мех. відділення технікуму	II курс технікуму		
10	III курс опт.-мех. відділення технікуму	III курс ел.-мех. відділення технікуму	Курси з підготовки до вишів	Однорічні курси типу ФЗУ	III курс технікуму
11	-		-		

Весна 1935 р. – серпень 1936 р.

Рік навчання	[Весна 1935 р. (березень, квітень)]		[Вересень 1935 р. – серпень 1936 р.]		
1	?		I клас неповної середньої школи	Групи підвищення грамотності (для учнів неповної середньої школи)	
2	?		II клас неповної середньої школи		
3	III клас семирічки		III клас неповної середньої школи		
4	IV клас семирічки		IV клас неповної середньої школи		
5	V клас семирічки		V клас неповної середньої школи		
6	VI клас семирічки		VI клас неповної середньої школи		
7	VII клас семирічки		VII клас неповної середньої школи		
8	VIII клас десятирічки	I курс технікуму	I курс робітфаку	Групи підвищення грамотності (для студентів робітфаку)	
9	IX клас десятирічки	II курс технікуму	II курс робітфаку		
10	X клас десятирічки	III курс технікуму	III курс робітфаку		
11	-		IV курс робітфаку		

У проекті операційного плану комуни А. С. Макаренка, наводячи перелік особистісних якостей і навичок, які комуна має сформувати у своїх вихованців, одним із пунктів називає грамотність, тобто цілком достатню суму формальних знань і навичок у мові, графіці, математиці, природознавстві та історії. Конкретизує ці наміри один із установчих документів, підготовлених на початку 1928 року, – “Вступ до програмів та планів учбової роботи в школі і в майстернях дитячої Комуни ім. Ф. Е. Держинського”, – саме він визначає головні цільові, організаційні й змістові параметри професійно-освітньої роботи закладу. Згідно з цим документом, рівень загальноосвітньої підготовки комунарів мав відповідати сьомому класу трудової школи 2-го ступеня.

Початок занять, за вимогами до організації навчального процесу в школі комуни, призначався на 1 вересня, тривалість навчального року, поділеного на триместри, мала дорівнювати 9 місяцям. Також протягом навчального року передбачалися дві міжтриместрові перерви і перерва “під час літніх сільськогосподарських робіт”.

Маючи у 1927–1928 навчальному році лише 5 груп (класів), школа комуни в перспективі передбачала за рахунок прийняття нових вихованців із рівнем лише початкової підготовки (перших двох класів) додатково відкрити класи VI і VII. В цей час до навчальних планів комунарської школи входили такі дисципліни: суспільствознавство (I–V класи), українська мова (II–V класи), російська мова (I–V класи), арифметика (I, III–V класи), геометрія (V клас), алгебра (V клас), природознавство (I, III–V класи), фізика (V клас), географія (I, III–V класи).

Професійноосвітній характер школи комуни вже з самого початку її існування можна добре проілюструвати прикладами з навчальних програм. Курси суспільствознавства, природознавства та географії, починаючи з II класу, включали низку тем суто професійно-технічного спрямування: другокласники, наприклад, вивчали розвиток техніки до винаходу парової машини, засоби пересування тепер і за давніх часів, використання сил природи, роль річок як шляхів сполучення, пароплав, паровоз, аероплан (суспільствознавство). Увазі ж учнів третього класу пропонувалися теми промислового характеру: економіка Харківського округу (географія, III клас); товар, його добування, оброблення сировини, транспортування на ринок; сучасна промисловість: велика, дрібна, кустарна, ремісничка, видобувна і обробна; сільське господарство; техніка праці; машини, історія машин, прості машини, підойма, клин, парові казани, продуктивність машини; еволюція сільськогосподарського знаряддя до трактора, двигуни внутрішнього згорання; електрика як сила, електрична машина, магніт, застосування електрики в житті суспільства, Дніпрельстан, електрика в нашій комуні (суспільствознавство); теплопровідність, гарні й погані провідники тепла, теплотворність палива, сіль та її розчин, сода, селітра, вода, кислота оцтова та сірчана, вугілля, руда, утворення металів у руді, виплавка чавуну та ковкого заліза (природознавство).

Тематично близький, але більш складний за змістом матеріал уходив до програм суспільствознавства, природознавства, географії і фізики четвертого й п'ятого класу: садівництво, скотарство, природні багатства СРСР, фабрично-заводська промисловість, організація промисловості: Донбас, історія вугільної промисловості, мінеральні багатства Донбасу і його продукція; торф, сіль та соляна промисловість, марганцеві та інші руди; Кривий Ріг, металургійна промисловість; електрифікація тощо (географія, IV клас); джерела світла, гальванічний струм, магнетизм, штучні магніти, намагнічування електрострумом, телеграф, телефон, трамвай, радіо (природознавство, IV клас); торгівля та її осередки, державна, кооперативна, приватна торгівля (суспільствознавство, V клас); головні культурні рослини, що мають промислове значення, головні породи дерев (V клас, природознавство); прості машини: підійми, блоки, коловорот, шестерні, праця простих машин; рідини та гази, гідравлічний прес, умови плавання тіл у воді й повітрі, розширення газів при нагріванні, тиск газу та його вимірювання, манометр, барометр тощо (фізика, V клас).

Крім того, на уроках арифметики комунари отримували низку базових понять, необхідних для будь-якої предметної діяльності: міри довжини (метр, сантиметр), ваги (кілограм), рідини (літр) (I клас); метрична система мір, вирахування часу, квадратні та кубічні міри, об'єм чотирикутної і трикутної призми; поняття кола, діаметру, радіусу; діаграма тощо (III клас). Навіть на уроках з української та російської мов формувалася низка вмінь, необхідних для майбутньої професійної діяльності. Правила написання листа або заяви вихованці опановували в третьому і четвертому класах (українська мова), у четвертому ж класі при вивченні курсу російської мови вони вчилися складати ділові папери.

Якщо вірити твердженню І. П. Соколянського, який говорив про це в своєму виступі на відомому засіданні секції соціального виховання УНДІП 14 березня 1928 року, перші місяці діяльності комуни, принаймні до середини березня, були позначені ще не досить розвиненою навчальною роботою і відсутністю “цільової навчальної системи”.

1 вересня 1929 року в комуні була відкрита замість трудової кустарно-промислової школа. “Це була пробна затія, – писав пізніше А. С. Макаренко. – Вона не принесла добрих результатів і свідчила лише про нашу розгубленість. Виходило так: виробництво кустарне, нехай уже й школа буде кустарна. Навчатися почали все ж із завидним завзяттям – усяке знання корисне”. Як свідчать документи, кустпромшкола, що мала 4 курси, проіснувала лише рік, тобто до початку 1930–1931 навчального року. Вона не відповідала загальній цільовій установці закладу, оскільки не давала систематичних і закінчених знань комунарам, а головне, як записано в тексті доповіді Правління, “не визначала перспективу комунару, що випускається”.

У подальші роки, вже після відкриття робочого факультету, по суті функція школи комуні перейшла до перших трьох груп її навчального комбінату, що називалися підготовчими, оскільки готували комунарів до робітфаку і відповідали 5 – 7 класам середньої загальноосвітньої школи. Кількість дітей у них на осінь 1932 року досягала 122 чол.: початкова група мала лише 10 учнів, молодша – 27 учнів і старша – 85 учнів. Нерівномірність кількості учнів по роках навчання була причиною значних відмінностей у наповнюваності груп: дві старші групи, наприклад, мали по 42–43 учні, що значно ускладнювало роботу в них.

При відносній вивченості різноманітних виробничо-економічних форм професіоналізації комунарів залишається майже нерозкритим місце у цьому складному процесі такого важливого чинника, як навчання на робітничому факультеті. Будучи наступником неповної середньої школи і кустпромшколи, робітфак Харківського механіко-машинобудівного інституту виконував надзвичайно складну і відповідальну освітню функцію в процесі професійного розвитку комунарів. Однак наслідки реорганізації навчальної системи інноваційного закладу, пов'язані з відкриттям робітфаку, були незрівнянно більш значущими з точки зору набуття вихованцями багатьох ціннісних, когнітивних і практичних орієнтирів для подальшого існування у світі професій.

Датою урочистого відкриття при комуні робітничого факультету Харківського машинобудівного інституту стало 15 вересня 1930 року. Ця подія, словами А. С. Макаренка, була надзвичайно важливим кроком уперед, оскільки надавала комуні характеру серйозного політехнічно-гармонізованого навчально-виробничого комбінату і відкривала великі перспективи у пошуках нового, більш досконалого виробництва.

Робітфак, упровадження якого було узгоджено з Вищою радою народного господарства України, номінально вважався прикріпленим до вечірнього відділення щойно відкритого Харківського механіко-машинобудівного інституту, що був одним із 5 вишів (електротехнічний, хіміко-технологічний, інженерно-будівельний, авіаційний і механіко-машинобудівний), утворених у 1930 році на базі окремих факультетів відомої своїми робітфаківськими традиціями Харківської політехніки. Не зайвим буде згадати, що саме Харківський політехнічний інститут імені В. І. Леніна у 1921 році увійшов в історію вітчизняної освіти як засновник першого в Україні робітничого факультету.

На обладнання кабінетів робітфаку були асигновані значні кошти: 4000 крб. правлінням комуні і 2000 крб. Центральною комісією допомоги дітям. Однак при цьому правління скаржилося на те, що питання про робітфак не було попередньо достатньо пророблене, наслідком чого стала низка негараздів у його роботі: невдале прикріплення до вечірнього інституту, відсутність ув'язки з виробництвом комуні, брак методичної допомоги та консультацій ззовні.

Хоча звичайна тривалість навчання на робітфаках того часу була чотирирічною, віковим обмеження перебування вихованців у комуні, очевидно, змусили організаторів скоротити цей термін до трьох років. Таке ущільнення навчального часу накладалося на інші несприятливі обставини: недостатню підготовленість загальної маси комунарів до навчання, відсутність достатньої кількості висококваліфікованих педагогів, брак приміщень і підручників, надмірну виробничу і громадсько-політичну завантаженість комунарів. Даний стан речей викликав нарікання з боку правління комуні: “При великій зайнятості комунарів навчанням на робітфаці, самообслуговуванням і роботою на виробництві їх увага не могла вже достатньою мірою фіксуватися на громадській і політичній роботі”. У зв'язку з цим наприкінці року правління

намічало провести обслідування навчальної частини комуни, щоб “зробити відповідні висновки про подальші перспективи робітфаку”.

У першій рік же свого існування робітфак мав лише два курси, і з огляду на те, що загальноосвітня підготовка не всіх комунарів відповідала робітфаківському рівню, були створені дві підготовчі групи, які, по суті, замінили собою школу. Таким чином, на кінець 1930 року розподіл учнів комуни мав такий вигляд: молодша підготовча група – 38 чол., старша підготовча група – 39 чол., 1-й курс робітфаку – 39 чол., 2-й курс робітфаку – 26 чол.

Пізніше головні завдання і вимоги до робітфаку були тісно ув'язані з навчально-виробничою функцією заводу електроінструментів. . Один із засновників заводу, інженер П. Ю. Силаков, їх сформулював таким чином: оскільки виробництво переслідує навчально-виховні цілі, то ті, хто навчається виробництву, є одночасно і слухачами робітфаку; робітфак головним завданням має підготовку до вступу у вищий технічний навчальний заклад; виробниче навчання у поєднанні з робітфаком повинне забезпечити підготовку кваліфікованого робітника; нормальний термін навчання – 4 роки; число тих, що навчаються і працюють – 300 чол., із яких 250 хлопців і 50 дівчат віком від 15 до 20 років.

Восени 1932 року вже на трьох його курсах навчалися 207 комунарів: на першому курсі – 86 чол. (3 групи), на другому – 77 чол. (3 групи) і на третьому – 44 чол. (2 групи). Середня наповнюваність груп робітфаку, таким чином, становила біля 26 чол. Перший свій випуск робітничий факультет здійснив у 1933 році.

Машинобудівна профільність робітфаку, часто зумовлювала й подальший вибір комунарами вищого навчального закладу. Так, серед 18 випускників, що вступили 1932 року до ВНЗ, 13 стали студентами саме Харківського машинобудівного інституту.



Урок фізики у комуні (На крильях історії. 75 лет заводу “ФЭД” / ред. кол.: А.Ф. Боринос и др. – Х. : Майдан, 2002.)

Завідуючим робітфаком у 1933–1934 навчальному році був Євген Селіверстович Магура, однак, як уже зазначалося, в березні 1934 року цю посаду тимчасово займав О. Г. Білоус, а з квітня того ж року – Бушанський.

У документах є відображення того напруженого стану, що існував у питаннях оснащення аудиторного фонду робітфаку. Перед початком 1933 – 1934 навчального року три аудиторії, які, очевидно, належали робітфаку, виявилися зайнятими конструкторським бюро фотозаводу, але адміністрація запевняла керівництво робітфаку в тому, що до кінця серпня вони будуть звільнені, відремонтовані і пристосовані до занять. Крім нестачі самих аудиторій, відчувалася потреба і в навчальних приладах, підручниках, столах, стільцях, класних дошках і різних дрібних предметах. Значною перешкодою навчальній роботі також була відсутність хімічної лабораторії, географічного кабінету й кімнати креслення.

Введення до навчального плану робітфаку в 1933 році циклу технічних дисциплін висуло вимогу обладнання спеціального технічного кабінету, для чого було складено і подано на розгляд начальника комуни додатковий кошторис. Пізніше педагогічна рада робітфаку підняла питання перед адміністрацією комуни про введення окремої посади відповідального за господарчу частину робітфаку, до обов'язків якого входило б забезпечення аудиторій шкільними меблями тощо.

Упродовж 1933–1934 н. р. розвиток методичної оснащеності навчального процесу виразився у створенні біологічного кабінету і зразковій організації викладання з максимальним використанням ілюстративного матеріалу. У той же час було ухвалено рішення про організацію спеціального методичного кабінету як центру методичної роботи для всіх навчальних закладів на території комуни.

Оскільки як школа, так і робітфак комуни перебували на місцевому бюджеті, в документах харківської ОІНО збереглися відомості про їх штатний розпис. Перетворення кустарно-промислової школи комуни на робітничий факультет перш за все потягло за собою відповідні зміни в кількісному складі педагогів (див. табл.).

Зміни у штатах навчальної частини комуни імені Ф. Е. Держинського у зв'язку з організацією робітфаку в 1930 р.

№ п/п	Назва штатної одиниці	Кількість штатних одиниць	
		1929/1930 н. р.	1930/1931 н. р.
1.	Завідувач	1	1
2.	Заступник завідувача	1	1
3.	Викладачі	10	16
4.	Бібліотекар	0,5	1
5.	Секретар	1	1
6.	Прибиральники	2	2
Разом:		15,5	22

У різний час на робітфаку викладали: Багмут, Г. Є. Березняк, Н. Ю. Білецька, О. Г. Білоус, І. Б. Браун, Є. Ф. Григорович, О. М. Губер, Г. І. Добродицький, Є. С. Магура, І. В. Мартиненко, М. С. Омельченко, Є. Г. Пантелеймонова, Платонов, С. П. Пушніков, Й. В. Рубан, П. Ю. Силаков, Т. Д. Татарінов, М. В. Тютяло, М. М. Шварц та ін. Деякий час викладав економгеографію та креслення на робітфаці сам А. С. Макаренко, він також заміняв, як і в колонії імені Горького, викладачів із різних дисциплін, найчастіше з російської мови.

У 1933 році гостро постало питання про залучення до роботи в комуні висококваліфікованих педагогів, оскільки в цей час значно підвищились вимоги до освітньої й виховної роботи. Дефіцит педагогічного складу, як уже зазначалося, відчувався протягом усього існування робітфаку. На початок 1933–1934 навчального року, наприклад, не були заповнені посади викладачів таких предметів, як історія класової боротьби, поточна політика, політична економія та німецька мова. Але протягом цього періоду, як говорилося на підсумковому засіданні педагогічної ради, вдалося створити міцний педагогічний колектив із кваліфікованих спеціалістів, “що знають свої дисципліни й методику їх викладання”. Одним із показників якості колективу педагогів називається відсутність плинності в його складі, що, в свою чергу, усунуло значні перебої в проходженні навчальних дисциплін.

Уже влітку 1934 року рішення про реформування навчального закладу в комуні актуалізувало вимогу доукомплектувати її педагогічний колектив викладачами фахових дисциплін. З цієї ж причини всім викладачам робітфаку пропонувалося використати літню перерву для “піднесення рівня політично-філософської підготовки”: ознайомитися з поточними

новинами з усіх галузей знання, науки, техніки, літератури, мистецтва, “щоб бути готовими до перетворення школи при комуні на зразкову серед харківських шкіл”.

За своєю суттю робітничі факультети являлися загальноосвітніми школами, спеціалізованими відповідно до профілю вишу, при якому вони створювалися. Галузева спеціальність базового ВНЗ відображалася здебільшого в змісті фахових дисциплін, на які в навчальному плані відводилося лише біля 2% навчального часу. З цієї причини функція професійної підготовки робітфаківців комуні забезпечувалася, головним чином, роботою на високотехнологічному виробництві.

Для керівництва роботою робітфаку комуні була створена система відповідних демократичних органів. Головним із них була педагогічна рада, що збиралася в середньому двічі на місяць під головуванням завідувача робітфаку. Протягом 1933 – 1934 навчального року, тобто в інтервалі з серпня по липень, педагогічна рада, наприклад, провела 21 засідання. Для координації всієї методичної роботи обиралась методична комісія, до складу якої входили голови математичної й соціально-економічної предметних комісій. На своїх засіданнях методкомісія розглядала, наприклад, такі важливі питання, як ув'язка навчального матеріалу з виробництвом, питання роботи робітфаківців над підручником тощо. Контроль за проходженням програмного матеріалу протягом навчального року здійснювали циклові комісії.

Формою учнівського самоврядування на робітничому факультеті виступала Рада старост, інструкції для якої обговорювалися і затверджувалися педрадою. Всією ж організаційною й технічною роботою цього закладу керувала навчальна частина: планувала і контролювала роботу циклових та методичної комісій, перевіряла робочі плани викладачів, забезпечувала проведення екзаменів тощо.

У засіданнях педагогічної ради часто брали участь представники адміністрації комуні. Так, упродовж зазначеного періоду декілька раз виступав начальник комуні Тепер, часто був присутнім і активно дебатував підняті питання А. С. Макаренка. При обговоренні стану академічної успішності на засідання, як правило, запрошувалися комунари, кількість яких доходила до 25 чоловік.

Питання, що виносилися на засідання, умовно можна поділити на декілька типів:

а) загальні питання: початок, організація і закінчення навчального року, навчальний план року, організація методичної роботи, інструкція про права та обов'язки викладачів, інструкція Ради старост тощо.

б) питання організації поточної роботи робітфаку: про роботу прикріплених викладачів; про чергування викладачів; включення до конкурсу соціалістичного змагання з Прилуцькою трудовою комуніою НКВС імені В. Балицького; огляд роботи робітфаку у зв'язку з листом народного комісара освіти РСФРР Бубнова; перегляд робочого дня тощо.

в) питання контролю якості навчання: підведення підсумків місячної, семестрової та річної академічної успішності; щомісячні звіти комунарів; виявлення осіб, що мають незадовільні оцінки, та визначення засобів підвищення успішності.

На робітфаку викладалися: математика, фізика, хімія, біологія, креслення, соціально-економічна історія, географія, українська мова і література, російська мова і література і англійська мова, також проводилися політичні заняття і заняття з фізичної культури. З точки зору набуття робітничої кваліфікації особливо важливим було вивчення такої дисципліни, як автомобіль. З вересня 1933 року до навчального плану були введені поточна політика і технічні дисципліни (технавчання), але, з незрозумілої причини, виключено автосправу. Проте у межах циклу технічних дисциплін на перше півріччя планувалися предмети “об'єкт виробництва” і “організація виробництва”.

З 1933–1934 року вводилися нові і, як зазначено в протоколі засідання педагогічної ради робітфаку, “стабільні” підручники, для забезпечення якими учнів кожен викладач мав скласти відповідний кошторис. Офіційно прийнятою мовою викладання, принаймні, у вказаний час, була

українська, і тому намагання деяких комунарів уникнути її вивчення не зустрічали підтримки з боку педагогічної ради.

Як виявилось, окрім комунарів, робітфак проводив освітню роботу і серед дорослих працівників виробництв комуни. У 1933–1934 році, наприклад, були організовані окремі лекції з технічних дисциплін для робітників і службовців оптичного виробництва.

До цього часу в макаренкознавстві майже не висвітлювалася практика кураторства (у документах робітфаку – “прикріплення”), що існувала на робітфаці комуни, але така форма діяльності педагогів не лише посідала певне місце у виховній системі закладу, а й, безперечно, відіграла важливу роль у забезпеченні навчальної успішності комунарів. Саме питання “прикріплення” викладачів робітфаку до академічних груп викликало дискусію на одній із перших педагогічних рад 1933–1934 навчального року. Обговорюючи проект інструкції про права та обов'язки викладачів, учасники засідання розійшлися в думці щодо принципів розподілу комунарів на кураторські групи. Начальник комуни Тепер пропонував посилити права “інституту прикріплених викладачів” і утворювати групи за виробничими або побутовими ознаками, але Макаренко зауважив, що для педагогів найбільше підходить курсовий поділ; крім того, маючи, очевидно, на увазі права інституту кураторства, наголосив: “Питання, порушене т. Тепером, є актуальне і його треба принципово обміркувати і висловити свою згоду”. Інші виступаючі пропонували провести прикріплення викладачів за спальнями (Смола) або за клубними гуртками (Терський), проте голова педради Є. С. Магура в підсумковому виступі підтримав запропонований Макаренко курсовий поділ.

На наступному засіданні педагогічної ради, що відбулося 8 вересня, знов стояло питання про роботу прикріплених викладачів. З'ясувалося, що прикріплення викладачів до груп уже в цілому відбулося, але остаточно буде завершено після очікуваного незабаром прийому до комуни 50 нових членів. У своєму слові Є. С. Магура відмітив, що викладачі “з великою охотою беруть на себе роботу коло виховання комунарів і налагодження зразкової дисципліни на робітфаку та в побуті”. Також він наголосив на необхідності уточнення обов'язків викладачів як вихователів, що й треба буде зробити найближчим часом. У доповіді Магури містяться також певні роз'яснення щодо умов цієї форми виховної роботи: прикріплення вважається різновидом громадської роботи; методичною підставою роботи в групі є спеціальна інструкція для викладачів; до завдань прикріплених викладачів входять: організація соціалістичного змагання на виробництві, організація культурного відпочинку, всіляка допомога комунарам у навчанні, відповідальність за “політико-моральний стан” групи.

Педрада затвердила такий розподіл викладачів по групах: IV А – Г. Березняк, IV Б – Й. Рубан, IV В – Є. Магура, III А – С. Пушніков, III Б – О. Білоус, III В – Т. Татарінов, III Г – Г. Добродицький, II А – Багмут, II Б – Н. Білецька, II В – М. Тютькало, I курс – І. Мартиненко, 5 група – В. Терський, 3 і 4 групи – О. Юрченко. Крім того до групи першого курсу, яку планувалося утворити з новоприйнятих вихованців, прикріплювався М. Омельченко після повернення з військової служби.

Слід зазначити, що прикріпленням викладачів до академічних груп не обмежувалися педагогічні нововведення 1933 року. 17 жовтня на засіданні комісії з питань перегляду навчальної системи комуни Макаренко висунув ідею “запровадити інститут вихователів, але дати їм назву не вихователів, а якусь іншу, наприклад асистентів”. У середині листопада педагогічна рада повернулася до обговорення запропонованого А. С. Макаренко введення інституту вихователів як важливого фактора забезпечення навчальної успішності комунарів. Свій виступ на засіданні Макаренко розпочав характеристикою педагогічної функції прикріплених до груп викладачів, які, на його думку, є продовжувачами навчальної справи в групі. Очевидно, по аналогії з кураторами академічних груп, він запропонував прикріпити з виховною метою викладачів і до загонів. На його думку, викладач у загоні є старшим товаришем, до завдань якого належить організація загону і перетворення його на колектив. Свій вплив, таким чином, викладач поширює і здійснює через колектив, від потреб якого залежатимуть і форми його роботи. Макаренко також наголосив, що вихователі не є представниками адміністрації або педагогічної частини: це старші товариші колективу загону, які питання життя загону розв'язують у ньому самому, а не через

адміністрацію. Вихователі працюють у напрямку здійснення вимог виробництва, школи і громадської роботи. Всі присутні на засіданні педагоги одноставно підтримали ініціативи Макаренка, що вилилося й у загальній ухвалі: затвердити списки викладачів-вихователів і розпочати роботу по загонах.

Показовою в багатьох відношеннях є полеміка, що виникла між начальником комуни Тепером і Макаренком на засіданні педради 31 серпня 1933 року з приводу методології викладання технічних дисциплін. Тепер пропонував спочатку дати комунарам мінімум практичних знань і лише після цього переходити до загальнотеоретичних дисциплін. Макаренко, заперечуючи такий підхід, наполягав на необхідності спочатку надати слухачам загальні знання, а вже потім перейти до цехового викладання. Свою думку він пояснював тим, що лише з пуском фотозаводу можна буде остаточно встановити стале розміщення комунарів по цехах і спеціальностях.

Окремого розгляду потребує система стимулювання навчальної діяльності студентів робітфаку. Подібні питання виступали чи не найголовнішими об'єктами уваги викладачів і керівництва, про що свідчать матеріали засідань педагогічної ради. Боротьба за підвищення знань ставилась за обов'язок прикріпленням до навчальних груп викладачам, питання навчальної роботи ставали предметом обговорення на спеціальних зборах комунарів, студентам робітфаку пропонувалося використовувати вільний від занять час для консультацій з викладачами тощо. У зв'язку з наближенням семестрових заліків прикріплені викладачі мали провести збори з питань навчальної успішності в своїх групах, виявити відстаючих, організувати відповідні заняття з ними. Пізніше такі збори було ухвалено зробити щомісячними, розповсюдивши їх і на загони, розвивати на них самокритику, виявляти успішність, рівень дисциплінованості, характер роботи у групі та загоні кожного окремого комунара. Для індивідуальної допомоги тим із вихованців, що відстали у навчанні, побуті чи у громадській роботі, практикувалися попередження та виклики на засідання ради старост, прикріплення кожного з них як до викладача, так і до більш успішного комунара.

Великі надії щодо активізації навчання керівництво робітфаку також поклало на соціалістичне змагання. Відповідальність за його організацію, поточний контроль, облік і висвітлення у стінній пресі лягала на плечі прикріплених до груп та загонів викладачів. Хід змагання висвітлювався в газеті "Дзержинець".

Протоколи засідань педради за підсумками місячної успішності комунарів, поміж іншим, віддзеркалюють тенденції щодо практики заохочень і покарань. За недбале навчання протягом листопада 1933 року на 5-му курсі робітфаку, наприклад, студент Богданович був позбавлений 100% стипендії і отримав попередження про можливість виключення з робітфаку. За відставання у навчанні отримали аналогічні покарання одногрупники Богдановича – Кравченко і Старченко, але вони були позбавлені лише 50% своїх стипендій. Відповідно, великі академічні досягнення могли бути відзначені підвищенням стипендії на 25% або 50%. У січні 1934 року педрада запропонувала завести у стінній газеті "За навчання" червону і чорну дошки для занесення на них, відповідно, успішних та відстаючих загонів і груп.

Перманентною проблемою в організації навчання комунарів була надмірна перевантаженість їх виробничими, побутовими і громадськими обов'язками. Причому, виробнича необхідність регулярно ставала головною перешкодою виконання навчального плану. Для забезпечення виконання промфінплану, наприклад, 21 вересня 1933 року педагогічна рада робітфаку комуни ухвалила рішення звільнити від занять на 10 днів 13 комунарів-верстатників, зауваживши, однак, при цьому виробництву "про неприпустимість надалі відривати комунарів від навчання на робітфаку". У грудні того ж року знизилася успішність окремих груп у зв'язку з тим, що, будучи перевантаженими на виробництві, комунари протягом усього місяця не отримували домашніх завдань.

Система підсумкового контролю знань студентів робітфаку передбачала два сесійні періоди. У першій половині лютого за підсумками першого семестру склалися заліки по всіх предметах. Більш серйозна і ґрунтовна перевірка знань відбувалася наприкінці навчального року. В 1934

році, наприклад, планувалося заняття продовжити до 15 червня, після того протягом п'яти днів провести повторення пройденого матеріалу і з 20 червня до 1 липня влаштувати для студентів усіх без виключення груп складання іспитів перед спеціально створеними екзаменаційними комісіями. Але була отримана інструкція Народного комісаріату важкої промисловості СРСР, яка вимагала почати екзамени з 15 червня за чітко визначеним переліком дисциплін. Керівництво робітфаку досить відповідально і виважено ставилося до організації роботи комунарів упродовж екзаменаційного періоду, на основі індивідуального підходу створювало їм можливості для підготовки до іспитів, забезпечувало навчальною літературою, навіть зверталося до адміністрації комуні з проханням звільнити комунарів від роботи на виробництві на весь екзаменаційний час. Разом з тим, воно закликала викладачів відмовитися від знижених вимог до студентів.

У документах робітфаку є деякі дані про рівень загальної успішності комунарів. Так, за перший семестр 1933–1934 навчального року студенти отримали 29 % добрих оцінок. Що стосується оцінок незадовільних, загальне число яких дорівнювало 176, то їх статистика виглядає таким чином: мали двійки за результатами семестрового контролю знань 103 студенти, що становить 27,4% від їх загального числа; по одній незадовільній оцінці отримали 58 чоловік (15,4%), по 2 – 27 (7,2%), по 3 – 11 (2,9%), по 4 – 5 (1,3%), по 5 – 1 (0,3%), по 6 – 1 (0,3%). Найуспішнішим було визнано курс II А, найслабшим – III Г. Комунари Старченко, Сичов і Наконечна названі як найгірші учні, у той час як студенти Слісенко, Нікітін і Шапошніков “мають круглу п'ятірку”.

Весна цього ж року принесла деяке зниження загальних показників успішності студентів робітфаку: протягом одного тільки березня було отримано 214 двійок, незадовільні оцінки мали 128 чоловік (34,78% від загального числа учнів), задовільні – 151 чол. (41,03%), добрі – 87 чол. (23,64%). На перше місце за успішністю вийшов V курс, на останньому залишився курс III Г. Незважаючи на березневе погіршення якості навчання, річні підсумки продемонстрували досить високу успішність комунарів, що досягла рівня інших харківських робітфаків. Ця обставина дала підстави педагогічній раді говорити про можливість створення зразкової школи, академічні показники якої стали б найкращими в місті. Добра підготовленість студентів допомогла подолати страх перед літніми екзаменами, що спостерігався у минулому – в 1933 році, наприклад, деякі студенти напередодні іспитів навіть подавали заяви про добровільне залишення на повторний курс.

Як іще одне з досягнень даного навчального року називалося загальне піднесення грамотності комунарів, зростання літературних і мистецьких смаків, активна боротьба за культуру мови проти жаргону, подолання ставлення студентів до соціально-економічних дисциплін, мови, літератури і біології як до дисциплін другорядних.

Після складання екзаменів для студентів старшого курсу робітфаку влаштовувався випуск. У 1934 році в зв'язку з уведенням п'ятирічного терміну навчання було вирішено не відмінати випускної процедури, незважаючи на те, що деякі з минулорічних випускників проходять її вдруге.

Можна виокремити головні труднощі, які зустрічав робітничий факультет комуні в процесі своєї роботи. Передусім, це нерівномірність знань студентів, яка значно ускладнювала викладачам організацію навчального процесу в межах окремої академічної групи. Про помітні успіхи в подоланні цих проблем говорить в одному з протоколів педагогічної ради в червні 1934 року, але не наводиться конкретних даних щодо цього. Такі ж нарікання з боку викладачів викликало, як уже говорилося, “нагромадження позашкільної роботи”, що, нібито, “не відповідає дитячому вікові” і “йде в розріз з постановами уряду”.

Загалом, за спогадами колишніх комунарів, робітфак забезпечував досить високий рівень знань на тлі інших аналогічних навчальних закладів. Це дозволяло, наприклад, випускникам у подальшому витримувати вступні конкурси у виші й технікуми.

Після нетривалого періоду ліквідації робітфаку в зв'язку із відкриттям у комуні власного технікуму, його було відновлено майже в первинному вигляді та функціях приблизно у вересні

1935 року. Зміст діяльності шкільного комбінату цього періоду знаходить ілюстрації на сторінках внутрішньої преси комуні.

У статті, очевидно, І. Й. Борока “Більше уваги школі”, надрукованій 5 січня 1936 року в “Дзержинці”, головними завданнями шкільного комбінату в поточному навчальному році названі: мобілізація тих, хто навчає, і тих, хто навчається, на боротьбу за високу якість навчання, впровадження свідомої трудової дисципліни, перебудова і конкретизація управління педагогами. Проведення всіх названих заходів передбачалося на основі соціалістичного змагання. За словами автора, “керуючись постановами партії і уряду та наказом т. Бубнова”, протягом звітного періоду докорінним чином була змінена і перебудована система оцінки знань учнів. Це виразилося як у висуванні жорсткіших, ніж раніше, вимог до учнів, так і в роз’ясненні ним сутності нової системи оцінок та її значення в боротьбі за високу якість навчання. Також були досягнуті певні успіхи в плануванні навчального матеріалу і всього педагогічного процесу. Протягом цього ж часу в шкільному комбінаті був уведений інститут класних керівників, завданням яких було вивчати ввірені їм групи і проводити виховну роботу з учнями. Свою ефективність виявила і створена Рада старост, у організації якої використовувався досвід роботи Ради командирів у побуті комунарів. Боротьба за дисципліну серед учнів супроводжувалася боротьбою за підвищення дисципліни й серед педагогічного колективу. Центральним недоліком роботи шкільного комбінату І. Й. Борок назвав “слабку грамотність” учнів і студентів. У завершенні статті автор, спираючись на цитату з виступа Косіора на пленумі Київського міськкому КП(б)У 10 грудня 1935 року, дорікнув керівництву, що в комуні “мало уваги приділяють школі”.

Матеріал І. В. Мартиненка “Педколектив зобов’язався”, про який уже йшлося, вміщений у січневому 1936 року номері “Дзержинця”, розповідає про зміст щойно проведеної виробничої наради педагогічного колективу комуні, на якій стояло питання про роботу класних і курсових керівників. Як можна з’ясувати з наведеного матеріалу, педагогам, що займали вказані посади, ставилося в обов’язок не лише очолювати боротьбу за підвищення успішності й дисципліни в школі, але й “вести роботу з комунарами в побуті”. Педколектив, як говориться наприкінці статті, взяв на себе громадське навантаження керувати окремими групами робітфаку.

Стаття у “Дзержинці” від 5 січня 1936 року “Ліквідувати неуспішність”, авторство якої, ймовірно, належить М. І. Коваленко, підводить підсумки роботи школи комуні протягом другої чверті. Автор говорить про тяжкі умови роботи школи, пов’язані з необхідністю укомплектування нових класів із числа вихованців останнього поповнення, міра підготовленості яких до навчання виявилася досить різною і переважно низькою. Але, незважаючи на це, протягом чверті доля відмінних оцінок досягла 7,2 відсотка, тоді як у першій чверті ця цифра становила лише 3,5 %. Виросло також число і добрих оцінок. Відсоток незадовільних оцінок за цей же період склав 12,8, значну частку яких дали учні з останнього поповнення. Так, шестикласники Дубіна і Соколовський дали відповідно 8 і 10 поганих оцінок, оскільки до комуні не отримали належної підготовки за п’ять попередніх класів. Однак досить низьку успішність продемонстрували і деякі “старі” комунари: Кловацький і Пухур із 7 А та Заболотний із 5 А отримали по 6 поганих оцінок; по п’ять оцінок “незадовільно” мали Чуприн із 7 А, Адилев і Реп’ях із 7 Б та Ковальов 3-й із 5 Б тощо. Разом із тим, у статті названі деякі з найуспішніших у навчанні комунарів: Степаненко (7 А), Кулешов (6 Г), Уткін (6 В), Боровок (6 Б), К. Іванов (5 А), Долголазов (5 Б), Білий (6 А), Залезня і Сосюра (6 А), Колотюк (3 Б), Тарасов (1 клас). Автор також відмічає велику роботу в боротьбі за успішність шкільної Ради старост.

У цьому ж номері “Дзержинця” наводяться результати навчання впродовж другої чверті і на робітфаці комуні. Автор статті “Підсумки півріччя не задовольняють”, про яку вже згадувалося раніше, Є. С. Магура відмічає зменшення числа неуспішних студентів та невелике зниження показника незадовільних оцінок у порівнянні з першою чвертю – 11,9% проти 12,8%. Значна допомога в підвищенні якості навчання, дисципліни надавалася комунарською громадськістю через такі органи самоврядування, як Рада командирів та Рада старост. У той час, як деякі студенти лише помітно знизили кількість незадовільних оцінок (Яновський, Постніков, Теслін, Яценко), інші зовсім їх позбулися (Іванова, Лобода, Головачова, Лавриненко, Гарагуля, Чевелій, Корнеєв тощо). В статті наводиться перелік і кращих студентів, серед яких ті, що навчаються на

“добре” – Гієнко, В. Нікітін, Андрющенко, Мельник, Філатова, та відмінники – Яценко, Ткачук, Марущенко, Сачкова, Курьянова. В той же час, деякі студенти робітфаку – Рабінович, П. Романов, Великий, Львов, Бердікова – знизили свою успішність. Рейтинг навчальної успішності за підсумками 2-ї чверті мав такий вигляд: перше місце – III А курс, друге – I курс, третє – II Б курс, четверте – IV курс, п’яте – III Б курс, шосте – II А курс. Магура нарікає на надмірну інертність IV курсу, який, за його словами, мало турбує неприпустима для випускників успішність – на 21 студента 27 поганих оцінок. Студенти-випускники, як виявилось, несерйозно ставляться до навчання, пропускають лекції тощо. На завершення статті автор закликав педагогів і комунарську громадськість “за дві чверті навчального року, що залишилися, вирівняти наш шкільний фронт і добитися гідного Комуни ім. Держинського місця”.

У 1936 році, як і раніше, питання підняття якості навчання у школі й на робітфаці комуни вирішувалося організацією додаткових занять і консультацій для відстаючих. Під пильною увагою керівництва перебував випускний IV курс робітфаку, на навчальні досягнення якого педагогічною радою покладалися особливі надії. Випускників закликали вийти за результатами 3-ї чверті на перше місце у навчанні. Для цього їхній шкільний день навіть збільшувався на 1 годину і з початку року мав уже 6-годинне навчальне навантаження.

Цікавою є точка зору самих комунарів щодо чинників власної низької академічної успішності. В тому ж номері “Держинця”, де були надруковані матеріали Коваленко й Магури, поміщена стаття одного із комунарів під назвою “Три причини”. Автор, ховаючись за ініціалами Я. Ю., виокремлює низку негативних, на його думку, явищ: нестача часу старшим комунарам для роботи над собою, відірваність педагогів від життя комунарів, неефективність такої форми навчання, як консультація. Вихід із ситуації дописувач вбачає у наданні старшим комунарам права лягати спати на одну годину пізніше, тобто о 23.00, та у збільшенні уваги до комунарів з боку педагогів.

Відмічена М. І. Коваленко освітня неоднорідність новоприбулих комунарів, що значно гальмувала навчальний процес, а також ініційована політичним керівництвом країни освітня кампанія, спрямована на ліквідацію значних недоліків у стані грамотності населення СРСР, змусила педагогічну раду вдатися до такого кроку, як створення спеціальних “груп підвищення грамотності”. Завдання і особливості організації таких груп розкриті у статті Є. С. Магури “За грамотність, за якість навчання”, що вийшла 16 січня 1936 року в “Держинці”. Метою груп підвищення грамотності було підняття загальної грамотності комунарів шляхом навчання писати без помилок і правильно, літературно висловлювати власні думки в усному мовленні. Групи створювалися окремо для учнів неповної середньої школи і студентів робітфаку комуни. Перша працювала щоденно в ранковий час і об’єднувала “гостро неграмотних” учнів, для яких проводилися заняття з української та російської мови. Магура висловлював сподівання, що з часом вказані учні стануть у комунарській школі найкращими учнями, “піднявши свою грамотність у письмі, навчившись добре читати і вільно виражати свої думки усно, вони легко будуть опановувати основи наук – будуть добре вчитися з математики, фізики, хімії, історії та ін. і середня освіта дасться їм безборонно”. Студенти подібної групи на робітфаці теж підсилено вивчали українську та російську мови, але працювали над цим лише вечорами і за певним розкладом. Окрім груп підвищення грамотності, Є. С. Магура оповіщав читачів про те, що в школі комуни встановлений строгий орфографічний режим, у межах якого викладачі всіх предметів повинні боротися за правильне мовлення і грамотне письмо, “попереджуючи кожную можливу помилку в письмі і виправляючи помилки в усному мовленні”. Магура особливо наголошував на ключовій ролі педагога: “у боротьбі за грамотність питання вирішує вчитель, його наполегливість, ентузіазм, його мовні і методичні знання”.

Групи підвищення грамотності працювали до 16 червня 1936 року, коли за постановою педагогічної ради були ліквідовані “як такі, що закінчили свою роботу”. Для кожного із їх членів, яких на той момент налічувалося 67 осіб, документом встановлювався подальший освітній шлях, що дає уявлення про вкрай неоднорідний склад цих груп: перевести у 4-й клас – 9 осіб; у 5-й клас – 14 осіб; у 6-й клас – 11 осіб; у 7-й клас – 10 осіб; перевірити за 4-й клас – 2 особи; за 5-й клас – 4 особи; за 6-й клас – 2 особи; за 7-й клас – 4 особи; перевірити і призначити у відповідний клас – 2

особи; призначити випробування – 7 осіб; випустити як переростків, що не проявили бажання продовжувати навчання – 2 особи.

Для цілісної характеристики системи освіти комунарів, а також з'ясування місця кожного з її етапів у контексті професійного розвитку є необхідність докладно висвітлити один із найменш досліджених аспектів її історії, пов'язаний з обставинами створення, особливостями організації й причинами ліквідації технікуму як вищого досягнення в реформуванні освітньої галузі комуни імені Дзержинського.

У 1933 році почалось активне обговорення питання реорганізації освітньої роботи комуни і зміни типу її навчального закладу, поштовхом до якого стала спроба педагогічної ради усунути дисбаланс у завантаженості комунарів упродовж дня. Відпрацювавши у ранковий час на виробництві лише три з половиною години, по обіді комунари змушені були розпочинати 5-годинний навчальний день. На засіданні 3 жовтня завідувач робітфаку Є. С. Магура пропонував у зв'язку з цим перенести лекції з технічного (3 год.) і політичного (2 год.) навчання на першу половину дня по одній годині протягом п'ятиденки, але присутні тут же педагоги і представники адміністрації ініціювали дискусію щодо кардинальної перебудови функцій і структури освіти комунарів. Начальник комуни Тепер запропонував збільшити тривалість навчання на робітфаці до 5 років, що мало значно зменшити щоденне академічне навантаження комунарів і звільнити їм час для читання, вдосконалення мовленнєвих якостей, поліпшення грамотності, культурного і загального розвитку.

Але для нас найбільш цікавою видається думка, висловлена одним із перших і найавторитетніших педагогів комуни Т. Д. Татариним, – організувати закінчений тип навчального закладу, який би готував кадри для виробництва комуни. Татарин фактично підтримав інженер електроінструментального заводу комуни і за сумісництвом викладач технічних дисциплін на робітфаці П. Ю. Силаков, який зауважив, що кожний випуск на робітфаці – “це прорив на виробництві”.

Його пропозиція полягала у створенні при комуні технікуму, що готував би кваліфікований технічний персонал для власного швидко зростаючого виробництва. Викладач фізики Й. В. Рубан висунув проект організації в комуні одночасно робітфаку, що готуватиме комунарів до вищої школи, і технікуму, який забезпечуватиме виробництво техперсоналом. Ще далі пішов присутній на цьому засіданні фінансист комуни К. С. Кононенко, який вихід із ситуації бачив у створенні на базі закладу трьох типів навчальних закладів: школи-семирічки, ФЗУ і політехнікуму з трьома фаховими відділеннями – електротехнічним, холодної обробки металів і фотоапаратури. Для проробки варіантів проекту була призначена комісія в складі Магури, Кононенка, Силакова, Татаринова, Білоуса і Рубана.

Два тижні потому, 17 жовтня 1933 року, відбулося засідання комісії, на яке були запрошені представники керівництва – голова правління О. О. Броневой, начальник комуни І. Я. Тепер та начальник педагогічної частини А. С. Макаренко, що виступив головним доповідачем. Він, зокрема, відмічав, що комунари, вступивши до вишів, почувають себе слабшими проти інших студентів, оскільки мають недостатню теоретичну підготовку та недостатню розвиненість навичок до самостійної роботи у вищій школі. Причиною цих недоліків він назвав велику завантаженість комунарів роботою на заводі та побутовими обов'язками, а також ту обставину, що комунари “не мають оточення дорослих, що підвищувало б їхній розвиток”. Макаренко висунув пропозицію перебудувати школу комуни, продовживши терміни навчання на один рік, тобто запровадити на робітфаці 5-й курс та підготуватися до організації з наступного навчального року технікуму, “куди б могли піти бажаючі учитися у вищій школі”.

У запропонованому ним плані реформування освітньої роботи комуни виділяються такі пункти: 1. Навчальній частині проробити новий навчальний план, врахувавши додатковий рік навчання на робітфаці. 2. Переглянути списки всіх комунарів і встановити той шлях навчання, який був би доцільний для кожного окремого комунара. 3. На робітфаці складати навчальні групи не більше як у 25 чоловік. 4. Негайно приступити до складання проекту організації технікуму тощо.

За результатами обговорення була прийнята постанова: доручити навчальній частині скласти навчальний план, розрахований на подовжений на один рік курс робітфаку з п'ятилекційним щоденним академічним навантаженням на всіх курсах (25 годин на шестиденку замість 30 годин); скласти новий розклад занять і проводити за ним навчання з 25 жовтня поточного року; провести запис студентів додатково на 5-й курс і розпочати з ними заняття з 1-го листопада; поставити до студентів робітфаку більші вимоги при обліку їх знань, звернувши особливу увагу на вміння висловлювати думку усно і письмово, на вміння свідомо читати книгу, працювати над нею тощо; опрацювати питання про інститут вихователів і запросити на роботу в комуні потрібні педагогічні сили; опрацювати план організації технікуму.

Заняття на 5-му курсі робітфаку почалися лише 5 листопада о 7 год. 30 хв. ранку, відповідно до прийнятого напередодні педагогічною радою рішення. Цим же протоколом був ухвалений і склад 5-го курсу робітфаку комуні кількістю 24 студенти: Бобіна, Богданович, Бронфельд, Буряк, Гонтаренко, Ілющечкін, Камардінов, Коломійцев, Конісевич, Кравченко, Куксов, Луций, Мельникова, Матвеев, Орлов І., Панов, Розумовський, Сидоренко, Старченко, Студецький, Терентюк, Чорний, Ширявський, Шмигальов. Фактично, 5-й курс робітничого факультету комуні мав відповідати останньому класу повної середньої школи, що й планувалося здійснити уже в наступному навчальному році.

До питання визначення типу навчального закладу в комуні педагогічна рада знову повернулася в червні 1934 року, тепер воно вже постало як перше завдання в переліку заходів підготовки до нового 1934–1935 навчального року. Крім того, передбачалося встигнути забезпечити новий тип закладу до початку навчання навчальними планами, програмами, робочими планами, підручниками, розкладом тощо.

Можна припустити, що до такої важливої перебудови освітньої системи комуні мало долучитися і її правління, але ретельний аналіз протоколів педагогічної ради робітфаку майже за весь 1933–1934 навчальний рік не виявив ознак причетності органів ДПУ до проекту технікуму. Лише в ухвалі червневого засідання ради 1934 р. є дані, що однозначно пов'язують цей важливий проект з керівною функцією шефів – перетворення школи комуні на зразкову серед харківських шкіл подається саме як реалізація завдання, поставленого перед комуніою народним комісаром внутрішніх справ України В. А. Балицьким. Крім того, в доповіді тодішнього завідуючого робітфаком Бушанського про організацію технікуму, яка стояла другим питанням на цьому засіданні, прямо сказано: “Колегія ДПУ УСРР дала установку про реорганізацію н[ашої] школи в таку, яка б давала середню освіту і спеціальність для праці на виробництві. Таким т[товаришам], які виявлять особливі здібності, давати можливість підготуватися до ВИШу. Такою школою в нашій комуні запроєктовано 4-х річний технікум на базі семирічки з двома факультетами: механіко-оптичним і механіко-електричним”. У відповідному рішенні педагогічна рада вітала дану постанову ДПУ і ухвалила низку практичних дій щодо вчасного відкриття технікуму: складання програмного матеріалу, робочих планів, укомплектування академічних груп, устаткування кабінетів та лабораторій.

Звертає на себе увагу той факт, що ухвала з другого питання порядку денного цього засідання педагогічної ради фактично анулює зміст щойно прийнятого рішення з питання першого, оскільки не має сенсу педагогічному колективу визначати “профіль навчального закладу”, коли керівництво ДПУ вже прийняло рішення про організацію технікуму. Можна припустити два ймовірних пояснення цього протиріччя: 1) розгляд і постанова щодо технікуму проходили в інший час, а пізніше були включені у цей протокол; 2) друге питання порядку денного спочатку засідання не планувалося, а було додане в ході самого засідання, при цьому завідуючий робітфаком Бушанський або до кінця приховував від інших членів педради зміст постанови колегії ДПУ, або текст цього документа був ним отриманий в останній момент.

Крім того, досить неочікуваною виглядає відсутність начальника педагогічної частини А. С. Макаренка під час розгляду такого доленосного для навчальної сфери комуні питання. Ця обставина тим більш незрозуміла, враховуючи, що Макаренко, скоріш за все, у цей час знаходився в Харкові – у літературі ми не знайшли жодних згадок про поїздки, відрядження або інші можливі

причини його неучасті. Так само несподіваною виглядає пасивність Макаренка, який 3 липня був присутній на наступному засіданні ради, де крім підсумків навчального року обговорювалися деякі технічні моменти організації технікуму, але не виступав. Подібна поведінка педагога-письменника, ймовірно, пояснюється, з одного боку, його скептичним ставленням до можливості одномоментної реорганізації, хоча й досить міцного з педагогічної точки зору, робітфаку комуни в такий складний у матеріальному і кадровому відношенні навчальний заклад, як технікум; з другого, тим, що намагання керівництва за допомогою надання закінченої професійної освіти прив'язати всіх вихованців до лише трьох суто виробничих спеціальностей могло знизити мотивацію випускників комуни до пошуку шляхів власної професійної самореалізації. На наш погляд, пояснення даної позиції Макаренка можна знайти в деяких його висловлюваннях ще у ході дискусії 1928 року з представниками офіційної української педагогіки.

Оскільки майже весь склад робітфаку комуни автоматично перетворювався з нового навчального року на студентів технікуму, одним із принципів проекту реорганізації було визначення рівня підготовленості різних курсів робітфаку для навчання на тих або інших курсах технікуму. Педагогічна рада вирішила встановити таке співвідношення: студентів колишнього 1-го курсу робітфаку перевести у сьому групу семирічки, що утворювалася на місці підготовчих груп робітфаку; колишнього 2-го курсу – на перший курс технікуму; колишнього 3-го курсу – на 2 курс технікуму; колишнього 4 курсу – на третій курс технікуму. Але, як з'ясувалося, в реальності існувала, очевидно, й інша схема переведення. Так, комунари І. Ветров і Н. Купрій, що вчилися наприкінці 1932 року на другому курсі робітфаку, в листопаді 1934 року дійсно були студентами лише другого курсу технікуму, але першокурсник робітфаку осені 1932 року Ф. Стіріс і другокурсниця М. Литвинова на кінець 1934 року зазначені як студенти, відповідно, 2-го і 3-го курсів технікуму. Цілком можливо, що при комплектуванні академічних груп технікуму застосовувалась диференційована система відбору студентів, яка передбачала певні форми діагностики рівня освітніх досягнень.

Технікум у комуні відкрився з початку 1934–1935 навчального року в складі двох відділень – оптико-механічного, що мало лише II і III курси, та електромеханічного з трьома курсами. Як і в практиці робітфаку, з виховною метою за кожним із курсів і груп технікуму були закріплені відповідальні викладачі. На жовтень 1934 року список прикріплених педагогів електромеханічного відділення мав такий вигляд: I А курс – Є. С. Магура, I Б курс – Г. Є. Березняк, I В курс – Й. В. Рубан; II курс – В. М. Терський; III курс – Є. Г. Пантелеймонова. Оптико-механічне відділення: II курс – Т. Д. Татарінов, III курс – О. Г. Білоус.

Треба підкреслити, що діяльність реформованого шкільного комбінату комуни майже з самого початку була відмічена низкою недоліків. Вперше після відкриття технікуму питання його роботи стали предметом обговорення педагогічної ради комуни 14 жовтня 1934 року. В доповіді директора технікуму і голови педагогічної ради комуни Румберга про хід навчального процесу в технікумі й семирічці та виступах педагогів підкреслювалося формальне ставлення викладачів до роботи, поганий облік виконання навчальних планів і програм, невкомплектованість педагогічного колективу, нестача підручників та іншої літератури, невідповідність мови підручників мові викладання тощо. Крім того, було зазначено, що реорганізація робітфаку в технікум пройшла “коряво”, педколектив почав свою роботу без ентузіазму, без знання своїх перспектив, без підготовки.

Цікаві зауваження щодо занадто важкого і суперечливого процесу адаптації навчальної сфери комуни до нових умов містяться у виступі присутнього на цьому засіданні Макаренка, який закликав: “Нашу передісторію треба кінчати рішуче”. Далі він висловив свою думку з приводу технікуму: “Наш технікум специфічний у багатьох відношеннях і навряд чи коли-небудь буде мати нормальні умови. Але це нас лише до більшого зобов'язує, але не дає ніяких додаткових прав і виправдань. Умови у нас специфічні, але технікум такий же, як і всі інші технікуми, і саме так, саме з такими вимогами до нього і треба підходити. У найближчі ж дні нам треба почати застосовувати ті самі методи, які застосовуються у всіх технікумах”. Для покращення ситуації Макаренко пропонував “твердо і рішуче” виключати з технікуму всіх, хто не бажає вчитися, скасувати консультації репетиторського типу, оскільки вони розбещують комунарів,

активізувати органи самоврядування, висунути гасло “Жодного прогулу”, вимоги до комунарів висувати твердо і рішуче, про всі випадки порушення дисципліни й академічного відставання “кричати всюди, у всіх організаціях, на всю комуну”.

Свій перелік заходів оздоровлення ситуації тоді запропонував і Румберг: поряд з основним, лекційним, практикувати й більш активні методи викладання, особливу увагу приділити самостійній роботі учнів над підручником та навчальним посібником, навчити комунарів користуватися літературою, складати конспекти, тези, критично ставитися до вивченого матеріалу.

Підсумки першого місяця роботи технікуму підтвердили його низьку навчальну, методичну і виховну ефективність. У протоколі педради зафіксована така картина успішності серед студентів: 3% отримали “відмінно”, 7% – “незадовільно” і 25% залишилися не атестованими. Макаренко, виступаючи на засіданні педагогічної ради 10 листопада, пояснював низьку успішність комунарів двома об’єктивними причинами: по-перше, тим, що вони приймаються до технікуму без екзамену та конкурсного відбору, і це не створює у них бажаної відповідальності за своє місце. По-друге, технікум комуни як дитячої інтернатної установи, на відміну від звичайних технікумів, за своїм статусом не може широко застосовувати відсів відстаючих студентів і тим зменшувати власний показник неуспішності.

Певну цікавість являє різноманітність методів підвищення академічних показників, що практикувалися педагогічною радою технікуму: попередження про ліквідацію відставання у навчанні протягом 10 днів, доведення до відома комсомольської організації, догана, виклик до директора технікуму або Макаренка, переведення на курс нижче тощо. Виключення з технікуму застосовувалося лише в крайніх випадках, приводом для чого могли стати систематичні прогули, порушення дисципліни і відверте небажання вчитися. Такому покаранню в грудні, наприклад, були піддані комунари Купрійчук і Таран. Проте перелічені методи, вочевидь, не лише не призводили до бажаних результатів, але й тягли за собою низку інших проблем. Макаренко доводив: виключення з технікуму із залишенням колишнього студента в комуні дезорганізує інших комунарів, оскільки відсторонення від занять дає йому можливість перейти виключно на виробництво, підвищувати виробничу кваліфікацію й отримувати більш високий заробіток. Тому педагог закликав керівництво комуни вирішити це питання принципово і вже потім “підійти конкретно до кожного відстаючого, з диференціацією турботи про комунарів”.

У жовтні кількість двійок студентів зросла до 10,4%, і це, очевидно, ще більше загостило сумніви багатьох щодо необхідності існування технікуму взагалі. Однак заступник начальника комуни Тепер на засіданні педагогічної ради резонно зауважив, що розмови про недоцільність технікуму необґрунтовані, оскільки була відповідна постанова квітневої колегії НКВС. На цьому ж засіданні постало одне з принципових питань щодо освітньої функції технікуму і його місця в системі професійної освіти комунарів. У той час, як необхідність отримання всіма комунарами неповної середньої освіти диктувалося відповідними загальнодержавними постановами, обов’язковість вступу їх до технікуму, ймовірно, викликала суперечливі думки, тому педагогічна рада ухвалила: подальша, після закінчення семирічки, освіта комунарів має відбуватися за бажанням, тому вирішення питання про випуск із комуни виключно через технікум має відбуватися суто індивідуально.

Варто зазначити, що впродовж листопада стало помітне деяке підвищення академічних показників: число відстаючих зменшилося з 10,4% у жовтні до 8%. Особливо помітною ця динаміка була на деяких курсах: на I А вона мала вигляд 8,6% проти 4,5%, на I Г – 17,9% проти 9%, на II Б – 7,8% проти 6,2%, на III А – 10,6% проти 3,4% тощо. Збільшення ж числа двійок відбулося лише на III Б і I Б курсах.

Але історія цього нововведення виявилася досить нетривалою; вже восени 1934 року, тобто через два місяці після початку занять, постало питання його докорінної реорганізації. Педагогічна рада визнала допущену нею поспішність у механічному переведенні учнів колишнього робітфаку на III курс технікуму. Надмірно велике навантаження на студентів, що опинилися відразу на випускному курсі технікуму, не маючи за плечима перших двох його курсів,

було констатоване навіть Наркоматом важкої промисловості, який, очевидно, здійснював певні контролюючі функції стосовно комуні. Доповідь про ці хиби робив на засіданні 9 грудня сам А. С. Макаренко. У промові він особливо наголосив на своїй підтримці реорганізації як можливості врахувати професійні нахили і бажання комунарів. “Надання комунарам можливості вибору відповідно до їх можливостей і бажань, – зазначив А. С. Макаренко, – буде сприяти підвищенню якості навчання, а також дасть можливість підвищити вимоги до студентів”.

Передбачалося створити на базі існуючих у комуні семирічки і технікуму досить складний навчальний комплекс: повну середню школу, курси з підготовки до ВНЗ і однорічні курси типу ФЗУ “з підвищення кваліфікації і технічних знань”. Студентам усіх трьох курсів технікуму було надано право вільно обрати форму подальшої освіти. 19 і 21 листопада з цією метою було проведено профорієнтаційне анкетування, під час якого, між іншим, яскраво проявилася невдоволеність багатьох комунарів необхідністю навчання у технікумі.

Курси з підготовки до вишів планувалися у складі двох груп – україномовної, для тих, хто прагнув продовжувати свою освіту в Україні, і з російською мовою викладання, для вступників до вишів РРФСР. Однорічні курси типу ФЗУ, на думку Макаренка, мали сприяти підвищенню загальної академічної успішності, оскільки створювалися переважно для студентів, які мали низькі навчальні показники і не прагнули до подальшого навчання. Що ж стосується студентів I та II курсів, які бажали закінчити технікум, то Макаренко підтримав необхідність надати їм таку можливість. Враховуючи подані заяви комунарів і підсумки аналізу педагогічною радою успішності та здібностей кожного із них, постановою від 9 грудня 1934 року до російськомовної підготовчої групи були зараховані 18 чол., до україномовної – 15 чол. і 8 студентів третього курсу були залишені в комуні для закінчення технікуму й однорічних курсів типу ФЗУ.

Нам поки що не відомі документи, які б точно зафіксували термін діяльності технікуму в комуні імені Держинського, але деякі опосередковані дані говорять про те, що він проіснував лише один, 1934 – 1935 навчальний рік. Остання серед знайдених згадок про нього міститься у висновках за результатами перевірки стану виховної роботи серед комунарського колективу, проведеної комісією Держинського районного комітету КП(б)У від 13 березня 1934 року. Уже в 1935–1936 навчальному році на зміну технікуму приходять відроджений робітфак. У цей період освітня система комуні набирає найбільшої за всі роки її існування широти і освітньо-вікової диференціації – вона складається з двох груп підвищення письменності, семи класів неповної середньої школи та чотирьох курсів робітфаку.

З огляду на недостатність інформації про пов'язаний з існуванням технікуму відрізок діяльності освітньої системи комуні імені Держинського ще багато питань потребують подальших систематичних і тривалих розвідок. Однак коло наявних фактів уже дозволяє зробити деякі висновки і припущення.

Отримавши в стінах комуні добру загальноосвітню підготовку, її випускники успішно вступали до провідних технікумів Харкова та інших міст країни, де могли розраховувати на найякіснішу для того часу середню технічну освіту. Якщо комунари прагнули мати дійсно справжню кваліфікацію, а не лише відповідний освітній сертифікат, то вони не могли бути зацікавлені здобувати освіту в поспіхом створеному закладі з відсутньою інфраструктурою. До того ж, як удалося з'ясувати, обмежувати власний фах та освітній рівень професією майстра електромеханіка чи оптика реально була зацікавлена лише невелика група вихованців Макаренка.

Єдиним, хто, на нашу думку, міг бути послідовно зацікавлений у існуванні технікуму, є керівництво українського НКВС, яке до 1934 року вже звикло переможно звітуватися й отримувати нагороди за досягнення комуні.

Сам А. С. Макаренко, хоча і виступив спочатку прибічником ідеї відкриття на базі робітфаку комуні машинобудівного технікуму, пізніше, ймовірно, зрозумів матеріальну, кадрову й методичну передчасність цього проекту.

Робітфак у комуні було відновлено майже в первинному вигляді та функціях приблизно у вересні 1935 року.

Не можна забувати, що, крім школи і робітфаку, значним освітнім чинником комуні імені Ф. Е. Дзержинського виступала бібліотека, яка на осінь 1932 року налічувала біля 8000 томів. Показником ефективності її роботи є активність читачів: середня кількість виданих щодня книг коливалася у межах 60–80 примірників. Пізніше педагогічна рада прийняла рішення про створення окремої навчальної бібліотеки, з двома відділеннями – для педагогів, очевидно, науково-методичного характеру, і навчально-технічним – для студентів.



Роздавальна кімната в бібліотеці – знімок із ювілейного альбому, створеного до 5-ї річниці заснування комуні, 1932 р. (фото з фондів Музею А. С. Макаренка Кременчуцької міської ради Полтавської області; фото надане Н. В. Кущенко)



Молодші вихованці в читальному залі комуні (архів науково-дослідної лабораторії А. С. Макаренка Полтавського педуніверситету)

6.7. Практика професійної діяльності

Цілком зрозуміло, що поряд із загальноосвітньою комунна цілеспрямовано реалізувала й іншу надзвичайно важливу функцію – освітньо-професійну, оскільки з приходом у її стіни кожний новий вихованець автоматично ставав потенційним учасником потужної виробничої частини.

Треба підкреслити, що вільний вибір фаху при вступі до комуні, свідчення чого ми знаходимо вже в документах 1930 року, служив головним відправним моментом для забезпечення майбутньої професійної адаптації комунара на виробництві.

Початкову виробничу освіту комунари отримували в так званій школі ЦІП, що існувала при заводі електроінструменту комуні. Такі школи на початок 1930-х років виконували ті ж функції,

що й школи ФЗУ, але програми і практичні форми своєї роботи будували за системою Центрального інституту праці (ЦІП).

Але згодом суттєвих змін набули як масштаби, так і організаційні основи виробничого навчання, результатом якого ставало масове присвоєння комунарам 4-го, 5-го і навіть 6-го кваліфікаційних розрядів. Найвищим же професійним рівнем, доступним для вихованця до часу випуску з комуні, була посада помічника інструктора на виробництві. Відомо, що на кінець 1932 року, наприклад, таких помічників налічувалося вже 14 чоловік – 12 хлопців і 2 дівчини.

Одним із опосередкованих показників зростання кваліфікації комунарів у виробничих професіях є їх здатність до значного перевищення планових завдань. Подібні приклади містяться у доповіді Правління комуні про її стан за 1930 рік. Якщо у травні й червні виконання планових завдань дорівнювало лише, відповідно, 56% і 90%, то вже у липні цей показник зріс до 111 %, а у жовтні сягнув 125 %. Завдяки технологічно складному виробництву, цілком обладнаному для вирішення широкого діапазону технічних завдань, і добре розвиненій культурній інфраструктурі, в комуні існували всі передумови для отримання кожним комунаром навіть декількох виробничих спеціальностей.

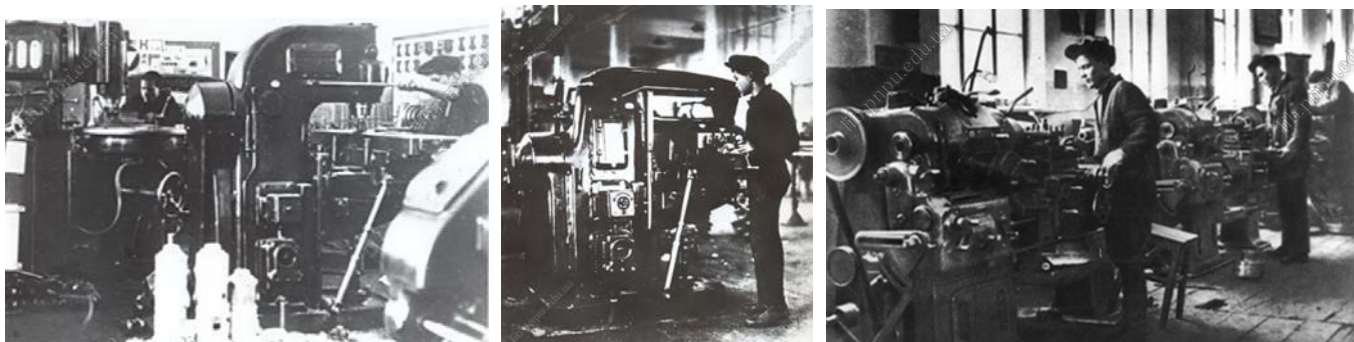
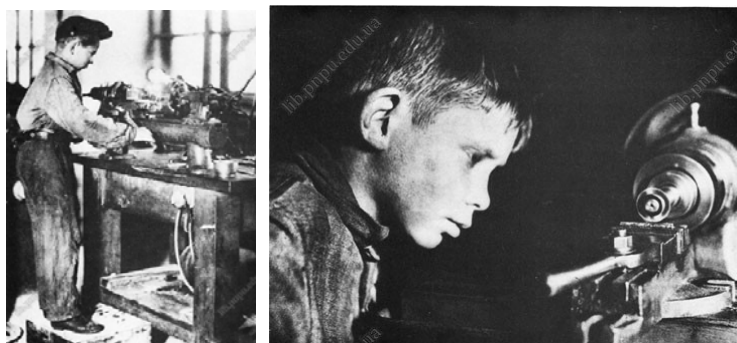

Комунари за роботою (архів науково-дослідної лабораторії А.С. Макаренка Полтавського педуніверситету)

Однак куди важливішою, ніж кваліфіковане виконання виробничих завдань, умовою становлення особистості майбутнього професійного діяча А. С. Макаренка вважав систему адміністративної діяльності вихованців. Він писав, що, даючи комунару високу кваліфікацію, пов'язану з середньою освітою, ми водночас надаємо йому численних і різноманітних якостей господаря і організатора. "Питання промфінплану, технологічного процесу, постачання, роботи окремих деталей, пристроїв, раціоналізації та контролю, норм і розцінок, штатів і якості персоналу щодня проходять перед комунарами не як перед глядачами, а як перед розпорядниками, які не можуть відмахнутися від жодного питання, бо інакше їхня справа наступного ж дня почне давати перебої". При цьому педагог підкреслював універсальний характер управлінської компетентності свого комунара, "здатного бути командиром у будь-якій галузі нашої роботи". Головною ж організаційною формою, що уможливлювала реалізацію адміністративних прагнень вихованців А. С. Макаренка, виступала виведена експериментальним шляхом система самоврядування. Оригінальна, складна і досить потужна система дитячого самоврядування, що знайшла безліч аналітичних оцінок у численних наукових працях, є однією з технологічних ланок макаренківського виховання. Саме в ній приховані принципові моменти його майже безпрецедентної педагогічної результативності.

Педагог мав прийти до пошуків оптимальних форм самоврядування не лише в контексті вимог доктрини соціального виховання, а ще й тому, що його підопічні були особливою категорією підлітків, досить обізнаною в багатьох життєвих явищах. Кримінальне, військове, жебрацьке минуле вихованців, провівши їх крізь різні демократичні й псевдодемократичні інституції, давало деякі уявлення про силу, можливості і багатолікість такої форми організації людського співіснування, як самоврядування. Причому, важливість самоврядування була тим паче усвідомлюваною підлітками, що іноді принципи його побудови і ступінь міцності були не чим іншим, як головним чинником виживання у вуличному, злочинному або фронтовому середовищі. А. С. Макаренко, як ми знаємо зі сторінок його творів і особливо “Педагогічної поеми”, був вимушений не лише враховувати досвід вихованців, але й реально, а не декларативно апелювати до нього. Починаючи формувати новий цивілізований і конструктивний життєвий досвід, педагог повинен був відштовхуватися від багатьох звичок, уявлень, установок і цінностей, принесених вихованцями із свого доколониєцького життя. При цьому А. С. Макаренко намагався, наскільки це можливо, уникати будь-яких правових компромісів.

Але авторитетне демократичне самоврядування було унікальним за зручністю інструментом виховання лише настільки, наскільки поєднувало в собі досвід, вікові особливості вихованців із широкими педагогічними можливостями. Самоврядування, засноване на виробничому загоні як первинному колективі, з найпершого моменту перебування вихованця в установі задіяло його в цілу систему професійно-виробничих відносин як усередині цього колективу, так і в стосунках з іншими колективами та установою в цілому. Крім того, виробничі відносини в даних умовах, домінуючи над іншими сферами відносин – побутовою і навчальною – потужно впливали на останні, кардинально змінюючи їхній тон і характер. Макаренківський тип самоврядування, до того ж, мав велику перевагу, що докорінно відрізняла його від аналогічних типових форм у тогочасних інтернатних закладах: самоврядування в створених ним колективах виступало не формальним додатком управління дорослих, а істинним керівником колонії. Виходячи із цього, кожен суб’єкт самоврядування, побудованого за виробничим принципом, незалежно від віку, часу перебування в комуні і, що особливо важливо, ступеня сформованості уявлень про власне професійне майбутнє, опинявся в становищі повноправного суб’єкта організації складного високотехнологічного виробництва.

Протоколи засідань ради командирів комуни, частими учасниками яких, крім педагогів, були інженери, шефи й інші дорослі люди, являють собою надзвичайно цікавий педагогічний документ – своєрідну ілюстрацію професійно-індустріальної і професійно-управлінської компетентності комунарів.



Засідання ради командирів комуни. А. С. Макаренко 5-й зліва (архів науково-дослідної лабораторії А. С. Макаренка Полтавського педуніверситету)



Рапорт командирів загонів черговому по комуні. Здає рапорт Коля Розумовський, приймає Старчукова

Особливо потужним інструментом, що стимулював появу важливих загальнопрофесійних новоутворень, виступив успішно використаний А. С. Макаренком метод повноважень і доручень як головний механізм виконавчої функції самоврядування. Саме в процесі реалізації та переживання повноважень, делегованих колективом, особливо активно відбувалося засвоєння загальнопрофесійних комплексів. Якщо традиційні форми залучення вихованців до управління закладом спиралися на романтичну мотивацію “гри в дорослість”, то самоврядування, що de facto брало на себе відповідальність за успіх високотехнологічного промислового виробництва, остаточно долало межу між грою і реальним життям. Цей факт не міг не вносити принципові корективи у педагогічну диспозицію керівників виховного закладу.



*Чергування по комуні. Перша зліва Паша Клеточкіна
(архів науково-дослідної лабораторії А. С. Макаренка Полтавського педуніверситету)*



Підпис А. С. Макаренка під фото: "Ранкова перевірка. Вона відбувається негайно після кінця збирання. Перевірку складають СРК [секретар ради командирів], ЧК [черговий командир] і ЧЧРК [черговий член ради командирів]. На знімку зображений момент, коли перевірка входить в спальню. Командир командує: «Загін струнко!». Салют." 1932 р. (фонди Музею А. С. Макаренка Кременчуцької міської ради Полтавської області; фото надане Н. В. Куценко)



А. С. Макаренко так пояснив це фото: "ЧЧРК [черговий член ради командирів] Попова приймає прибирання від комунара Петриги. Один з найтрагічніших моментів в житті комуні. Бувають випадки, коли ЧЧРК відмовляється прийняти прибирання і вимагає переробки. Іноді прибиральник після цього замислюється хвилин на п'ять: чи зробити прибирання вдруге, чи забузити і оголосити протест – чіпляється. Вирішення цієї дилеми залежить найбільше від характеру чергового командира." (фонди Музею А. С. Макаренка Кременчуцької міської ради Полтавської області; фото надане Н. В. Куценко)



Днювальна комунарка Клава Борискіна на посту біля меморіальної дошки у входу в комуну



Пояснення знімку, надані А. С. Макаренком: "Пост № 2. Між будівлею робітфаку (будівля Б) і корпусом спальень (будівля А) є місток, який на мові комунарів називається містком АБ. Пост № 2 поміщається на цьому містку і є постом, що засновується радою командирів тільки в ті часи, коли в комуні багато новеньких, і вхід в спальні протягом дня закритий. Зображений на знімку озброєний «чоловік» є Колька Братчин, пристосування абсолютно достатнє, щоб припинити вхід у спальні. Він має право стріляти, але гвинтівка в цій страшній справі сприяння Кольку надати не в змозі. У ній немає патрона, зіпсований затвор." (фонди Музею А. С. Макаренка Кременчуцької міської ради Полтавської області; фото надане Н. В. Кущенко)

Найвищою формою організації адміністративної практики комунарів можна вважати залучення їх до безпосереднього виконання функцій управління виробництвом. Перші подібні спроби датовані 1929–1930 роками, коли комунари, за виразом самого А. С. Макаренка, були "господарями свого виробництва". У цей час вихованці активно залучаються до керівних посад, як, наприклад, комунар І. М. Семенцов, призначений наказом по комуні у травні 1930 року помічником завідувача машинного цеху деревообробної майстерні. Рада командирів, окрім того, прагнути посилити свій вплив безпосередньо на виробництві, іноді спрямовувала своїх уповноважених у цехи, як це відбулося, наприклад, у січні 1933 року стосовно комунара В. Р. Камардінова.

Проте наймасштабнішою інновацією, що майже зрівнювала вихованців комуні і керівників виробництва у адміністративних повноваженнях, була спроба виокремлення заводу електроінструментів як власне "комунарського виробництва" з висуненням найбільш здібних і кваліфікованих комунарів на посади керівників цехів. Початок даної роботи, очевидно, треба віднести до січня 1933 року, бо саме тоді у протоколах ради командирів з'являються про це перші відомості. У контексті зазначеної адміністративної реформи керівництва комуні слід розглядати також підписаний 16 вересня 1933 року наказ, який прямо вимагав взяти рішучий курс на

висунення комунарів на керівну роботу, укомплектовуючи ними вакантні посади середньотехнічного і адміністративно-господарського складу.

Окреме місце в практиці формування комплексу загальнопрофесійних умінь вихованців А. С. Макаренка належить питанням економічного виховання. Завдання виховання економічної компетентності підлітків природним чином витікали з принципових особливостей педагогічно-індустріальної організації комуні імені Ф. Е. Дзержинського. Завдяки цьому економічний елемент посідав таке ж ключове і необхідне місце у виховній системі закладу, яке він завжди має у складних процесах виробничої праці. Слід додати, що значення даного елемента постійно збільшувалося пропорційно ускладненню форм і змісту праці, до якої були залучені комунари.

Іншим не менш дієвим інструментом виховання економічної культури юнаків і дівчат, боротьба навколо якого неодноразово загострювала стосунки А. С. Макаренка з керівними органами, можна вважати заробітну платню. Педагог зазначав, що питання про зарплатню має набагато більш широке значення, ніж лише матеріальна зацікавленість. Представлена ним у цьому випадку аргументація являє собою розгорнутий перелік саме тих якостей, сукупність яких можна вважати змістом економічної компетентності вихованця: “На отримуваній зарплатні колоніст виховується координувати особисті й колективні інтереси, привчається до особистого бюджету, потрапляє у найскладніше море радянського промфінплану, госпрозрахунку і рентабельності, вивчає всю систему радянського заводського господарства і принципово входить у клас пролетаріату, стаючи на зовсім спільні позиції з усяким іншим робітником. Нарешті, привчається просто цінувати заробіток і вже не виходить із дитячого будинку в образі своєїрідної безпритульної інститутки, що не вміє жити, а має лише “ідеали”.

Проте освіта вихованців комуні імені Ф. Е. Дзержинського далеко не обмежувалася шкільним і виробничим навчанням, що переконливо доводить велике розмаїття розвинених у ній позааудиторних форм діяльності. Позакласні заняття в практиці А. С. Макаренка, згадував один із найталановитіших його соратників – В. М. Терський, були надто складною й цікавою системою, що охоплювала дітей гуртками, секціями та іншими організаційними формами постійного й тимчасового характеру. Організація клубних занять, яку розробив і постійно удосконалював В. М. Терський, дозволяла всім комунарам знайти справу за своїми нахилами, розвинути індивідуальні здібності, знайти своє покликання і, як наслідок, правильно вибрати професію. Пропонувалися три головні лінії клубної роботи: клубно-виробнича; спортивна; відпочинку і загального розвитку. Мережа гуртків, що передбачалася для реалізації першого з указаних напрямів, охоплювала практично всі галузі виробництва: гурток комунарського верстата, матеріальний гурток, гурток раціоналізації, гурток організаторів та гурток економіки виробництва.



*Комунари на заняттях фотогуртка (архів науково-дослідної лабораторії А.С. Макаренка
Полтавського педуніверситету)*

Для різних видів позашкільних занять комуна мала окремі технічно обладнані приміщення, так звані “тихий” і “гучний” клуби, великий актовий зал із балконом. У “тихому” клубі, пристосованому головним чином для інтелектуальних занять, грали у шахи й шашки, у різні винайдені самими ігри, як, наприклад, “Подорож навколо світу” тощо. На осінь 1932 року система об’єднань за інтересами комуни була представлена десятима окремими гуртками і творчими колективами, кількість учасників яких налічувала 371 чол., тобто охоплювала практично всіх комунарів.



“Тихий” клуб комуни імені Ф.Е. Дзержинського (прибл. 1928 р.; архів полтавської родини Хорунжих)



Старші комунари у “тихому” клубі, 1932 р. (фонди Музею А. С. Макаренка Кременчуцької міської ради Полтавської області; фото надане Н. В. Куценко)

Наймасовішим творчим об’єднанням комуни був оркестр, до якого входило 60 музикантів. Другим за кількістю учасників виступав український літературний гурток – 56 чол.; найчисельніший із технічних, радіогурток, об’єднував 50 комунарів, 28 вихованців були учасниками так званої “Живої газети”, в драматичному колективі брали участь 23 юнака і дівчини. Російській літературний гурток, на відміну від українського, привабив лише 18 комунарів, теж не надто чисельними були гуртки натуралістичний – 13 чол., фотографічний – 9 чол., бібліотечний – 8 чол. Найменша кількість аматорів, всього 6, на той час займалася в гуртку образотворчого мистецтва. В подальші роки активно діяли також авіамоторний (біля 12 чол.), автомоторний (біля 133 чол.) та планерний (біля 16 чол.) гуртки.



Заняття літературного гуртку комуні. Читає Леонід Конісеви́ч (архів науково-дослідної лабораторії А. С. Макаренка Полтавського педуніверситету)

Сам В. М. Терський безпосередньо керував у комуні ізогуртком, що мав два підрозділи: гурток малювання для комунарів молодшого віку і гурток винахідників, члени якого вчилися майструвати, залучалися до технічної творчості й виконували різні поточні практичні завдання для всього колективу.



Учасник художнього гуртка комуні (архів науково-дослідної лабораторії А.С. Макаренка Полтавського педуніверситету)

Помітний слід в історії комуні залишили і її мистецькі колективи. Професіоналізм комунарського хору, наприклад, здобув високу оцінку в 1936 році на Всесоюзній олімпіаді художньої самодіяльності трудових комун і колоній НКВС СРСР, у резолюції журі якої можна прочитати: "Виступ вирізнявся м'якістю загального звучання хору і умінням учасників його тепло і виразно співати ансамблем. В цьому співі відчувалося, що, у порівнянні з іншими хорами на Олімпіаді, він володів кращими голосами і багатим природним музичним почуттям виконавця. Особливо добре хор виконав пісню "Ой, хмелю, мій хмелю". У цій пісні хор показав не лише добре почуття ритму виконавців, глибоку відчутність співу, але й добру дикцію, чітке фразування і злагодженість звучання голосів, особливо двох жіночих груп <...>".

Не поступалося хору і друге аматорське об'єднання комуні – драматичний гурток, для керівництва яким А. С. Макаренко запросив найпрофесійніших театральних діячів Харкова того часу: майбутнього народного артиста РРФСР, режисера Н. В. Петрова (1890–1964) і майбутнього народного артиста СРСР, актора і режисера О. Г. Крамова (1885–1951).³ Драматичного гуртка комуні вийшли талановиті театральні актори: К. Т. Борискіна (Харків), І. К. Ткачук (Севастополь), Д. П. Терентюк (Свердловськ), О. В. Сиром'ятникова (Єреван).



Драматичний гурток і його художній керівник А. С. Макаренко. Гуртківці в костюмах дійових осіб політичного ревію "Подорож комунарів по Європі". 1934 р. (архів музею історії Полтавського національного педагогічного університету імені В. Г. Короленка)

Великі внутрішні можливості комуни для надання вихованцям невиробничих професій пов'язувалися також з організацією оркестру, історія якого бере свій початок 15 січня 1928 року. Його багаторічним керівником став надзвичайно обдарований музикант, автор музичного символу комуни, маршу "Держинець" – В. Т. Левшаков. Поступово рівень кваліфікації учасників колективу дозволив включати до репертуару досить складні для виконання музичні твори. Відомо, що на початок жовтня 1932 року оркестр виконував "Фантазії з революційних пісень Заходу" С. Н. Василенка, попури з "Ріголетто" Дж. Верді, "По зорі" К. Є. Богуславського. Найвищу ж оцінку комунарський оркестр отримав під час Всеукраїнської олімпіади художньої самодіяльності трудових колоній і комун. До проведення цього заходу був залучений німецький професійний диригент Г. Адлер, який провів з оркестром декілька репетицій. Ось його слова: "Незважаючи на те, що більшість виконавців ще не так давно взяли в руки свої інструменти, ще дуже молоді своїм музичним стажем, – гра оркестрів заслуговує на відзначення. Щодо почуття й розуміння стилю творів, вольової напористості, чуйності, спритності у виконанні і, особливо, щодо гарячого старання – в них можуть повчитися іноді чимало з професіоналів <...>. Молоді виконавці, очевидно, так багато бачили, мають таку велику підготовку, такий широкий художній горизонт і такий серйозний смак, що їх критику і самокритику, їх вибагливість і строгість можуть, повторюю, перейняти і деякі професіонали".



Комунари – солісти духового оркестру: П.Т. Стреляний, В.В. Жмудський, І.І. Вовченко, В.М. Козир, кінець 1932 р. (архів науково-дослідної лабораторії А.С. Макаренка Полтавського педуніверситету)



Збір оркестру перед маршем (фото із експозиції Державного музею-заповідника А. С. Макаренка в с. Ковалівка Полтавського району)



Учасники оркестру комуни на майданчику перед корпусом А (фото із експозиції Державного музею-заповідника А. С. Макаренка в с. Ковалівка Полтавського району)



Оркестр у парадній формі на естраді, Батумі 1931 р. (архів музею історії Полтавського національного педагогічного університету імені В. Г. Короленка)



Один із учасників комунарського оркестру, 1932 р. Фото має зроблений А. С. Макаренком підпис: "Це теж соліст Могилін, чомусь в комуні іменованій "Булька". Він старий барабанщик армії комунарів і пройшов на чолі нашого строю не один кілометр. Іноді він вступає в суперечку з маестро, здебільшого з приводу правильного підрахунку пауз і іноді навіть виражається так: говорити легко, спробуйте зробити. Левшаков після такого удару замовкає зняковіло, бо є речі, з якими сперечатися не можна" (фото з фондів Музею А. С. Макаренка Кременчуцької міської ради Полтавської області; фото надане Н. В. Кущенко)



Комунар-скрипаль (архів музею історії Полтавського національного педагогічного університету імені В. Г. Короленка)

Держинцы, дни прекрасные
Вперед! Вперед!
Вас знамена красные
И лучшими днями ведут.

●
Великими дорогами
Коммуна пусть идет,
Эй, веселей, эй, веселей...
Трубами, вперед!

●
Дни тяжело забыты,
С лучшей долей, с лучшей волей
Наши жизни переяты
Песней молодой.

●
Коммунары, трудовой дорогой,
Вспомни шаг отцов,
Бодрым маршем идите к жизни новой
Маршем радостным новых борцов.

Марш "Держинець", музика В. Т. Левшакова (Второе рождение. Трудовая коммуна им. Ф. Э. Держинского, Харьков / сост.: И. Бачелис, С. Шаховский, Л. Гольдфарб. – Х., 1932)

6.8. Працевлаштування та підтримка професійного самовизначення

Незважаючи на всеосяжність педагогічної роботи комуни, надзвичайно важкою завжди вважав А. С. Макаренко проблему виходу вихованців у самостійне життя. Аналіз фактів говорить про те, що його насамперед бентежили питання педагогічної наступності виховного середовища, тобто те, наскільки приймаюча інституція забезпечувала продовження трудових, моральних та професійних традицій, винайдених і апробованих у створеній ним установі. Адже якщо загальні умови розвитку вихованців усередині комуни були до певної міри ним і його педагогічним колективом контрольованими, а результативність цього процесу такою ж мірою прогнозованою, то їх “післякомунарське” майбутнє залежало від багатьох випадкових і стихійних чинників.

Особливої ваги надавав А. С. Макаренко фінансовій підтримці випускників, що неабияк сприяло забезпеченню їх економічного добробуту і фінансової самостійності. Він вживав три форми такої допомоги: всіляке сприяння накопиченню у кожного потенційного випускника заощаджень; одноразову допомогу із фонду самоврядування в момент випуску; допомогу колишнім випускникам. Тож більш адаптованим до самостійного життя робила комунара, перш за все, чверть його заробітної плати, що заощаджувалася для майбутнього випуску щомісяця. Подібній меті сприяла і “підйомна” сума від ради командирів, яка диференціювалася залежно від заслуг кожного. А. С. Макаренко говорив, що розмір цієї суми може коливатися в діапазоні від 100 до 300 крб., а в більш “заможних” установах доходити і до 500 крб. Але, що набагато більше, ніж матеріальні чинники, дозволяло Макаренку контролювати результати власної виховної системи, так це формування уявлень комунара щодо свого подальшого професійного шляху. Відомо, що Антон Семенович, добре розуміючи фахову обмеженість кваліфікаційних можливостей комуни, все ж намагався створити якомога сприятливіші умови для вільного професійного пошуку своїх вихованців.

Хоча проблема професійної орієнтації в комуні імені Ф. Е. Дзержинського донині не привертала особливо прискіпливої уваги макаренкознавців, численні факти дозволяють стверджувати, що педагогічне керівництво закладу ніколи не залишало поза увагою впорядкування питань професійного вибору випускників. Ці питання ставали у центрі обговорення на засіданнях педагогічної ради і ради командирів, відбирали багато часу індивідуальної роботи педагогів, а також часто стимулювали адміністративну активність керівництва. Більше того, є всі підстави стверджувати, що оптимізація професійного самовизначення комунарів розглядалася А. С. Макаренком як одне із стратегічних педагогічних завдань інноваційного закладу, своєрідний системний принцип, якому цілком були підпорядковані виробнича і навчальна сфера, вся позашкільна робота та діяльність органів самоврядування.

А.С. Макаренко зазначав, що, з огляду на високу виробничу кваліфікацію комунарів, вступ до вищого технічного навчального закладу може бути для них і не обов'язковим. Такий рівень підготовки дозволяє багатьом випускникам знайти місце навіть на підприємствах комуни на посадах інструкторів. Проте комуна аж ніяк не перешкоджала досить масовій практиці переходу колишніх комунарів на інші підприємства. Але цілком зрозуміло, що предметом особливої гордості А. С. Макаренка були показники по іншій категорії “працевлаштованих” – студентам. Вже на осінь 1932 року, у вищих навчальних закладах Харкова навчалися 24 комунари: 11 – у машинобудівному інституті, 1 – у інституті народної освіти, 3 – у інституті народного господарства, 2 – у електротехнічному інституті, 1 – у військово-інженерній академії, 4 – у авіаційній школі, 2 – у медичному інституті.

Важливий матеріал для аналізу ефективності формування ціннісних орієнтацій юнаків і дівчат в педагогічних умовах комуни імені Ф. Е. Дзержинського містять документально зафіксовані результати їх попереднього професійного вибору. Це матеріали анкетування студентів технікуму комуни, проведеного у листопаді 1934 року з профорієнтаційною метою. Комунарам було запропоновано вказати бажаний шлях їхньої подальшої освіти. Опис свого професійного майбутнього респонденти подавали у декількох формах: як отримання освіти у

певному типі професійного навчального закладу, певну галузь професійної діяльності, конкретну професію або рід занять.

У статистично оброблених результатах анкетування передусім привертає увагу такий показник, як питома вага та міра популярності серед комунарів окремих вищих і середніх навчальних закладів:

Рейтингове місце	Тип навчального закладу	Кількість виборів	Частка від загальної кількості указаних навчальних закладів (%)
1	Інститут іноземних мов	13	19,7
2	Театральна студія; університет	5	7,57
3	Історико-філософський інститут	4	6,06
4	Авіаційний інститут; інститут інженерів водного транспорту; інститут радянського будівництва і права; кораблебудівний інститут; оптико-механічний інститут	3	4,54
5	Авіашкола; геологорозвідувальний інститут; інститут фізичної культури; консерваторія; медичний інститут; механіко-машинобудівний інститут	2	3,03
6	Авіатехнікум; автодорожній інститут; вище військово-морське училище; вище військово-морське інженерне училище; вищі планерні курси; електромеханічний інститут; електротехнічний інститут; інститут інженерів залізничного транспорту; медичний технікум; музично-театральний технікум; педагогічний інститут; художній інститут	1	1,51

Але ще більш цікаві дані можна отримати, порівнявши дані анкет із подальшими біографіями респондентів. Це дає унікальну можливість діагностувати рівень сформованості таких важливих показників професійного самовизначення комунарів, як прагматизм і стійкість:

№ п/п	Параметри	Кількість біографій респондентів	Частка від загального числа біографій респондентів (%)	Частка від загального числа біографій респондентів даної категорії
1.	Кількість знайдених біографій респондентів	45	100	100
2.	Біографій респондентів, що визначили рівень бажаної освіти (категорія 1)	45	4	41
	2.1. Із них обрали як бажану:			
	2.1.1. Середню освіту	30	2	13
	2.1.2. Вищу освіту	100	8,89	91,11
	2.2. Із них реалізували:			
	2.2.1. Обраний рівень освіти	66,67	4,44	28,89
	2.2.2. Вищій рівень освіти	100	8,89	91,11
	2.2.3. Нижчий рівень освіти	66,67	4,44	28,89
3.	Біографій респондентів, що визначили профіль майбутньої освіти і тип професії (категорія 2)			
	3.1. Із них обрали профіль:			
	3.1.1. Технічний	40	88,89	100

3.1.2. Суспільно-гуманітарний	14	31,11	35
3.1.3. Літературно-мистецький	11	24,44	27,5
3.1.4. Природничо-географічний	5	11,11	12,5
3.1.5. Військовий	4	8,89	10
3.1.6. Педагогічний	3	6,67	7,5
3.1.7. Медичний	1	2,22	2,5
3.1.8. Фізико-математичний або природничо-географічний	1	2,22	2,5
3.2. Із них реалізували:	1	2,22	2,5
3.2.1. Обраний профіль освіти	23	51,11	57,5
3.2.2. Споріднений з обраним профіль освіти	6	13,33	15
3.2.3. Інший профіль освіти	11	24,44	27,5
3.3. Із них реалізували тип майбутньої професії:	14	31,11	35

Наведені дані свідчать, що більшість комунарів (66,67%) зуміли отримати той рівень освіти, на який розраховували, а деякі з них (4,44%) досягли навіть вищого рівня, ніж прогнозували в юності. 72,5% ж респондентів, незважаючи на політичні, економічні й соціальні катаклізми подальших років, змогли реалізувати вибраний або споріднений із вибраним профіль освіти. При цьому 35% комунарів реалізували навіть тип майбутньої професії.



Випускники комуні – льотчики (архів науково-дослідної лабораторії А.С. Макаренка Полтавського педуніверситету)

Треба наголосити, що керівництво українського НКВС незмінно пишалось досягненнями комуні, всіляко сприяло її популяризації і в цілому визнавало виховні методи, які практикував Макаренко. Ще в ювілейному збірнику “Друге народження” голова Правління комуні О. Броневой її помітні промислові досягнення називав заслугою громадських і самодіяльних організацій, органів самоврядування, чисельних різноманітних гуртків, окремо при цьому підкреслюючи “зовсім по новому поставлені методи виховної роботи”, які “мобілізували весь колектив на виконання виробничих і навчальних програм”.

Також характерним прикладом визнання педагогічних досягнень створеного Макаренком закладу є вище згаданий наказ № 897, виданий Народним комісаріатом внутрішніх справ України 20 листопада 1935 року, “Про результати обслідування Трудколоній НКВС Харківської області ім. Горького і Андріївської”, який, констатує жахливий стан Горьківської колонії, підкреслює: “Для Харківської області це тим паче неприпустимо, що у місті є стара комуні НКВС, у якій працівники колонії могли би повчитися багато чому. Тим часом, досі немає ніякого зв’язку між колоніями і комуні, а педагогічні керівники колоній за 4 місяці не були в комуні жодного разу”. Тут же наказувалося начальнику комуні імені Дзержинського Тихонову виділити на роботу до Горьківської колонії одного з педагогів і 5 кращих комсомольців-комунарів із тих, що закінчили навчання.

Огляд періоду життєдіяльності А. С. Макаренка, пов'язаного з комунією, буде не повним, якщо не згадати про початок його літературної та науково-публіцистичної творчості, що припадає саме на цей час. Упродовж 1932–1935 років Макаренко заявляє про себе як досить зрілий письменник. За підтримки Горького видаються низка його творів, які засобами художнього слова передають драматичну історію педагогічних пошуків, узагальнюють безцінний досвід.

1930 року педагог систематизував і літературно обробив враження М. Е. Фере від експедиції до донських степів для вивчення досвіду роботи перших великих механізованих зернорадгоспів. Результатом співпраці двох соратників по колонії імені Горького, педагога і аграрія, стало науково-популярне видання “На велетенському фронті”, підписане лише ініціалами його авторів. Таким чином, першою великою літературною роботою всесвітньо відомого педагога-письменника стала книга досить далекої від виховних проблем тематики.

Але вже у 1931 році Державне медичне видавництво України випустило брошуру “Безпритульність та боротьба з нею”, авторство якої традиційно викликало суперечки серед макаренкознавців. Хоча дана робота вийшла під іменем Г. С. Салько, співробітники марбурзької лабораторії “Макаренко-Referat”, а також вітчизняний учений Ф. І. Науменко, наполягали на тому, що вона належить перу А. С. Макаренка. Певну ясність у цю справу вніс професор Харківського педагогічного інституту імені Г. С. Сковороди А. І. Зільберштейн, свідчення якого наводить М. М. Окса. За його словами, А. С. Макаренко підготував для журналу “Радянська школа”, редактором у якому на той час працював Зільберштейн, дві статті: “Причини безпритульності в Україні” та “Форми і методи боротьби з безпритульністю,” але народний комісар освіти УСРР М. Скрипник після ознайомлення з цими матеріалами заборонив друкувати їх. Очевидно, публікація цих матеріалів у іншому видавництві і під чужим прізвищем стало вимушеним кроком Макаренка. Це припущення А. І. Зільберштейн підтверджував, демонструючи примірник книги із надписом “від автора”, подарований йому особисто Макаренко.

У плані інтерв'ю, проведеного нами упродовж січня – лютого 2011 року з останнім у Росії випускником комуні, що проживав в Нижньому Новгороді, Іваном Дем'яновичем Токаревим, стояло окреме питання про зміни у внутрішньому житті комуні після звільнення А. С. Макаренка. За його спогадами, радикальних змін не спостерігалось – працювали заводи, школа, зберігався розпорядок дня. У той же час, на думку Токарева, дещо іншим стало ставлення керівництва до юнаків і дівчат, які виходили з комуні: випуск комунарів уже не був урочистим, були скасовані стипендії студентам ВНЗ і технікумів.

Іван Дем'янович також стверджує, що комунари і педагогічний колектив шкодували за Макаренко, при цьому він згадує про часті візити колишнього завідувача, який інколи з'являвся на загальних зборах, вів бесіди із старшими вихованцями. Контакти Макаренка з його дітищем дійсно відновилися після піврічної перерви 10 січня 1936 року, коли був підписаний наказ НКВС № 17, що покладав “керівництво і відповідальність” за навчально-виховну роботу в трудових комунах імені Дзержинського та імені Балицького на плечі ВТК НКВС УСРР.

Рік потому в центральному Державному видавництві художньої літератури при діяльній допомозі О. М. Горького А. С. Макаренко публікує нарис про комуну імені Ф. Е. Дзержинського “Марш тридцятого року” – свою першу спробу надати художньої форми власному педагогічному досвіду. Літературним же тріумфом завідувача навчально-виховної частини комуні імені Дзержинського стала його знаменита “Педагогічна поема”, видана у редактованому О. М. Горьким альманаху “Рік XVII”, “Рік XVIII”: перша частина у лютому 1934 року, друга – на початку 1935 року і третя – наприкінці березня 1936 року. Свідченням офіційного визнання Антона Семеновича як літератора є прийняття його 1934 року до Спілки письменників СРСР.

7. Роки педагогічної і літературної зрілості (1935–1939 рр.)

Влітку 1935 року зовсім раптово педагога переводять до Києва помічником начальника Відділу трудових колоній НКВС України. Сучасні дослідники вважають це призначення намаганням керівництва комуни усунути Макаренка, який усіляко перешкоджав еволюції блискучого виховного закладу на типове промислове підприємство. Переїзд А. С. Макаренка до Києва і, відповідно, звільнення з комуни імені Ф. Е. Дзержинського у 1935 році були безпосередньо пов'язані з низкою важливих державних рішень. 31 травня 1935 року була прийнята постанова Раднаркому і ЦК ВКП(б) про ліквідацію дитячої безпритульності і бездоглядності, слідом за нею, 7 червня того ж року, виходить наказ НКВС СРСР, підписаний Г. Г. Ягодою, “Про організацію роботи з ліквідації дитячої безпритульності і бездоглядності”, за яким у Москві, союзних республіках, краях та областях створювалися так звані Відділи трудових колоній. Як наслідок, досить відома в чекістських колах кандидатура А. С. Макаренка, без відома або узгодження з ним самим, 1 липня 1935 року затверджується на посаду помічника начальника і начальника відділення навчально-виховної роботи щойно створеного Відділу трудових колоній (ВТК) НКВС УСРР. Завдяки цим обставинам А. С. Макаренко фактично виявився відірваним від комуни і географічно, і адміністративно, оскільки попервах комуна не входила до числа установ, підпорядкованих ВТК.

Зміст нової діяльності педагога кардинально відрізнявся від попереднього досвіду. Вперше у своїй трудовій біографії А. С. Макаренко був значно обмежений у можливостях продовжувати педагогічну практику, хоча фактично у його віданні тепер були 12 трудколоній і 19 приймальників-розподільників України. Окрім керованого педагогом-письменником навчально-виховного відділення, ВТК мало виробничий, планово-економічний та фінансовий підрозділи. Сам Відділ трудових колоній займав окрему триповерхову будівлю по вул. Рейтарській.

Про характер своєї нинішньої роботи А. С. Макаренко залишив емоційні відгуки у листах до головного фінансиста комуни і свого друга К. С. Кононенка: “Я зробився бюрократом і з кожною годиною проникаюся все більшою і більшою ненавистю до цієї спеціальності. Фізично я нічого не роблю, але паперу переводжу дуже багато. Ненавиджу папір, друкарок, пошту. Друкарок я поставив би поза законом. Просто віддав би наказ: знищити на місці після посвідчення особи”; “В цьому самому ВТК мене використовують виключно як письменника – пишу цілими днями доповіді, огляди, зведення. До того дописався, що хочу вже скласти “Пам'ятку доповідачам”. Між іншим, я дійшов глибокого переконання, що доповідей цих ніхто не читає, що взагалі вони нікому не потрібні”. Те ж саме ми знаходимо і в його листі до О. М. Горького: “Робота у мене зараз бюрократична, для мене незвична і неприємна, за хлопцями сумую страшенно”. Тему обурення новими бюрократичними обов'язками А. С. Макаренко продовжує і у своїх записниках: “Доповіді, огляди, зведення, подання. Їх пишуть, друкують, виправляють, передрукують, часто потім кидають, тому що вони нікому не потрібні. Можна збожеволіти <...>”. Але і до принципово рутинної роботи Макаренко намагався внести “живі” елементи: як помітили макаренкознавці О. О. Абарінов і Г. Хілліг, документи ВТК цього періоду набули деякого відтінку творчості – вони мали невимушений характер, відрізнялися чітким викладом думок, неказеними фразами, переставали бути схожими на циркуляри.

Змінені умови життя не сприяли і письменницькій роботі Антона Семеновича. Хоча саме в цей час була закінчена третя частина “Педагогічної поеми”, але, як сам він зазначав у листі до О. М. Горького, “довелося писати у важких умовах <...>, обставини переїзду і нової роботи – дуже погані умови для писання, на добу залишалось не більше трьох вільних годин, а вільної душі нічого не залишалось”.



*А. С. Макаренко у формі помічника начальника Відділу трудових колоній НКВС України.
Фото 1936 р. (архів науково-дослідної лабораторії А. С. Макаренка Полтавського педуніверситету)*

Однак нові обов'язки вимагали від А. С. Макаренка іноді координувати роботу дитячих колоній і на місцях, що давало йому можливість подорожувати Україною дещо більшою мірою, ніж у попередні роки. У цих відрядженнях він, очевидно, ділився з керівниками установ власним педагогічним і адміністративним досвідом, накопиченим у Горьківській колонії і комуні імені Ф. Е. Дзержинського. Можна також припустити, що організація роботи підвідомчих інтернатних закладів була пов'язана з низкою матеріально-фінансових труднощів, зумовлених попередньою належністю цих закладів до Наркомосвіти. У вересні і листопаді 1935 року, наприклад, А. С. Макаренко разом із групою співробітників апарату українського НКВС ревізував роботу двох колоній Харківщини – Андріївської і імені М. Горького, стан яких вимагав негайного втручання. Проте найважливішими проектами цього часу, у яких він мав можливість реалізуватися і як теоретик, і як практик педагогіки, є укладання “Методики організації виховного процесу”, організація Олімпіади художньої самодіяльності трудових колоній і комун НКВС України та тимчасове керівництво Броварською колонією.

Розроблені педагогом у вересні–листопаді 1935 року “Тимчасові методичні вказівки по організації виховного процесу в Трудових колоніях для неповнолітніх”, що в авторському рукописі і всіх пізніших публікаціях дістала назву “Методика організації виховного процесу”, є, по суті, єдиним твором, у якому йому вдалося систематизувати власний досвід педагогічної роботи в інтернатних умовах. Екземпляри цього відомчого видання з обмеженим накладом у березні 1936 року були розіслані ВТК по всіх трудколоніях республіки для ознайомлення і висловлення думки щодо їхнього змісту педагогічним персоналом.

Підготовка і проведення інноваційного для системи інтернатних установ масштабного мистецького заходу – Олімпіади художньої самодіяльності трудових колоній і комун, про яку вже йшлося вище, – було справою престижу і одночасно певним випробуванням новопризначеного керівника навчально-виховного відділення ВТК. Заходи Олімпіади проходили 1–4 травня 1936 року за участю близько 350 представників 14 трудових інтернатних закладів. Великий виховний потенціал Олімпіади виявився у наступному: було започатковано одну із розповсюджених і в наш час форму виховної роботи у дитячих колоніях; до сфери ідей Олімпіади було залучено велике число вихованців колоній і приймальників-розподільників, частина яких взяла безпосередню участь у її підготовці і проведенні; Олімпіада визначила подальшу долю багатьох її учасників, які згодом стали професійними митцями.

Значно потерпаючи від кабінетної роботи, А. С. Макаренко все ж знаходить можливість для власної виховної практики – він бере на себе керівництво Броварською дитячою трудовою

колонією № 5 і перетворює педагогічно занедбану установу на ефективний виховний заклад із міцним дитячим колективом.

Епізод нетривалого керівництва колонією в Броварах завжди залишався в тіні більш масштабної діяльності А. С. Макаренка в попередніх інтернатних установах. Цей заклад, розрахований на 400 вихованців, був створений президією Київської міськради у листопаді 1935 року в 25 км від столиці України на 289 га спеціально відрізаної для цього у місцевого колгоспу землі. Обставини призначення А. С. Макаренка тимчасово виконуючим обов'язки начальника Броварської колонії за сумісництвом з роботою у ВТК досі залишаються нез'ясованими. Дехто із макаренкознавців стверджує, що це відбулося ще 10 жовтня 1936 року. Про свою причетність до налагодження виховної роботи у цій педагогічно занедбаній трудколонії А. С. Макаренко неодноразово згадує того ж року під час публічних виступів у Москві. Повернення ж його до педагогічної роботи було надзвичайно схвально зустрінуте навіть президією правління Спілки письменників України, яка влаштувала А. С. Макаренку з цього приводу бурхливу овацію.

Головними виховними засобами у Броварській колонії, відповідно до апробованих раніше форм, виступають організація колективу, самоврядування і виробнича праця, пов'язана з навчанням. Створюється Рада бригадирів як головний керівний орган, вводиться чергування, розвивається промислова база, що включає чавуноливарне виробництво, механо-складальну майстерню і підсобне господарство. При цьому професійний вибір вихованців ґрунтувався на суто добровільних принципах.

Про ставлення педагога до нових обов'язків ми можемо дізнатися із спогадів К. С. Кононенка: "Щоденні 25-кілометрові поїздки, величезна робота, запущеність справ у комуні, все це дуже його втомлювало, але як живо горіли його очі, коли він повертався звідти, скільки раз він сором'язливо-хитро говорив мені і своїй дружині, що ось, мовляв, справжня робота". Про захопленість роботою з дітьми свого чоловіка говорить і Г. С. Салько у листі до сина, теж підкреслюючи її трудність для нього. Це все призвело до несподіваного погіршення здоров'я А. С. Макаренка, яке певною мірою прискорило його переїзд до Москви: 18 листопада, знаходячись на роботі, він втратив свідомість і довго був прикутий до ліжка.

Київський період А. С. Макаренка пов'язаний із розгортанням його суспільно-педагогічної діяльності. Короткі поїздки до Москви він використовує для пропаганди своїх педагогічних поглядів перед читачами, вченими, студентами, батьками. На початку серпня 1936 року Антон Семенович виступає у Вищому комуністичному інституті освіти, а в жовтні цього ж року – на заводі "Шарикопідшипник" і в Московському обласному педагогічному інституті.



А.С. Макаренко, Москва, 1936 р.

Страждаючи від небажаних і незвичних для себе професійних обставин, А. С. Макаренко весь час наполегливо намагається звільнитися з органів НКВС, роблячи ставку, перш за все, на свої письменницькі перспективи і підтримку О. М. Горького. Але усвідомлена необхідність узагальнення набутого педагогічного досвіду і апробації своїх педагогічних принципів у нових умовах час від часу повертають його плани у лоно педагогіки. Так, ще у жовтні 1935 року в листі до особистого секретаря О. М. Горького П. П. Крючкова він запевняє, що буде добиватися посади керівника однієї з московських шкіл, плануючи, як він каже, “показати не лише роботу самої школи, але й роботу серед батьків”.

Настійні намагання залишити НКВС нарешті призводять до того, що на початку 1937 року А. С. Макаренко звільняється, переїздить із сім'єю до Москви і присвячує себе виключно літературній і громадсько-політичній діяльності. Наступні два роки він публікує “Прапори на баштах”, “Книгу для батьків”, нариси, рецензії, статті тощо. Педагог активно виступає перед читачами, педагогічною громадськістю і студентами, веде велике листування, бере участь у роботі Президії Спілки письменників, а також у багатьох політичних акціях. 30 січня 1939 року А. С. Макаренко “за видатні успіхи і досягнення у галузі розвитку радянської художньої літератури” нагороджується орденом Трудового Червоного Прапора.



Будинок в Москві, Лаврушинський пров., 17/19, де у 1937–1939 рр. жив А. С. Макаренко (Антон Семенович Макаренко. Життя і творчість у документах, фотографіях, ілюстраціях / упоряд. : П. Г. Лисенко, І. С. Убийвовк. – Вид. друге, перероб. і допов. – К.: Рад. шк., 1978)



Табличка з дверей квартири А. С. Макаренка (фонд Музею А. С. Макаренка Кременчуцької міської ради Полтавської області; фото надане Н. В. Куценко)

Московський період життя А. С. Макаренка виступає як своєрідний підсумок щодо багатьох аспектів його творчого шляху. З особливою ретельністю головні події особистого життя, творчі плани і спроби їхньої реалізації, загальний суспільно-політичний, літературний і теоретико-педагогічний контекст діяльності А. С. Макаренка проаналізовані в працях А. А. Фролова і Г. Хілліґа.

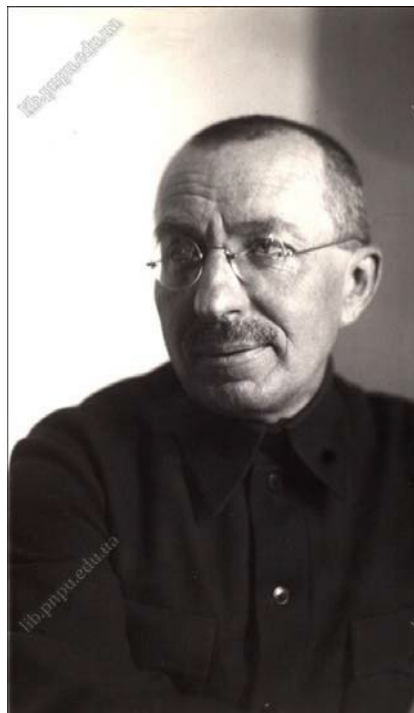

*А.С. Макаренко, Москва, 1937 р., фото зроблені для музею О. М. Горького
(<http://www.makarenko.edu.ru/Fotobiogr1/fotobiogr.htm>)*

Серед головних напрямів творчої активності А. С. Макаренка 1937–1939 років виділяються літературна, громадсько-політична, і суспільно-педагогічна діяльність. Усі вони тією чи іншою мірою віддзеркалюють характер його професійно-педагогічної позиції, виступають засобом пропаганди його професійних цінностей, містять узагальнення багаторічного продуктивного досвіду. Антон Семенович продовжує роботу над “Книгою для батьків” і повістю “Людина”, публікує декілька рецензій на літературні твори, серед яких “Героїчна боротьба”, “Закономірна невдача”, “Розповіді про просте життя”, “Чапаєв” Д. Фурманова”, “Хлопчик із Уржуму” тощо. Окрему сторінку його спадщини складають написані саме в цей час літературознавчі твори. Макаренко, виходячи із свого письменницького і багаторічного педагогічного досвіду обговорює проблеми дитячої літератури, літературної творчості, соціальної відповідальності письменника тощо.

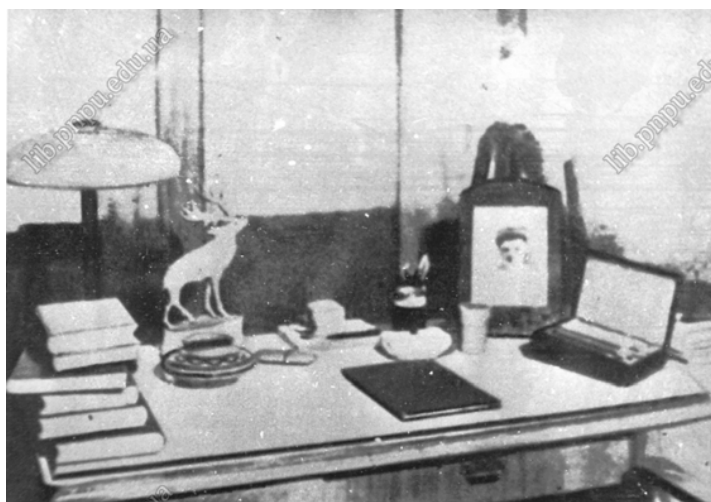

*Робочий стіл А. С. Макаренка в його московській квартирі. Фото 1937–1939 рр.
(архів науково-дослідної лабораторії А. С. Макаренка Полтавського педуніверситету)*

Розпочата ще в серпні 1936 року нова форма його діяльності – публічні виступи перед великою аудиторією – після переїзду до Москви знаходить своє активне продовження. У квітні 1937 року А. С. Макаренко читає лекцію “Художня література про виховання бездоглядних дітей” у політехнічному музеї, місяць потому виступає у Московському будинку учителя. У вересні– грудні на замовлення редакції “Педагогічна пропаганда для батьків” Всесоюзного радіо готує для ефіру лекції з 8 найактуальніших питань сімейної педагогіки, упродовж січня 1938 року пропонує цикл лекцій працівникам Наркомосвіти РРФСР, у яких представляє у систематизованому вигляді свої погляди з важливих педагогічних проблем. У травні цього ж року обговорює свою “Книгу для батьків” із робітниками і ІТР Московського верстатобудівного заводу, а у липні проводить бесіду з письменниками-початківцями на тему “Як створюється художній твір” та читає лекцію про виховання дітей у редакції журналу “Общественница”. Невдовзі доповідь про основи політичного виховання у радянській школі його запрошують прочитати у Московському педагогічному училищі. Впродовж жовтня педагог-письменник проводить зустріч з учителями початкових і середніх шкіл Ленінграда і Ленінградської області, обговорює повість “Прапори на баштах” у Ленінградському палаці культури імені С. М. Кірова і робить доповідь на нараді в Науково-практичному інституті спецшкіл і дитбудинків НКО РРФСР. Останні два місяці життя видатного педагога теж наповнені публічною діяльністю; відомо принаймні п’ять його виступів у ці дні: перед педагогами Фрунзенського району Москви і школи № 1 Ярославської залізниці, студентами та викладачами Московського державного університету і Харківського педінституту. За три дні до своєї раптової кончини А. С. Макаренко ділився досвідом з учителями тої ж Ярославської залізниці.

Государственный
ПОЛИТЕХНИЧЕСКИЙ МУЗЕЙ
БОЛЬШАЯ АУДИТОРИЯ
(ул. Дзержинский, Политехнический музей, зал 2, этаж 0)
5 лекция цикла **ЛИТЕРАТУРА**

21
АПРЕЛЯ
Начало в 8 ч. вечера

Лекционно-Экскурсионное Бюро
МОСПС
ОБЩЕСОЮЗНЫЙ
ЛЕКТОРИЙ

ЧИТАЕТ

Д.С. МАКАРЕНКО
ХУДОЖЕСТВЕННАЯ ЛИТЕРАТУРА
О
ВОСПИТАНИЕ БЕЗНАДЗОРНЫХ ДЕТЕЙ

Участвуют

Заслуженный артист Республики **И. А. ЗАЛЕССКИЙ**
Артист МХАТ **Ю. Э. КОЛЬЦОВ**

Билеты в кассе Большой Аудитории Государственного Политехнического Музея с 11 до 7 час. Справки по телефону: 4-55-64, М 0-12-80 доб. 78, 79, 1-08, 5-76-24

Афіша виступу А.С. Макаренка у Політехнічному музеї у Москві 21 квітня 1937 р.

Він активно полемізує з критиками, співпрацює з кіностудією “Союздетфільм”, бере участь у редколегіях журналу “Октябрь” і видавництва “Советский писатель”. Великий суспільний резонанс спричиняє опублікована 23 березня 1938 року в центральній газеті “Правда” стаття А. С. Макаренка “Проблеми виховання в радянській школі”, у якій він співвідносить свої педагогічні ідеї з практикою масової радянської школи. Редакція незабаром отримує понад 2000 листів-відгуків на цей виступ людей різних професій. Улітку того ж року в журналі “Красная новь” виходить і також викликає велике захоплення читачів один із найвідоміших його художніх творів – роман про життя комуни імені Ф. Е. Дзержинського “Прапори на баштах”.

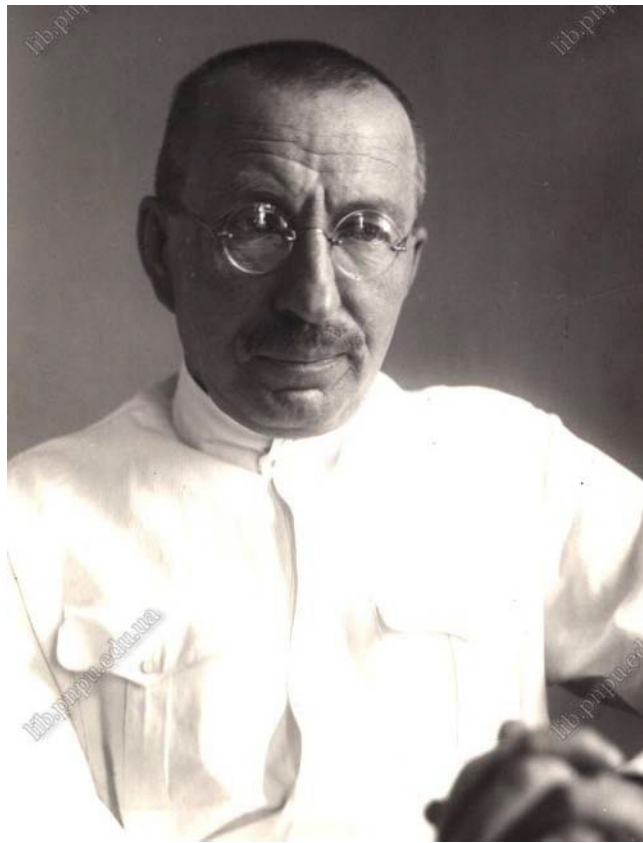

*А.С. Макаренко, Москва, 1938 р.
(<http://www.makarenko.edu.ru/Fotobiogr1/fotobiogr.htm>)*

Несподівано, 1 квітня 1939 року, сідаючи у потяг на підмосковній станції Голіцино, Антон Семенович Макаренко помирає від серцевого нападу. Залишилися безліч незакінчених та лише розпочатих літературних творів, а найприкріше – так і не була написана головна книга усього життя педагога, “Методика виховного процесу”, про яку він мріяв останні роки.

Світ визнав велич А. С. Макаренка і як письменника, і як педагога. Красномовне свідчення: на початку 2000 р. Німецьке товариство наукової педагогіки внесло його “Педагогічну поему” до списку 10 найвизначніших педагогічних книг ХХ століття.

Список джерел

1. А. С. Макаренко : сб. статей. Кн. 5 / Львовский гос. ун-т им. Ивана Франко. – Львов : Изд-во Львовского ун-та, 1963. – 186 с.
2. А. С. Макаренко в Харькове : метод. рек. в помощь лектору / разработ. Л. Д. Поповой и др. – Харьков : Харьк. гос. пед. ин-т им. Г. С. Сковороды, 1983. – 38 с.
3. А. Ю. Мешканці прийомника / А. Ю. // Наше слово. – 1928. – № 2. – С. 36–40.
4. Абаринов А. Испытание властью. Киевский период жизни Макаренко (1935–1937 г.г.) / Александр Абаринов, Гётц Хиллиг. – Марбург, 2000. – 200 с. – (Opuscula Makarenkiana Nr 22).
5. Абашкіна Н. В. Актуальні проблеми професійної підготовки в педагогіці А. С. Макаренка / Н. В. Абашкіна // А. С. Макаренко и мировая педагогика : материалы междунар. семинара, (8 – 10 апр. 2002 г.) / Полтав. гос. пед. ун-т имени В. Г. Короленка. – Полтава, 2002. – С. 27–31.
6. Автомобиль ГАЗ-А – первый легковой автомобиль [Электронный ресурс]. – Режим доступа : <http://blog.artnn.ru/2007/12/06/avtomobil-gaz-a-pervyyiy-legkovoy-avtomobil/>
7. Адлер Г. Про це тільки пісень співати / Г. Адлер // Вісті. – 1936. – 6 трав.
8. Адрес-календарь // Адрес-календарь и справочная книжка Полтавской губернии на 1896 год / сост. Д. А. Иваненко секретарем Полт. Губернского Стат. Комитета. – Полтава : Типо- литогр. Л. Фришберга, 1896. – С. 1–144.
9. Адрес-календарь // Адрес-календарь и справочная книжка Полтавской губернии на 1904 год / Изд. Полтав. Губернского Статистического Комитета. – Полтава : Типо-литогр. Губернского Правления, 1904. – С. 1–133.
10. Адрес-календарь // Справочная книжка Полтавской губернии на 1906 год. – Полтава : Типо-литогр. Губернского Правления, 1906. – С. 1–108.
11. Алексеевич Г. А. К биографии А. С. Макаренко / Г. А. Алексеевич // А. С. Макаренко. Кн. 4 : статьи / ред. кол.: Ф. И. Науменко (отв. ред.) и др. – Львов, 1959. – С. 125–133.
12. Алёхина О. В. Экономическая деятельность в наследии А. С. Макаренко / О. В. Алёхина // А. С. Макаренко и мировая педагогика : материалы междунар. семинара, (8 – 10 апр. 2002 г.) / Полтав. гос. пед. ун-т имени В. Г. Короленка. – Полтава, 2002. – С. 31–36.
13. Андронович Б. И. О “печальном начале” колонии им. А. М. Горького / Б. И. Андронович, К. И. Белковский, И. Г. Колос // А. С. Макаренко : Кн. 11 / Львовский ун-т. – Львов, 1985. – С. 98–107.
14. Анрі Барбюс у дитячій колонії ім. М. Горького // Комуніст. – 1927. – 6 жовт.
15. Анрі Барбюс у Харкові. На зборах активу МОПР’у // Комуніст. – 1927. – 6 жовт.
16. Антон Макаренко: Харківська трудова колонія ім. М. Горького (в документах і матеріалах 1926–1928 рр.) / авт.-уклад. : І. Ф. Кривонос, Н. М. Тарасевич, А. В. Ткаченко; за ред. дійсного члена АПН України І. А. Зязюна. – К. : Педагогічна думка, 2008. – 352 с.
17. Б. Больше внимания школе / Б. // Дзержинец. – 1936. – 5 янв. – С. 2.
18. Балабанович Е. З. Макаренко. Человек и писатель / Е. З. Балабанович. – М. : Моск. рабочий, 1963. – 472 с.
19. Барбаров П. Я работал с А. С. Макаренко / П. Барбаров // Педагогика. – 1993. – № 2. – С. 102–105.
20. “Береги себя!!!” Переписка Г. С. и А. С. Макаренко с сыном (1927–1939 гг.) / сост.: Светлана Невская, Гётц Хиллиг. – Марбург, 2001. – 256 с. – (Opuscula Makarenkiana Nr 24).

21. Броневој Ал. Пятилетие / Ал. Броневој // Второе рождение. Трудовая коммуна им. Ф. Э. Дзержинского, Харьков / сост.: И. Бачелис, С. Шаховский, Л. Гольдфарб. – Х., 1932. – С. 9–12.
22. Брюсельська робітничка делегація в Харкові // Комуніст. – 1927. – 3 груд.
23. Булава Л. М. Мартін Війк – учитель Антона Макаренка у Полтавському учительському інституті / Л. М. Булава // Біографія вчителя у біографії учня : матеріали Міжнародної науково-практичної конференції (24 квітня 2018 р.) [наук. ред. Л. В. Литвинюк]. – Полтава : ПОІПО, 2018. – С. 49–52.
24. Булава Л. М. Тарасов Василь Никифорович // Географічна освіта в Полтавському національному педагогічному університеті імені В. Г. Короленка : Історія в особах, 1914–2014 рр. : зб. ст. регіональної наук. конф., 11 квітня 2014 р. / За ред. Л. М. Булави ; Полтавський національний педагогічний університет імені В. Г. Короленка. – Полтава, 2014. – С. 10–11.
25. В день свого ювілею ДПУ відкриває дитячу колонію // Комуніст. – 1927. – 18 груд.
26. В Совнаркоме СССР и ЦК ВКП(б). О ликвидации детской беспризорности и безнадзорности // Правда. – 1935. – 1 черв.
27. В Харьков или в Запорожье? Сборник документов о переводе колонии им. Горького из Полтавы на новое место (“Завоевание Куряжа”) 1925 – 1926 гг. / сост. Гётц Хиллиг. – Марбург, 1985. – 158 с. – (Opuscula Makarenkiana Nr 5).
28. Ващенко Г. Педагогічна наука в СРСР (Яничар А. С. Макаренко – найбільший советський педагог) / Г. Ващенко // Рідна школа. – 1999. – № 4. – С. 70–80.
29. Виноградова М. Д. Вопросы организации общего образования в школе коммуны им. Ф. Э. Дзержинского / М. Д. Виноградова // Изв. АПН РСФСР. – 1959. – Вып. 102. – С. 225–313.
30. Виноградова М. Труд и учение в Коммуне имени Ф. Э. Дзержинского / М. Виноградова // Народное образование. – 1957. – № 3. – С. 92–96.
31. Волгоградский металлургический завод “Красный октябрь”. История [Электронный ресурс]. – Режим доступа : <http://www.vmzko.ru/istorija-zavoda.html>
32. Волков Б. Первые всходы / Б. Волков // Уч. газ. – 1984. – 13 мар. – С. 3.
33. Волнин А. К. Антон Семенович Макаренко в учительском институте // Воспоминания о Макаренко / А. К. Волнин ; сост. Н. А. Лялин и Н. А. Морозова. – Л. : Лениздат, 1960. – С. 35–40.
34. Все коммунары охвачены учебой // Второе рождение. Трудовая коммуна им. Ф. Э. Дзержинского, Харьков / сост.: И. Бачелис, С. Шаховский, Л. Гольдфарб. – Х., 1932. – С. 51.
35. Всем начальникам и сотрудникам местных органов ГПУ Украины // Второе рождение. Трудовая коммуна им. Ф. Э. Дзержинского, Харьков / сост.: И. Бачелис, С. Шаховский, Л. Гольдфарб. – Х., 1932. – С. 8.
36. Второе рождение. Трудовая коммуна им. Ф. Э. Дзержинского, Харьков / сост.: И. Бачелис, С. Шаховский, Л. Гольдфарб. – Х., 1932. – 124 с.
37. II отдел. Обще-экономический // Статистический ежегодник Полтавского Губернского Земства на 1905 год. – Полтава: Типо-литограф. И. А. Дохмана, 1906. – С. 1–110.
38. Г. В. Конференція робітників установ соц. виховання закритого типу в м. Полтаві / В. Г. // Шлях освіти. – 1926. – № 2. – С. 138–141.
39. Г. Кременчуг // Адрес-календарь и справочная книжка Полтавской губернии на 1899 год / сост. Д. А. Иваненко секретарем Полт. Губернского Стат. Комитета. – Полтава : Типо-литограф. Губернского Правления, 1899. – С. 1–80.

40. Г. Кременчук // Адрес-календарь и справочная книжка Полтавской губернии на 1900 год / сост. Д. А. Иваненко секретарем Полт. Губернского Стат. Комитета. – Полтава : Типо-литогр. Губернского Правления, 1900. – С. 1–80.
41. Г. Кременчук // Адрес-календарь и справочная книжка Полтавской губернии на 1903 год / Изд. Полтав. Губернского Стат. Ком. – Полтава : Типо-литогр. Губернского Правления, 1903. – С. 1–57.
42. Г. Кременчук // Адрес-календарь и справочная книжка Полтавской губернии на 1904 год / Изд. Полт. Губернского Стат. Ком. – Полтава : Типо-литогр. Губернского Правления, 1904. – С. 1–57.
43. Г. Кременчук // Справочная книжка Полтавской губернии на 1906 год. – Полтава : Типо-литогр. Губернского Правления, 1906. – С. 1–44.
44. Г. Кременчук // Справочна книжка по Полтавской губернии на 1907 год. – Полтава : Типо-литогр. Губернского Правления, 1907. – С. 1–40.
45. Гаврильченко В. Я. Из воспоминаний об учителе / В. Я. Гаврильченко // А. С. Макаренко : сб. статей. Кн. 4 / Львовский гос. ун-т им. Ив. Франко. – Львов : Изд-во Львовского ун-та, 1959. – С. 154–157.
46. ГАЗ-03-30 [Электронный ресурс]. – Режим доступа : http://www.automodels.com.ua/models_history_101.html
47. Гайдамакина Т. Яркий пример творческого горения / Т. Гайдамакина // Воспоминания о Макаренко / сост. Н. А. Лялин, Н. А. Морозова. – Л., 1960. – С. 53–56.
48. Гетманець М. Ф. Про себе і про час / М. Ф. Гетманець. – Вид. друге, доповн. – Х.: Мачулін, 2011. – 256 с.
49. Гмурман В. Из записей о А. С. Макаренко / В. Гмурман // Нар. образование. – 1978. – № 3. – С. 93–96.
50. Горький М. Несвоевременные мысли: Заметки о революции и культуре / М. Горький. – М. : Сов. писатель, 1990. – 400 с.
51. Горький приїде до Харкова // Комуніст. – 1928. – 29 берез.
52. Губернские учреждения // Адрес-календарь и справочная книжка Полтавской губернии на 1903 год / изд. Полт. Губернского Стат. Ком. – Полтава : Типо-литогр. Губернского Правления, 1903. – С. 1–134.
53. Губернские учреждения // Справочная книжка Полтавской губернии на 1906 год. – Полтава : Типо-литогр. Губернского Правления, 1906. – С. 1–97.
54. Деменок Е. Одиссея моей семьи [Електронний ресурс]. – Режим доступа: <http://9musesjournal.wordpress.com/2013/12/14/евгений-деменок-одиссея-моей-семьи/>
55. Дитячі будинки вимагають громадської уваги! Органи Наросвіти мало зробили для поліпшення стану інтернатів. “Оригінальні” методи виховання гр. Макаренка // Вісти. – 1928. – 27 черв. – С. 3.
56. Довідник з історії України (А – Я) : посібник / за заг. ред. І. Підкови, Р. Шуста. – 2-ге вид., доопр. і доповн. – К. : Генеза, 2001. – 1136 с.
57. Е. М. За грамотность, за качество учебы / Е. М. // Держинец. – 1936. – 16 янв.
58. Екранізація колонії імени Горького // Комуніст. – 1927. – 26 серп.
59. З вулиць підібрано понад 300 безпритульних // Комуніст. – 1927. – 12 листоп.
60. За день. На ремонт колонії ім. Горького // Комуніст. – 1928. – 28 берез.

61. Забота, контроль, вмешательство. Шесть отчетов об инспекторских и других проверках колонии им. М. Горького (1922–1928 гг.) / сост. Г. Хиллиг. – Марбург, 1994. – 60 с. – (Opuscula Makarenkiana Nr 14).
62. Закордонні делегації трудящих у Харкові. Від'їзд французької, італійської й скандинавської делегації // Комуніст. – 1927. – 22 листоп.
63. Закордонні робітниці знайомляться зі столицею // Комуніст. – 1927. – 4 листоп.
64. Закордонні робітничі делегації в Харкові. Від'їзд Естонської делегації // Комуніст. – 1927. – 26 листоп.
65. Закордонні робітничі делегації на Україні. З Америки // Комуніст. – 1927. – 18 листоп.
66. Залкінд А. Про тих, хто ще вчора був на вулиці / А. Залкінд // Дитячий рух. – 1928. – № 4. – С. 56–59.
67. Земский отдел // Статистический ежегодник Полтавского Губернского Земства: год пятый. – Полтава: Типо-литогр. И. А. Дохмана, 1901. – С. 1–212.
68. Золотарьов Ю. Замість вражінь / Ю. Золотарьов // Комуніст. – 1928. – 10 липн.
69. Иваненко О. Настоящая жизнь / Оксана Иваненко // Воспоминания о Макаренко. – Л., 1960. – С. 87–95.
70. Історія НТУ “ХПІ” <Електронний ресурс>. – Режим доступу : <http://www.kpi.kharkov.ua/?main=history.html>
71. Карпенчук С. Г. На зорі макаренкознавства / С. Г. Карпенчук, М. М. Окса. – Мелітополь, 2001. – 96 с.
72. Коммунар Я. Ю. Три причины / Я. Ю. Коммунар // Дзержинец. – 1936. – 5 янв.
73. Компанцев М. Г. Из воспоминаний об Антоне Семеновиче Макаренко / М. Г. Компанцев // Начальная школа. – 1944. – № 5–6. – С. 4–6.
74. Конституция страны ФЭД // Второе рождение. Трудовая коммуна им. Ф. Э. Дзержинского, Харьков / сост.: И. Бачелис, С. Шаховский, Л. Гольдфарб. – Х., 1932. – С. 32–38.
75. Контр-распереконтр-тезисы // На вершине “Олимпа”. Подборка документов о конфликте Макаренко с представителями украинского “соцвоса” (февраль – март 1928 г.) / сост. Г. Хиллиг. – Марбург, 1991. – С. 32–37. – (Opuscula Makarenkiana Nr 12).
76. Крамущенко Л. В. О Полтавской колонии им. В. Г. Короленко / Л. В. Крамущенко, Н. А. Овдиенко // Международные макаренковедческие исследования. Макаренко на Востоке и Западе / под ред. А. Фролова. – Н. Новгород, 1994. – Т. III. – С. 175–179.
77. Крупская Н. К. О работе ВЛКСМ среди детей (Доклад и заключительное слово на VIII съезде ВЛКСМ) / Н. К. Крупская // Педагогические сочинения : в 10 т. / Н. К. Крупская ; под ред. Н. К. Гончарова, И. А. Каирова, И. В. Чувашева. – М., 1959. – Т. 5. – С. 261–284.
78. Крупская Н. К. Что хотелось бы знать о постановке труда в детдоме / Н. К. Крупская // Педагогические сочинения : в 10 т. / Н. К. Крупская ; под ред. Н. К. Гончарова, И. А. Каирова, И. В. Чувашева. – М., 1959. – Т. 4. – С. 583–584.
79. Крюков А. М. Пути и тревоги: Записки военного железнодорожника [Электронный ресурс] / А. М. Крюков. – Режим доступа : http://militera.lib.ru/memo/russian/krukov_am/index.html
80. Лановенко М. Л. Ранній період педагогічної діяльності А. С. Макаренка / М. Л. Лановенко // Радянська школа. – 1945. – № 5–6. – С. 54–59.
81. Лисенко П. Г. Долі вихованців А. С. Макаренка: документально-біографічні нариси / П. Г. Лисенко. – Кременчук : Про-Графіка ЛТД, 1999. – 176 с.

82. Лукин Ю. А. С. Макаренко : критико-биографический очерк / Ю. Лукин. – М.: Сов. писатель, 1954. – 206 с.
83. Луначарский А. В. Воспитание нового человека / А. В. Луначарский. – Л. : Прибой, 1928. – 48 с.
84. Луначарский А. В. Воспитание нового человека / А. В. Луначарский // О воспитании и образовании / под ред.: А. М. Арсеньева, Н. К. Гончарова, И. А. Каирова, М. А. Прокофьева, В. А. Разумного. – М., 1976. – С. 269–299.
85. Лысенко П. Г. Судьбы воспитанников А. С. Макаренко : документально-биографические очерки / П. Г. Лысенко. – Полтава: Полтавський літератор, 1994 – 204 с.
86. М. Горький в Харькове // Пролетарий. – 1928. – 10 июл.
87. М. Горький среди трудящихся Харькова // Пролетарий. – 1928. – 10 июл.
88. М. К–о. Ликвидировать неуспеваемость / М. К–о // Дзержинец. – 1936. – 5 янв.
89. М. Педколлектив обязался / М. // Дзержинец. – 1936. – 5 янв.
90. М. П. Діти Жовтня / М. П. // Комуніст. – 1927. – 6 верес.
91. Магура Е. Итоги полугодия не удовлетворяют / Е. Магура // Дзержинец. – 1936. – 5 янв. – С. 2.
92. Макаренко А. С. “Ваша нежность – страшная сила”. Письма не только о любви, (Харьков, весна 1928 г.) / сост. Гётц Хиллиг. – Марбург, 1996. – 64 с. – (Opuscula Makarenkiana Nr 17).
93. Макаренко А. С. Очерк работы Полтавской колонии им. М. Горького / А. С. Макаренко // 5 лет работы с детьми-правонарушителями : сб. статей работников полтавских учреждений для правонарушителей / под. ред. проф. Ващенко. – Полтава, 1925. – С. 31–49.
94. Макаренко А. С. Педагоги пожимают плечами / А. С. Макаренко // Второе рождение. Трудовая коммуна им. Ф. Э. Дзержинского, Харьков / сост.: И. Бачелис, С. Шаховский, Л. Гольдфарб. – Х., 1932. – С. 39–50.
95. Макаренко А. С. Педагогическая поэма / А. С. Макаренко ; сост., вступ. ст., примеч., коммент. С. Невская. – М. : ИТРК, 2003. – 720 с.
96. Макаренко А. С. Педагогические сочинения : в 8 т. Т. 1 / А. С. Макаренко ; сост. : Л. Ю. Гордин, А. А. Фролов. – М. : Педагогика, 1983. – 368 с.
97. Макаренко А. С. Педагогические сочинения : в 8 т. Т. 2 / А. С. Макаренко ; сост. : М. Д. Виноградова, А. А. Фролов. – М. : Педагогика, 1983. – 512 с.
98. Макаренко А. С. Педагогические сочинения : в 8 т. Т. 3 / А. С. Макаренко ; сост. : Л. Ю. Гордин, А. А. Фролов. – М. : Педагогика, 1984. – 512 с.
99. Макаренко А. С. Педагогические сочинения : в 8 т. Т. 4 / А. С. Макаренко ; сост. : М. Д. Виноградова, А. А. Фролов. – М. : Педагогика, 1984. – 400 с.
100. Макаренко А. С. Педагогические сочинения : в 8 т. Т. 5 / А. С. Макаренко ; сост. : Л. Ю. Гордин, А. А. Фролов. – М. : Педагогика, 1985. – 336 с.
101. Макаренко А. С. Педагогические сочинения : в 8 т. Т. 6 / А. С. Макаренко ; сост. : М. Д. Виноградова, А. А. Фролов. – М. : Педагогика, 1985. – 384 с.
102. Макаренко А. С. Педагогические сочинения : в 8 т. Т. 7 / А. С. Макаренко ; сост. : Л. Ю. Гордин, А. А. Фролов. – М. : Педагогика, 1986. – 320 с.
103. Макаренко А. С. Педагогические сочинения : в 8 т. Т. 8 / А. С. Макаренко ; сост. : М. Д. Виноградова, А. А. Фролов. – М. : Педагогика, 1986. – 336 с.

104. Макаренко А. С. Письмо в редакцию газеты “Коммунист” / А. С. Макаренко // Народное образование. – 1963. – № 2. – С. 92–95.
105. Макаренко А. С. Публичные выступления (1936–1939 гг.). Аутентичное издание / А. С. Макаренко ; сост., автор комментариев: Гётц Хиллиг. – Елец: ЕГУ им. И. А. Бунина, 2012. – 502 с. (Серия: Научные публикации в Елецком и Марбургском университетах)
106. Макаренко А. С. Сочинения : в 7 т. Т. 1 / А. С. Макаренко ; Ин-т теории и истории педагогики АПН РСФСР, подгот.: В. Е. Гмурман, Г. С. Макаренко, А. Г. Тер-Гевондян, редкол.: И. А. Каиров (гл. ред.), Г. С. Макаренко, Е. Н. Медынский. – М. : Изд-во АПН РСФСР, 1950. – 768 с.
107. Макаренко А. С. Сочинения : в 7 т. Т. 1 / А. С. Макаренко ; Ин-т теории и истории педагогики АПН РСФСР, редкол.: И. А. Каиров (гл. ред.), Г. С. Макаренко, Е. Н. Медынский. – М. : Изд-во АПН РСФСР, 1957. – 784 с.
108. Макаренко А. С. Сочинения : в 7 т. Т. 7 / А. С. Макаренко ; Ин-т теории и истории педагогики АПН РСФСР, подгот.: В. Е. Гмурман, Г. С. Макаренко, А. Г. Тер-Гевондян, редкол.: И. А. Каиров (гл. ред.), Г. С. Макаренко, Е. Н. Медынский. – М. : Изд-во АПН РСФСР, 1952. – 575 с.
109. Макаренко А. С. Школа жизни, труда, воспитания. Учебная книга по истории, теории и практике воспитания. Часть 1. Деловые и личные письма, статьи 1921–1928 гг. / А. С. Макаренко ; сост. и коммент. А. А. Фролов, Е. Ю. Илалтдинова. – Н. Новгород : Изд-во Волго-Вятской академии государственной службы, 2007. – 361 с.
110. Макаренко А. С. Школа жизни, труда, воспитания. Учебная книга по истории, теории и практике воспитания. Часть 2. Письма, разработки, книги-очерки, статьи 1928–1932 гг. / А. С. Макаренко ; сост. и коммент. А. А. Фролов, Е. Ю. Илалтдинова. – Н. Новгород : Изд-во Волго-Вятской академии государственной службы, 2008. – 409 с.
111. Макаренко А. С. Школа жизни, труда, воспитания. Учебная книга по истории, теории и практике воспитания. Часть 3. Статьи, выступления, письма, материалы книги, пьесы, “Педагогическая поэма” 1932–1934 гг. / А. С. Макаренко ; сост. и коммент. А. А. Фролов, Е. Ю. Илалтдинова. – Н. Новгород : Изд-во Волго-Вятской академии государственной службы, 2008. – 365 с.
112. Макаренко А. С. Школа жизни, труда, воспитания. Учебная книга по истории, теории и практике воспитания. Часть 4. Деловые и личные письма, “Педагогическая поэма”, “Методика организации воспитательного процесса”, статьи, выступления, подготовительные материалы 1935–1936 гг. / А. С. Макаренко ; сост. и коммент. А. А. Фролов, Е. Ю. Илалтдинова. – Н. Новгород : Изд-во Волго-Вятской академии государственной службы, 2010. – 352 с.
113. Макаренко А. С. Школа жизни, труда, воспитания. Учебная книга по истории, теории и практике воспитания. Часть 5. Статьи, выступления, письма, подготовительные материалы, “Книга для родителей” 1936 – 1937 гг. / А. С. Макаренко ; сост. и коммент. А. А. Фролов, Е. Ю. Илалтдинова, С. И. Аксенов. – Н. Новгород : Изд-во Волго-Вятской академии государственной службы, 2011. – 384 с.
114. Макаренко А. С. На гигантском фронте / А. С. Макаренко, Н. Э. Фере // А. С. Макаренко : сб. статей. Кн. 9 / Львовский гос. ун-т им. Ивана Франко. – Львов, 1974. – С. 116–121.
115. Макаренко В. Мой брат Антон Семенович. Воспоминания, письма. – Марбург, 1985. – XVIII, 202 с. – (Opuscula makarenkiana Nr 3).
116. Макаровский Д. Б. Штрихи к биографии / Д. Б. Макаровский // А. С. Макаренко. Кн. 8 : сб. статей / ред. кол.: Ф. И. Науменко (отв. ред.) и др. – Львов : Изд-во Львовского ун-та, 1971. – С. 126–128.

117. Маро (М. И. Левитина). Работа с беспризорными: Практика новой работы в СССР / Маро (М. Левитина). – Х. : Труд, 1924. – 96 с.
118. Медынский Е. Н. Антон Семенович Макаренко. Жизнь и педагогическое творчество / Е. Н. Медынский. – М. ; Л. : Изд-во АПН РСФСР, 1949. – 128 с.
119. Морозова Н. А. А. С. Макаренко. Семинарий / Н. А. Морозова. – Л. : Изд-во Ленингр. ун-та, 1957. – 108 с.
120. Морозова Н. А. А. С. Макаренко. Семинарий / Н. А. Морозова. – Изд-е 2-е, перераб. – Л. : Гос. уч. пед. узд-во Мин. просв. РСФСР, Ленингр. отд-е, 1961. – 240 с.
121. М'якота Д. М. Мій репетитор / Д. М. М'якота // Полтавці про А. С. Макаренка. Збірник статей-спогадів вихованців, друзів і колишніх співробітників А. С. Макаренка / Ред. кол.: Є. М. Рижило (відп. ред.) та ін. – К. : Рад. школа, 1968. – С. 54–55.
122. На вершине “Олимпа”. Подборка документов о конфликте Макаренко с представителями украинского “соцвоса” (февраль – март 1928 г.) / сост. Г. Хиллиг. – Марбург, 1991. – 178 с. – (Opuscula Makarenkiana Nr 12).
123. На крыльях истории. 75 лет заводу “ФЭД” / ред. кол.: А. Ф. Боринас и др. – Х. : Майдан, 2002. – 360 с.
124. Науменко Ф. И. “Автобиография” А. С. Макаренко. Комментарий / Ф. И. Науменко, И. И. Козуб // А. С. Макаренко. К 90-летию со дня рождения / редкол.: Ф. И. Науменко (отв. ред.) и др. – Львов, 1978. – С. 95–107.
125. Невская С. С. Коллектив единомышленников (о педагогическом коллективе колонии им. М. Горького и коммуны им. Ф. Э. Дзержинского) / С. С. Невская // Stand und Perspektiven der Makarenko-Forschung: Materialien des 6. internationalen Symposions (28. April – 2. Mai 1989) = Современное состояние и перспективы макаренковедения / Hrsg. von Götz Hillig und Sirgfried Weitz. – München : Minerva-Publ., 1994. – S. 223–236.
126. Нежинский Н. П. А. С. Макаренко и педагогика школы / Н. П. Нежинский. – К. : Рад. шк., 1976. – 362 с.
127. Неизвестный Макаренко. Вып. 4: Любимый мастер / авт. : Невская С. С., Русаков А. Н., Филин И. В. – М. : Российское пед. общество, 1994. – 29 с.
128. Несвицкий А. А. Полтава в дни революции и в период смуты 1917–1922 гг.: Дневник. – Полтава, 1995. – 280 с.
129. Ніжинський М. П. Життя і педагогічна діяльність А. С. Макаренка (Творчий шлях). – К. : Рад. шк., 1958. – 284 с.
130. Ніжинський М. П. Життя і педагогічна діяльність А. С. Макаренка (Творчий шлях) / М. П. Ніжинський. – Вид. друге, перероб. і допов. – К. : Рад. школа, 1967. – 304 с.
131. О. П. В дитячій колонії “ім. Горького” / О. П. // Селянин Харківщини. – 1927. – 3 листоп.
132. Один день коммуны // Второе рождение. Трудовая коммуна им. Ф. Э. Дзержинского, Харьков / сост. : И. Бачелис, С. Шаховский, Л. Гольдфарб. – Х., 1932. – С. 52–59.
133. Окса Н. Н. Архивные материалы о деятельности А. С. Макаренко по объединению детских интернатных учреждений Харьковского округа в 1926–1928 годах / Н. Н. Окса // А. С. Макаренко сегодня: новые материалы, исследования, опыт / сост. А. А. Фролов. – Н. Новгород, 1992. – С. 59–68.
134. Окса М. Між двох вогнів: А. С. Макаренко в Полтаві (1919–1920 роки) / М. Окса, Г. Хіллїг // Історична пам'ять. – 2001. – № 1–2. – С. 121–127.
135. Оп. Т-онь. На параді / оп. Т-онь / Комуніст. – 1927. – 6 верес.

136. Организация воспитательного процесса в практике А. С. Макаренко : учеб. пособ. / подг. А. А. Фролов ; под. ред. В. А. Сластенина, Н. Э. Фере. – Горький, 1976. – 98 с.
137. Орієнтовна схема екскурсій по м. Харкову за маршрутом ВУК'у Робос // Народный учитель. – 1927. – 16 черв.
138. Осадчий М. Беседа с учеником А. С. Макаренко // А. С. Макаренко : сб. статей. Кн. 4 / Львовский гос. ун-т им. Ив. Франко. – Львов : Изд-во Львовского ун-та, 1959. – С. 146–147.
139. Остроменцкая Н. Ф. Навстречу жизни / Н. Ф. Остроменцкая // Народный учитель. – 1928. – № 1–2. – С. 42–77.
140. Отдел III. Адрес-календарь // Адрес-календарь и справочная книжка Полтавской губернии на 1895 год / сост. Д. А. Иваненко секретарем Полт. Губернского Стат. Комитета. – Полтава : Типо-литогр. Л. Фришберга, 1895. – С. 1–157.
141. Отдел III. Адрес-календарь // Адрес-календарь и справочная книжка Полтавской губернии на 1897 год / сост. Д. А. Иваненко секретарем Полт. Губернского Стат. Комитета. – Полтава : Тип. Губернского Правления, 1897. – С. 1–134.
142. Отдел III. Адрес-календарь // Адрес-календарь и справочная книжка Полтавской губернии на 1898 год / сост. Д. А. Иваненко секретарем Полт. Губернского Стат. Комитета. – Полтава : Типо-литогр. Губернского Правления, 1898. – С. 1–216.
143. Открытое Акционерное Общество Сумское НПО им. М. В. Фрунзе. Историческая справка [Электронный ресурс]. – Режим доступа : <http://www.frunze.com.ua/old/html/history.html>
144. Памятная книжка Полтавской губернии на 1913 год / Изд. Полтав. Губернского Стат. Ком. – Полтава : Элект. Типо-литогр. Губернского Правления, 1913. – IV, 446 с.
145. Памятная книжка Полтавской губернии на 1914 год / Изд. Полтав. Губернского Стат. Ком. – Полтава : Типо-литогр. Губернского Правления, 1914. – XXXII, 509 с.
146. Памятная книжка Полтавской губернии на 1915 год / Изд. Полтав. Губернского Стат. Ком. ; под ред. Члена Ком. исполняющего обязанности секретаря П. А. Снесского. – Полтава : Типо-литогр. Губернского Правления, 1915. – XXXII, 629 с.
147. Памятная книжка Полтавской губернии на 1916 год / Изд. Полтав. Губернского Стат. Ком.; под ред. Члена Ком. исполняющего обяз. секр. П. А. Снесского. – Полтава : Типо-литогр. Губернского Правления, 1915. – XXVIII, 429 с.
148. Педагогика А. С. Макаренко (наука о взаимодействии поколений) : программа учебного курса по выбору / сост. А. А. Фролов. – Н. Новгород : НГПУ, 2007. – 24 с.
149. Педагогика А. С. Макаренко (наука о взаимодействии поколений) : программа учебного курса по выбору / сост. А. А. Фролов // Современный А. С. Макаренко: методология, теория и практика педагогіки : материалы симпозиума и Первых российских педагогических чтений / редкол.: Ф. Ф. Харисов (председатель), М. Б. Зыков, А. А. Фролов ; Федеральный институт развития образования. – М., 2008. – С. 283–301.
150. Педагогическая энциклопедия. Т. 3 / под ред. О. Г. Калашникова, при участии М. С. Эпштейна. – М. : Работник просвещения, 1929. – 894 с.
151. Педагогическая энциклопедия. Т. 4 / ред. кол.: И. А. Каиров (гл. ред.), Ф. Н. Петров (гл. ред.) и др. – М. : Сов. энциклопедия, 1968. – 912 с.
152. Педагогічна майстерність А. С. Макаренка-вихователя : програма спецкурсу для пед. спец. вищих навч. закладів / розроб. : Л. В. Крамущенко, І. Ф. Кривонос, Є. Г. Самещенко, В. А. Семиченко, Н. М. Тарасевич. – Полтава, 1993. – 26 с.

153. I отдел. Сведения по земскому хозяйству // Статистический ежегодник Полтавского Губернского Земства на 1905 год. – Полтава : Типо-литогр. И. А. Дохмана, 1906. – С. 1–182.
154. Перевернутые страницы (Вехи, события, факты) // Второе рождение. Трудовая коммуна им. Ф. Э. Дзержинского, Харьков / сост. : И. Бачелис, С. Шаховский, Л. Гольдфарб. – Х., 1932. – С. 15–31.
155. Переписка А. С. Макаренко с М. Горьким / под ред. Г. Хиллига, при участии С. С. Невской. – Марбург, 1990. – 257 с. – (Opuscula Makarenkiana Nr 11).
156. Підсумки місячника допомоги безпритульним // Комуніст. – 1927. – 23 верес.
157. Повідомлення. Про порядок демонстрації 4-IX (зміни) // Комуніст. – 1927. – 4 верес.
158. Положення про міські училища // Хрестоматія з історії вітчизняної педагогіки / За заг. ред. доц. С. А. Литвинова. – К. : Рад. школа, 1961. – С. 410–412.
159. Полтавская трудовая колония им. М. Горького. Полемика, документы, портреты (1920–1926 г.г.) / сост.: Гетц Хиллиг. – Марбург, 2003. – 328 с. – (Opuscula Makarenkiana Nr 25).
160. Полтавский адрес-календарь на 1887 год / сост. под. ред. Секретаря Полт. Губернского Стат. Комитета Д. А. Трощинского. – Полтава: Тип. наследн. Пигуренко, 1886. – 285, 11, 5 с.
161. Полтавский календарь на 1909 год / изд. Полтавского Губернского Стат. Ком. – Полтава : Типо-литогр. Губернского Правления, 1909. – VIII, 505 с.
162. Полтавский календарь Полтавского Губернского Стат. Ком. на 1909 год / изд.– Полтава : Типо-литогр. Губернского Правления, 1909. – VIII, 505 с.
163. Полтавська трудова колонія ім. М. Горького в документах і матеріалах (1920– 1926 рр.). Ч. 1 / авт.-укл.: О. П. Єрмак, Л. В. Крамущенко, І. Ф. Кривонос, Н. М. Тарасевич ; за ред. І. А. Зязюна. – Полтава, 2002. – 269 с.
164. Полтавська трудова колонія ім. М. Горького в документах і матеріалах (1920– 1926 рр.). Ч. 2 / авт.-укл. : О. П. Єрмак, Л. В. Крамущенко, І. Ф. Кривонос, Н. М. Тарасевич, А. В. Ткаченко ; за ред. І. А. Зязюна. – Полтава, 2002. – 216 с.
165. Полтавці про А. С. Макаренка : зб. статей-спогадів вихованців, друзів і колишніх співробітників А. С. Макаренка / ред. кол. : Є. М. Рижило (відп. ред.) та ін. – К. : Рад. шк., 1968. – 59 с.
166. Полтавщина : енциклопедичний довідник / за ред. А. В. Кудрицького. – К. : УЕ, 1992. – 1024 с.
167. Попова Л. Д. Научная и общественно-педагогическая деятельность А. С. Макаренко в Харьковской комиссии помощи детям / Л. Д. Попова // Olomoucké Setkání – A. S. Makarenko 1988. Sborník z konference 23 – 25 března 1988 “A. S. Makarenko – klasik socialistické pedagogiky”. Vydala Univerzita Palackého v Olomouci. 1989. – S. 31–40.
168. “После деревянных скамей перешли к изготовлению...” // Дзержинец. – 1936. – 7 ноя. – С. 5.
169. Приїхав Анрі Барбюс // Комуніст. – 1927. – 11 верес.
170. Приложения // Статистический ежегодник Полтавского Губернского Земства: год пятый. – Полтава: Типо-литогр. И. А. Дохмана, 1901. – С. 1–207.
171. Приложения // Статистический ежегодник Полтавского Губернского Земства на 1905 год. – Полтава : Типо-литогр. И. А. Дохмана, 1906. – С. 1–133.

172. Проценко В. Крюковские встречи / В. Проценко // Народное образование. – 1963. – № 3 (март). – С. 92–99.
173. Раздел V-й. Адрес-календарь // Памятная книжка и адрес-календарь Полтавской губернии. 1892 год / сост. Д. И. Иваненко секретарем Полт. Губернского Стат. Комитета. – Полтава : Типо-литогр. Л. Фришберга, 1892. – С. 1–167.
174. Раздел III. Адрес-календарь // Адрес-календарь и справочная книжка Полтавской губернии на 1894 год / сост. Д. А. Иваненко секретарем Полт. Губернского Стат. Комитета. – Полтава : Типо-литогр. Л. Фришберга, 1894. – С. 1–149.
175. Ревенко М. Шукаймо винуватця / М. Ревенко // Голос труда. – 1922. – 27 мая.
176. Рост выпуска продукции по коммуне // Дзержинец. – 1936. – 7 нояб. – С. 5.
177. Самов. Интересные беседы / Самов // Дзержинец. – 1936. – 5 янв. – С. 1.
178. Сборник воспоминаний бывших питомцев Петровского Полтавского кадетского корпуса, издаваемый Объединением в Париже по случаю столетия основания Корпуса. – Париж, 1965. – 226 с.
179. Свидетельства искренней дружбы : воспоминания К. С. Кононенко о А. С. Макаренко / изд. : Гётц Хиллиг, Василий Марочко. – Марбург, 1997. – 102 с. – (Opuscula Makarenkiana Nr 20).
180. Сергеев А. Г. Светские и духовные властители Европы за 2000 лет / А. Г. Сергеев. – М. : Логос, 2003. – 1004 с.
181. Силаков П. Рождение марки “ФД” / П. Силаков // Второе рождение. Трудовая коммуна им. Ф. Э. Дзержинского, Харьков / сост. : И. Бачелис, С. Шаховский, Л. Гольдфарб. – Х., 1932. – С. 67–75.
182. Скандинавська робітничка // Комуніст. – 1927. – 20 листоп.
183. Скрипник М. О. Дзержинська путівка // Політехнічна школа. – 1933. – № 3. – С. 20–32.
184. Справочная и адресная книжка г. Кременчуга на 1875 год с планом и видами г. Кременчуга и картою железных дорог России / сост. К. Сторчаковым и Г. Розенталем. – Кременчуг: Тип. и литогр. Германа Розенталя, 1874. – 82 с.
185. Статистические сведения // Полтавский земский календарь Полтавского Губернского Земства на 1908 год. – Полтава : Типо-литогр. И. А. Дохмана, 1907. – С. 1–135.
186. Статистические сведения // Полтавский земский календарь на 1909 год / Издание Полтавского Губернского Земства. – Полтава : Типо-литогр. И. А. Дохмана, 1908. – С. 1–124.
187. Статистические сведения // Полтавский земский календарь Полтавского Губернского Земства на 1910 год. – Полтава : Элект. Типо-литогр. “Дохман”, 1909. – С. 1–156.
188. Стенографический отчет заседания секции социального воспитания УНИИПа, совместно с правлением трудкоммуны им. Дзержинского и представителями Наркомпроса от 14-го марта 1928 г. // На вершине “Олимпа”. Подборка документов о конфликте Макаренко с представителями украинского “соцвоса”, (февраль – март 1928 г.) / сост. Г. Хиллиг. – Марбург, 1991. – С. 38–109. – (Opuscula Makarenkiana Nr 12).
189. Степанченко Л. Каким я его знал. Из воспоминаний об А. С. Макаренко / Л. Степанченко // Народное образование. – 1964. – № 12. – С. 87–90.
190. Сумный С. Ненапечатанная статья А. С. Макаренко / Семен Сумный // Нар. образование. – 1963. – № 2. – С. 96–98.

191. Тарасов В. Н. В Полтавском учительском институте / В. Н. Тарасов // Воспоминания о Макаренко / сост. Н. А. Лялин и Н. А. Морозова. – Л. : Лениздат, 1960. – С. 41–49.
192. Татаринов Т. Командиры станков // Второе рождение. Трудовая коммуна им. Ф. Э. Дзержинского, Харьков / сост.: И. Бачелис, С. Шаховский, Л. Гольдфарб. – Х., 1932. – С. 60–66.
193. Тексты писем А. М. Горького и А. С. Макаренко // О педагогической деятельности А. С. Макаренко : труды Ин-та теории и истории педагогики / отв. ред.: Е. Н. Медынский, Н. А. Константинов. – М., 1952. – С. 230–268. – (Известия Академии педагогических наук РСФСР; вып. 38).
194. “Ты научила меня плакать...” (Переписка А. С. Макаренко с женой. 1927–1939) : в 2 т. Т. 1 / сост. и комментарии Г. Хиллига и С. Невской, введение Г. Хиллига. – М. : Витязь, 1994. – 216 с. – (Серия “Неизвестный Макаренко”).
195. “Ты научила меня плакать...” (Переписка А. С. Макаренко с женой. 1927 – 1939) : в 2 т. Т. 2 / сост. и комментарии Г. Хиллига и С. Невской, введение Г. Хиллига. – М. : Витязь, 1994. – 292 с. – (Серия “Неизвестный Макаренко”).
196. Убийвовк И. А. С. Макаренко в Крюкове / И. Убийвовк // А. С. Макаренко : сб. статей. Кн. 4 / Львовский гос. ун-т им. Ив. Франко. – Львов : Изд-во Львовского ун-та, 1959. – С. 134–145.
197. Уже підібрано 150 безпритульних // Комуніст. – 1927. – 4 листоп.
198. Фабрично-заводская промышленность по Полтавской губернии. По сведениям, полученным от владельцев фабрик и заводов. – Полтава : Типо-Литогр. Губ. Прав. арен. Д. Н. Подземским, 1905. – 219 с.
199. Фаркаш Э. Этический вызов Макаренко / Э. Фаркаш // Этическая мысль : науч.-публицист. чтения. – М., 1988. – С. 191–201.
200. Фере Н. Э. К истории создания очерка “На гигантском фронте” // А. С. Макаренко. Кн. 8 : сб. статей / ред. кол.: Ф. И. Науменко (отв. ред.) и др. – Львов, 1971. – С. 112–124.
201. Фере Н. Э. Мой учитель / Н. Э. Фере // Воспоминания о Макаренко / сост. Н. А. Лялин и Н. А. Морозова. – Л. : Лениздат, 1960. – С. 99–213.
202. Фере Н. Э. Сельскохозяйственный труд в колонии имени Максима Горького / Н. Э. Фере // Воспоминания о Макаренко / сост. Н. А. Лялин и Н. А. Морозова. – Л. : Лениздат, 1960. – С. 213–232.
203. Французські комунальники в Харкові // Комуніст. – 1928. – 14 берез.
204. Фролов А. А. А. С. Макаренко: московский период творчества (1937–1939 гг.). Хроника дел и мыслей / А. А. Фролов. – Н. Новгород, 1997. – 125 с.
205. Фролов А. А. Педагогика А. С. Макаренко – наука о взаимодействии поколений / А. А. Фролов // Современный А. С. Макаренко: методология, теория и практика педагогіки : материалы симпозиума и Первых российских педагогических чтений / редкол.: Ф. Ф. Харисов (председатель), М. Б. Зыков, А. А. Фролов. – М., 2008. – С. 32–42.
206. Хиллиг Г. А. С. Макаренко и Болшевская коммуна / Г. Хиллиг // А. С. Макаренко сегодня: новые материалы, исследования, опыт / сост. А. А. Фролов. – Н. Новгород, 1992. – С. 97–108.
207. Хиллиг Г. Введение / Г. Хиллиг // “Ты научила меня плакать...” (Переписка А. С. Макаренко с женой. 1927 – 1939) : в 2 т. Т. 1 / сост. и комментарии Г. Хиллига и С. Невской, введение Г. Хиллига. – М., 1994. – С. 5–12.

208. Хиллиг Г. Колония им. М. Горького – лаборатория и сцена Макаренко-воспитателя / Г. Хиллиг // Постметодика. – 2003. – № 2. – С. 4–26.
209. Хиллиг Гётц. Легенды смутного времени (1938–1941 гг.). О хождении по мукам Макаренко – писателя, о внезапной кончине Макаренко – человека и о чудесном возрождении Макаренко – педагога / Гётц Хиллиг. – Марбург, 1989. – 158 с. (Opuscula Makarenkiana Nr 9)
210. Червоні фронтовики на заводах // Комуніст. – 1927. – 19 листоп.
211. Черная книга коммунизма [Электронный ресурс]. – Режим доступа : http://www.goldentime.ru/nbk_11.htm
212. Шаповал Ю. ЧК-ГПУ-НКВД в Україні: особи, факти, документи / Ю. Шаповал, В. Пристайко, В. Золотарьов. – К. : Абрис, 1997. – 608 с.
213. Швед С. Мы в комсомолии живем // Второе рождение. Трудовая коммуна им. Ф. Э. Дзержинского, Харьков / С. Швед ; сост.: И. Бачелис, С. Шаховский, Л. Гольдфарб. – Х., 1932. – С. 76–80.
214. Шпак В. П. Реабілітаційна діяльність зарубіжних і вітчизняних виправно-виховних закладів у ХІХ – на початку ХХ ст. / В. П. Шпак. – Полтава : АСМІ, 2005. – 335 с.
215. Юрченко Е. З. Из воспоминаний об Антоне Семеновиче Макаренко / Е. З. Юрченко // Воспоминания о Макаренко. – Л., 1960. – С. 243–251.
216. Ярмаченко Н. Д. Педагогическая деятельность и творческое наследие А. С. Макаренко : кн. для учителя / Н. Д. Ярмаченко. – К. : Рад. шк., 1989. – 191 с.
217. Ярошенко. За стахановський фото-завод / Ярошенко // Дзержинец. – 1936. – 5 янв.
218. Auf holprigen Wegen der Pädagogik oder Makarenkos “Marsch” durch das Jahr zweiunddreißig. Vier mehr und sieben weniger bekannte Zeugnisse, im Jubeljahr fünfundsiebzig für Leser deutscher Zunge an den Tag gebracht von einem Marburger [G.Hillig (Hrsg.)]. – Marburg : Makarenko-Referat, 1975. – 96 s. – (Opuscula Makarenkiana Nr 1).
219. Bybluk M. Makarenkos Alma mater. In: Hundert Jahre Anton Makarenko. Neue Studien zur Biographie / Hrsg. von G. Hillig. – Bremen: Edition Temmen, 1988. – S. 31–41.
220. Hillig G. Verblaßte Gesichter, vergessene Menschen: 28 Porträts von “Freunden” und “Feinden” A. S. Makarenkos / G. Hillig. – Bremen : Ed. Temmen, 1999. – 296 s.
221. Makarenko, Anton S. Gesammelte Werke: Marburger Ausg. / hrsg. von Leonhard Froese... Bd. 1: Abt. 1, Veröffentlichungen zu Lebzeiten. Kleinere Veröffentlichungen: 1923 bis 1931 / Anton S. Makarenko ; bearb. von Siegfried Weitz und Götz Hillig. – Ravensburg : Maier, 1976. – XXIII s., 128 Doppels., 64 s.
222. Makarenko, Anton S. Gesammelte Werke: Marburger Ausg. / Anton S. Makarenko ; hrsg. von Leonhard Froese... Bd. 2: Abt. 1, Veröffentlichungen zu Lebzeiten. Der Marsch des Jahres dreißig / bearb. von Siegfried Weitz und Götz Hillig. – Ravensburg : Maier, 1977. – XI s., 164 Doppels., 27 s.
223. Makarenko, Anton S. Gesammelte Werke: Marburger Ausg. / Anton S. Makarenko ; hrsg. von Leonhard Froese... Bd. 3: Abt. 1, Veröffentlichungen zu Lebzeiten. Ein pädagogisches Poem: Teil 1. – Stuttgart : Klett-Cotta, 1982. – XII s., 247 Doppels., 88 s.
224. Makarenko, Anton S. Gesammelte Werke: Marburger Ausg. / Anton S. Makarenko ; hrsg. von Leonhard Froese... Bd. 4: Abt. 1, Veröffentlichungen zu Lebzeiten. Ein pädagogisches Poem: Teil 2. – Stuttgart : Klett-Cotta, 1982. – IX s., 207 Doppels., 97 s.

225. Makarenko, Anton S. Gesammelte Werke: Marburger Ausg. / Anton S. Makarenko ; hrsg. von Leonhard Froese... Bd. 5: Abt. 1, Veröffentlichungen zu Lebzeiten. Ein pädagogisches Poem: Teil 3. – Stuttgart : Klett-Cotta, 1982. – IX s., 256 Doppels., 132 s.
226. Makarenko-Materialien IV. Ucrainica. A. S. Makarenkos padagogische Tatigkeit im Spiegel der ukrainischsprachigen Presse (1924 – 1937) / G. Hillig (Hrsg.). – Marburg : VVG, 1982. – 290 s.
227. Oksa M. Neue Archivmaterialien zu Makarenkos Tätigkeit in der Char'kover Bezirkskinderhilfe. In: Hundert Jahre Anton Makarenko. Neue Studien zur Biographie / Oksa M. ; Hrsg. von G. Hillig. – Bremen : Edition Temmen, 1988. – S. 89–99.
228. Центральний державний архів вищих органів влади та управління України, м. Київ: ф. 166, оп. 4, спр. 912; оп. 6, спр. 1823, 2974; оп. 6, т. 2, спр. 2975; ф. 1238, оп. 1, спр. 125; ф. 2717, оп. 1, спр. 157.
229. Центральний державний історичний архів України, м. Київ: ф. 707, оп. 229, спр. 326.
230. Державний архів Полтавської області, м. Полтава: ф. Р-363, оп. 1, спр. 401; ф. Р-1503, оп. 1, спр. 50, 91, 408; ф. Р-3872, оп. 1, спр. 549; ф. Р-8805, оп. 3, спр. 3, 6, 7, 10–12.
231. Державний архів Харківської області, м. Харків: ф. П-5, оп. 1, спр. 24; ф. Р-408, оп. 2, спр. 1119, оп. 4, спр. 171; оп. 6, спр. 38; ф. Р-845, оп. 2, спр. 455, 459, 461, 893, 1007; оп. 3, спр. 669, 726, 1016, 1032, 1375, 1391, 1392, 1778, 1795, 1870, 3406; ф. Р-858, оп. 1, спр. 16, 84, 88, 107, 108; оп. 2, спр. 3, 5, 6, 10; ф. Р-917, оп. 1, спр. 27, 40, 43, 44, 64, 79, 85; ф. Р-1179, оп. 19, спр. 12; ф. Р-1296, оп. 1, спр. 47; ф. Р-1492, оп. 1, спр. 46, 48, 54, 85, 104, 107; ф. Р-4511, оп. 1, спр. 1–5, 7–13.
232. Российский государственный архив литературы и искусства, г. Москва: ф. 332, оп. 2, ед. хр. 24, 29, 30, 32, 35; оп. 4, ед. хр. 251, 294, 367, 371, 379.
233. Archiv der Makarenko-Referat der Forschungsstelle für Vergleichende Erziehungswissenschaft der Universität Marburg: Записная книжка А. С. Макаренко № 6, 39 с.
234. Матеріали приватного архіву сім'ї Хорунжих (м. Полтава).

А. В. Ткаченко,
*доктор педагогічних наук, професор кафедри педагогічної майстерності та менеджменту імені І. А. Зязюна
Полтавського національного педагогічного університету імені В. Г. Короленка*

Верстка
Л. Б. Косогова
*завідуюча відділом інформаційно-комунікаційних технологій
та комп'ютерного забезпечення бібліотеки імені М. А. Жовтобрюха
Полтавського національного педагогічного університету імені В. Г. Короленка*